

# ***AFFICHEUR UNIVERSEL AUTONOME K01SP2***

*Documentation technique*

version 1.06

## ***INDICATIONS VISUELLES AVEC AU CHOIX***

- ***INDICATEURS POSITION ET DIRECTION 122SP***
- ***INDICATEURS POSITION 123SP***
- ***INDICATEURS DIRECTION 124SP***

## ***INDICATION DE SURCHARGE***

## ***INDICATION SONORES (en option)***

- ***SYNTHESE VOCALE 126SP***
- ***GONG D'ARRIVEE***



*Historique***Auteurs :**

<b>Nom</b>	<b>Fonction</b>	<b>Date</b>	<b>Visa</b>
D.Souche	RP	09/01/2006	

**Historique:**

<b>Version</b>	<b>Date</b>	<b>Description</b>
1.0	09/01/2006	Création
1.01	08/02/2006	Rajout des options du produit.
1.02	13/02/2006	Câblage des contacts de surcharge et d'inhibition de surcharge.
1.03	31/03/2006	Corrections diverses.
1.04	23/11/2006	Màj des plans de câblages
1.05	28/06/2007	Màj Logo et nom de la société.
1.06	19/01/2009	Màj Plan de câblage de principe (pour la synthèse vocale).
1.07	15/12/2009	Màj Plan de câblage de principe (pour BIPS BOUTONS).

## SOMMAIRE

1	Caractéristiques .....	5
2	Composition .....	5
3	Installation .....	5
3.1	Installer le boîtier .....	5
3.2	Installer la tête de lecture .....	6
3.3	Installer les aimants .....	6
4	Câblage .....	7
4.1	Câblage du 220V .....	7
4.2	Câblage des ILS .....	7
4.3	Câblage de l'afficheur Cabine .....	8
4.4	Câblage des contacts de surcharge et d'inhibition de surcharge(optionnel) .....	8
4.5	Câblage des afficheurs paliers (optionnel).....	8
4.6	Câblage de la synthèse vocale 126SP(optionnel) .....	8
4.7	Câblage du gong d'arrivée (optionnel) .....	8
5	Configuration.....	8
6	Problèmes rencontrés .....	8
7	ANNEXES .....	9
7.1	Plan de câblage électrique de principe .....	9
7.2	Plan de précâblage des afficheurs paliers .....	10
7.3	Plan de câblage des Bips boutons cabine .....	11

## 1 Caractéristiques

L'afficheur universel autonome K01SP2 est dédié aux ascenseurs ne disposant pas d'affichage des niveaux. Il est totalement indépendant de l'armoire de contrôle utilisée et s'installe simplement sur le toit de cabine.

Ses caractéristiques principales :

- Lecture magnétique de la gaine
- Fonctionne pour des ascenseurs allant de **0,3m/s** jusqu'à **1,6m/s** (au-delà, nous consulter).
- Pas de limite du nombre de niveaux.
- Pilote jusqu'à 8 afficheurs **122SP** sans alimentation supplémentaire.
- Affichage de la surcharge (avec inhibition possible pendant la marche).
- Option synthèse vocale avec synthétiseur **126SP**.
- Option Gong d'arrivée.

## 2 Composition

- \_1 boîtier de décodage
- \_1 afficheur cabine 122SP (niveaux + flèches de déplacement).
- \_1 plastron pour l'afficheur cabine.
- \_1 cordon afficheur cabine longueur 5m.
- \_1 cordon alimentation 5m
- \_2 aimants par niveau + 1 aimant de référence.
- \_2 ILS sur support (tête de lecture) et son cordon de câblage.
- \_1 tôle pliée en Z pour fixer la tête de lecture.

**En option pour l'affichage aux paliers :**

- \_1 pendentif précâblé.
- \_ Afficheurs paliers
- \_ Plastrons paliers.

**En option pour l'indication sonore :**

- \_1 gong d'arrivée .
- OU
- \_1 synthèse vocale 126SP.

## 3 Installation

### 3.1 Installer le boîtier

En ôtant le couvercle ,4 trous se révèlent accessibles pour fixer aisément le boîtier sur le toit de la cabine(voir fig 1):

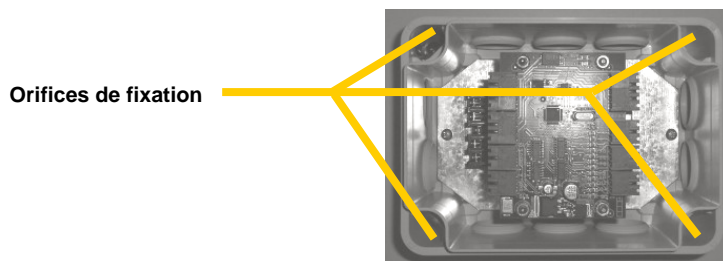

**Figure 1**

### 3.2 Installer la tête de lecture

Voir Figure 2 :

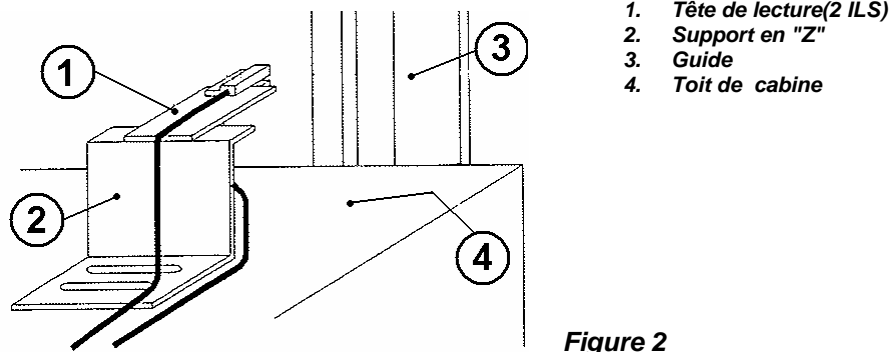

Figure 2

Le support en "Z"(2) se monte sur le toit de cabine(4) en face du guide(3) de l'ascenseur. La tête de lecture(1) vient se fixer sur le support(2) à l'aide des boulons et écrous fournis.

**IMPORTANT** : Régler la fixation de la tête de lecture en laissant un écartement de **10mm** entre les aimants et les 2 ILS.

### 3.3 Installer les aimants

2 aimants sont à disposer à chaque niveau(*voir figure 3*) et 3 aimants sont à disposer au niveau de référence(*voir figure 4*). Le niveau de référence est le niveau où l'affichage sera "0", les niveaux supérieurs afficheront respectivement 1, 2, 3,... et les niveaux inférieurs afficheront respectivement -1, -2, -3,.... Vous êtes libre ainsi d'installer le niveau de référence en fonction du nombre de sous-sols. (!Attention, maximum de 5 sous-sols).

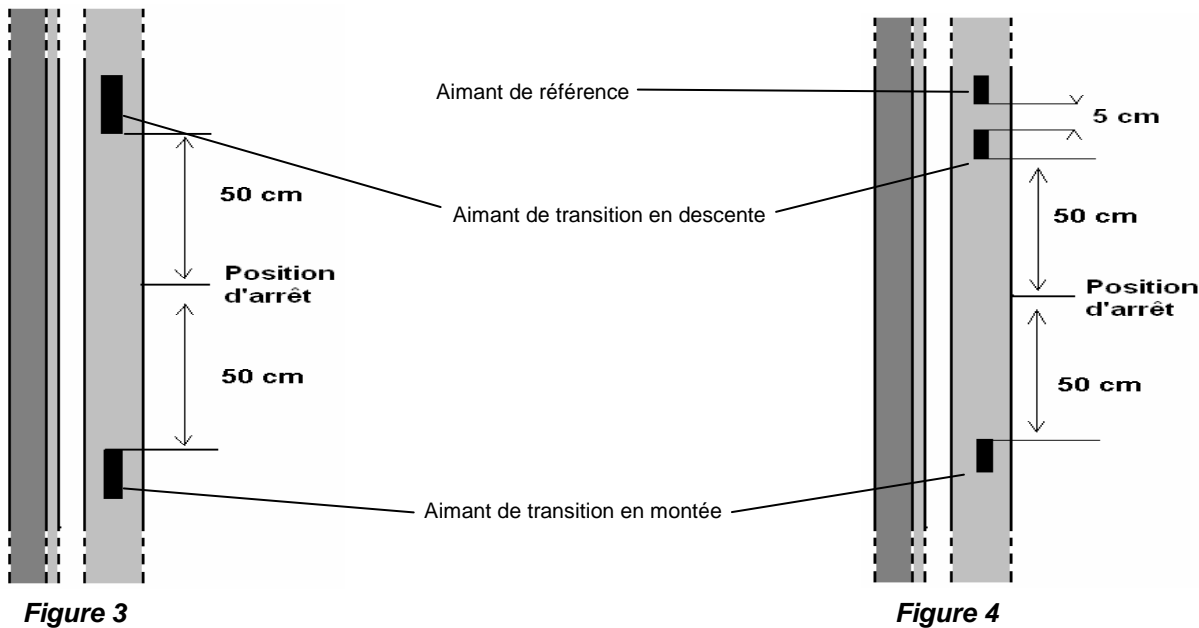

#### Installation à chaque niveau (Figure 3)

Un aimant est à disposer 50cm au-dessus de la tête de lecture lorsque la cabine est arrêtée au niveau; un autre aimant est à disposer 50cm en-dessous de cette position.

#### Installation au niveau de référence (Figure 4)

2 aimants éloignés de 5 cm sont à disposer 50cm au-dessus de la tête de lecture lorsque la cabine est arrêtée au niveau; un autre aimant est à disposer 50cm en-dessous de cette position.

**IMPORTANT** : Assurez-vous que la cabine passe devant l'aimant de référence à une vitesse minimum de **0,3m/s** pour une détection correcte. (même si la distance de 50cm préconisée n'est pas respectée).

L'aimant disposé au dessus du niveau est l'aimant de transition en descente: c'est sur son passage dans le sens de la descente que l'affichage baissera d'un niveau.

L'aimant disposé en-dessous du niveau est l'aimant de transition en montée : c'est sur son passage dans le sens de la montée que l'affichage montera d'un niveau

**NB** : dans le cas du niveau extrême haut l'aimant de transition en descente n'est pas indispensable, de même pour l'aimant de transition en montée au niveau extrême-bas.

## 4 Câblage

Le boîtier dispose de plusieurs connexions(voir Figure 5):

- \_Connexion Alimentation 220V.(repérée par la lettre **A** sur le connecteur et sur l'embase sur la carte).
- \_Connexion pour la tête de lecture (repérée par la lettre **T** sur le connecteur et sur l'embase sur la carte).
- \_Connexion pour l'afficheur cabine (repérée par la lettre **C** sur le connecteur et sur l'embase sur la carte).
- \_Connexion pour le contact d'information de surcharge (repérée par la lettre **B** sur le connecteur et sur l'embase sur la carte).
- \_Connexion pour le contact d'inhibition de surcharge (repérée par la lettre **I** sur le connecteur et sur l'embase sur la carte).

En option une connexion est disponible pour les afficheurs paliers au travers du pendentif fourni:

- \_Connexion pour les afficheurs paliers (repérée par la lettre **P** sur le connecteur et sur l'embase sur la carte).

Dans le cas de l'option synthèse vocale , le produit 126SP se connecte en parallèle sur la connexion de l'afficheur cabine.

Dans le cas de l'option gong d'arrivée, celui-ci se connecte en parallèle sur la connexion de l'afficheur cabine.

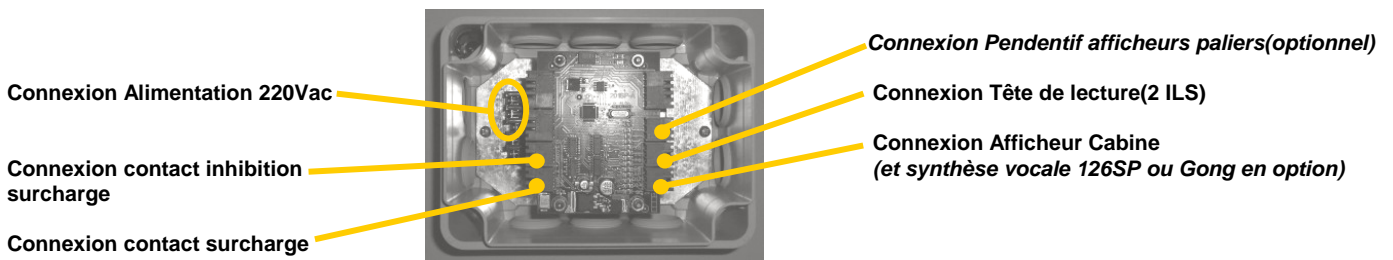

**Figure 5**

**IMPORTANT** : Effectuer tous vos câblages hors-tension. Avant d'alimenter le produit par la connexion 220V veuillez bien à ce qu'aucun fil dénudé ne se retrouve en l'air et ne soit pas protégé.

### 4.1 Câblage du 220V

Un cordon de 2m pour l'alimentation 220V est déjà précâblée. Toutefois la connexion dans le boîtier est ici détaillée. En ôtant le capuchon de protection des fils sur le bord du boîtier(figure 6) , le connecteur de l'alimentation 220V devient facilement accessible.

Câbler la phase, le neutre et le PE(vert-jaune) comme indiqué sur la figure 7:

Rappel : effectuer cette connexion d'alimentation à la fin de votre installation.

**Figure 6**



**Figure 7**

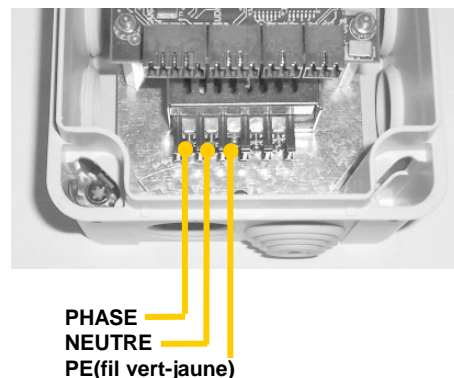

### 4.2 Câblage des ILS

Les ILS sont précâblés avec le connecteur adéquat, reportez-vous à la **figure 5**(§4) pour le câblage. Reportez vous à l'annexe §7.1(plan de câblage) pour plus de détails.

### 4.3 Câblage de l'afficheur Cabine

Le cordon de câblage entre l'afficheur cabine et le boîtier est fourni, reportez-vous à la **figure 5**(§4) pour le câblage. Reportez vous à l'annexe §7.1(plan de câblage) pour plus de détails.

### 4.4 Câblage des contacts de surcharge et d'inhibition de surcharge(optionnel)

Un cordon précâblé de 5m est fourni pour l'information de surcharge; reportez-vous à la **figure 5**(§4) pour le câblage.

Pour certains ascenseurs, il arrive que de part leur sensibilité, les capteurs de surcharge se déclenchent au démarrage. Afin d'éviter ce problème, si vous le rencontrez, vous pouvez connecter un 2e contact sec NO donnant une information d'inhibition de surcharge.

Un cordon précâblé de 5m est fourni pour l'inhibition de surcharge; reportez-vous à la **figure 5**(§4) pour le câblage.

*NB : Ce cordon d'inhibition de surcharge est distingué du cordon de surcharge par un repère jaune à l'extrémité d'un des deux brins.*

*NB : L'information de surcharge sera indiquée uniquement sur l'afficheur en cabine.*

Reportez vous à l'annexe §7.1(plan de câblage) pour plus de détails

### 4.5 Câblage des afficheurs paliers (optionnel)

Le pendentif dédié à l'affichage palier est précâblé avec le connecteur adéquat pour le branchement au boîtier, reportez-vous à la **figure 5**(§ 4) pour le câblage.

Dans le cas où vous n'avez pas choisi le précâblage avec pendentif, un cordon de 5m câblé sur le boîtier est fourni pour l'affichage au palier.

Reportez vous à l'annexe §7.2(plan de précâblage) pour plus de détails

### 4.6 Câblage de la synthèse vocale 126SP(optionnel)

La synthèse vocale 126SP se câble en parallèle sur le connecteur d'afficheur de la cabine, reportez-vous à la **figure 5**(§ 4) pour le câblage.

### 4.7 Câblage du gong d'arrivée (optionnel)

Le gong d'arrivée se câble en parallèle sur le connecteur d'afficheur de la cabine, reportez-vous à la **figure 5**(§ 4) pour le câblage.

## 5 Configuration

La configuration de votre affichage se fait lors de votre commande, veuillez bien à préciser vos affichages à chaque niveau.

Sinon l'affichage par défaut au niveau de référence est "0", puis "1", "2", "3"... aux niveaux supérieurs et "-1", "-2", "-3".... aux niveaux inférieurs.

## 6 Problèmes rencontrés

Ce chapitre apporte les corrections simples aux problèmes fréquemment rencontrés à l'installation et en fonctionnement

PROBLEME RENCONTRE	CORRECTION A APPORTER
L'afficheur ne s'allume pas.	Vérifier les connexions d'alimentation et celles de l'afficheur. La led IO-Power de la carte électronique située dans le boîtier doit être éclairée.
L'afficheur indique constamment le niveau de référence et le sens de déplacement n'apparaît jamais.	Les 2 ILS sont probablement trop éloignés des aimants; rapprochez-les à une distance de 1cm.
L'afficheur indique constamment le niveau de référence et le sens de déplacement n'apparaît jamais OU le fonctionnement de l'afficheur semble totalement erratique	Assurez vous que l'aimant de référence est placé le plus près possible du niveau ET que la cabine passe devant à une vitesse minimum de 0,3m/s.
Le sens indiqué n'est pas le bon, et les niveaux affichés ne correspondent pas.	Les 2 ILS sont certainement inversés. Intervertissez-les sur leur support.

**7 ANNEXES**

**7.1 Plan de câblage électrique de principe**

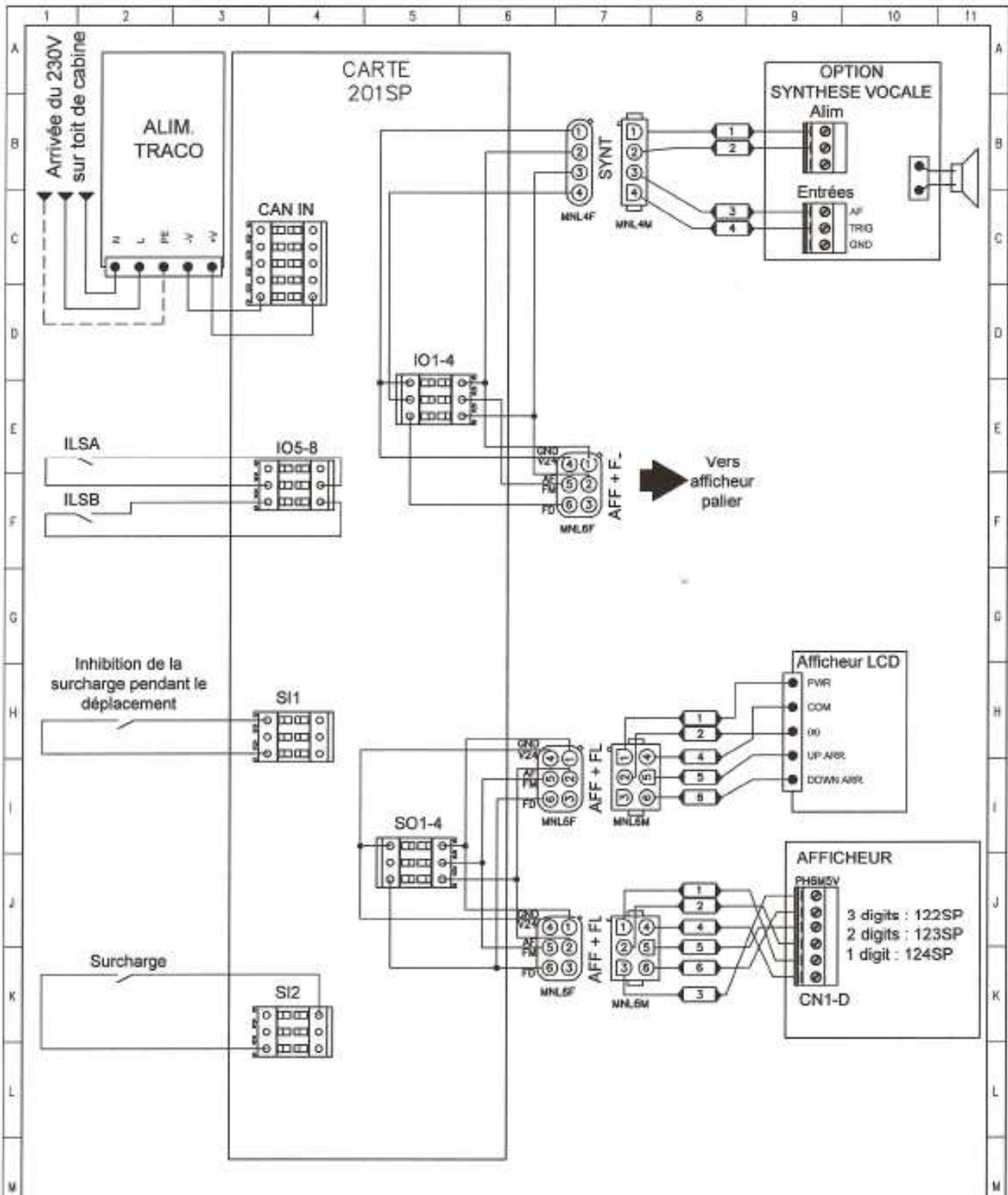

\* NOTE - Pour les connecteurs double étage c'est le connecteur côté fil et non l'embase qui est représenté.

		Z.I. les Blocs - 07250, LE LOUZEIN Tél. 04 78 43 71 77 - Fax 04 78 43 41 41		INITIALES	SIGNATURES
DEST.:	PRODUIT:	<h1>K01SP</h1>		VERIF.:	D.C.
DOCUMENT: CABLAGE				DESSIN:	D.C.
Raccordement du K01SP aux organes de signalisation (Afficheurs; Synthèse vocale)				Réf. Document: B-PE-06-000-03	
<small>Toute reproduction, même partielle, sans autorisation préalable, est formellement interdite. La société SPRINTe se réserve le droit de modifier sans préavis, les caractéristiques de ses produits.</small>				Date: 03/12/09	Plan N°: 01

### 7.2 Plan de précâblage des afficheurs paliers

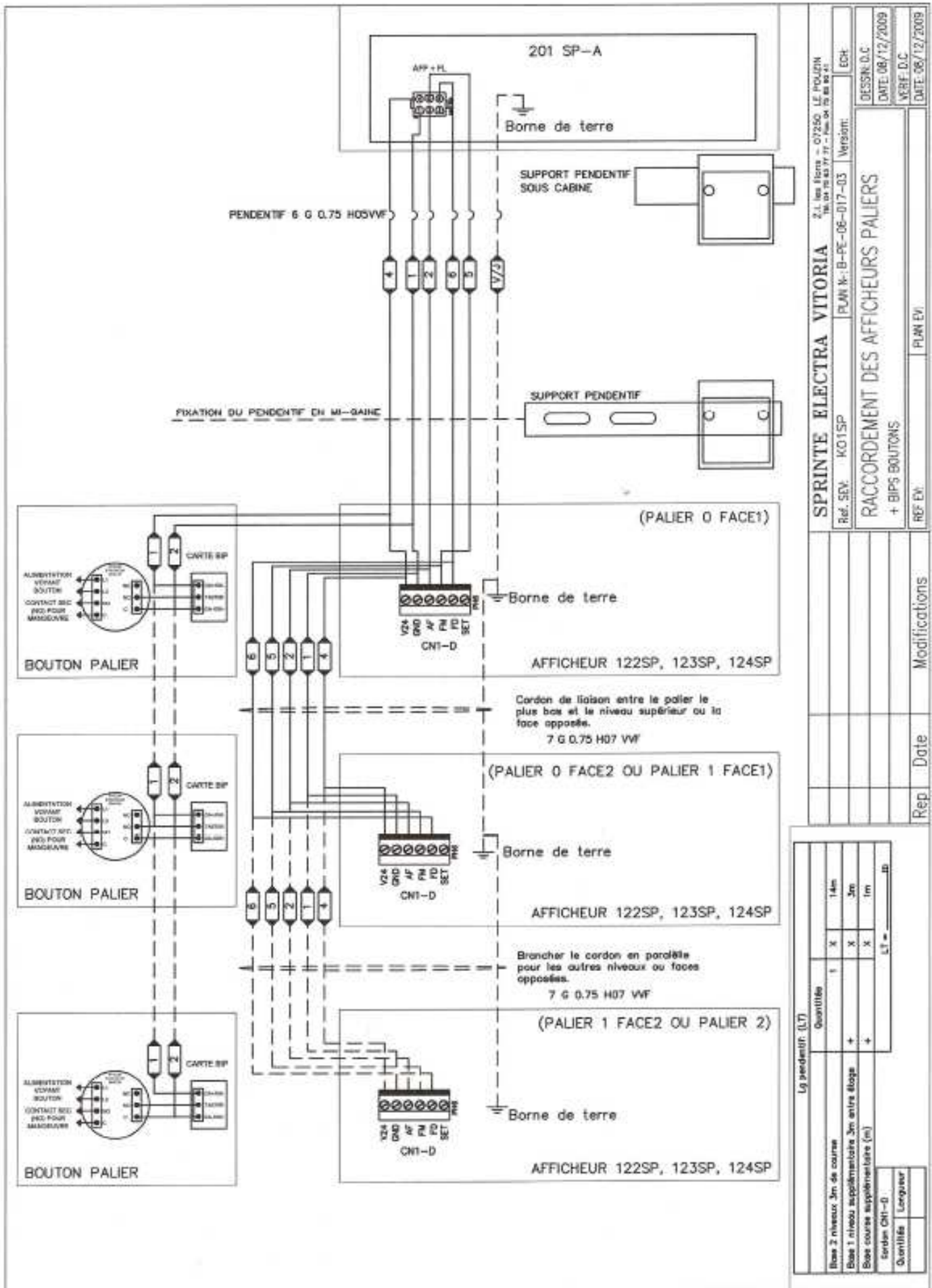

**7.3 Plan de câblage des Bips boutons cabine**

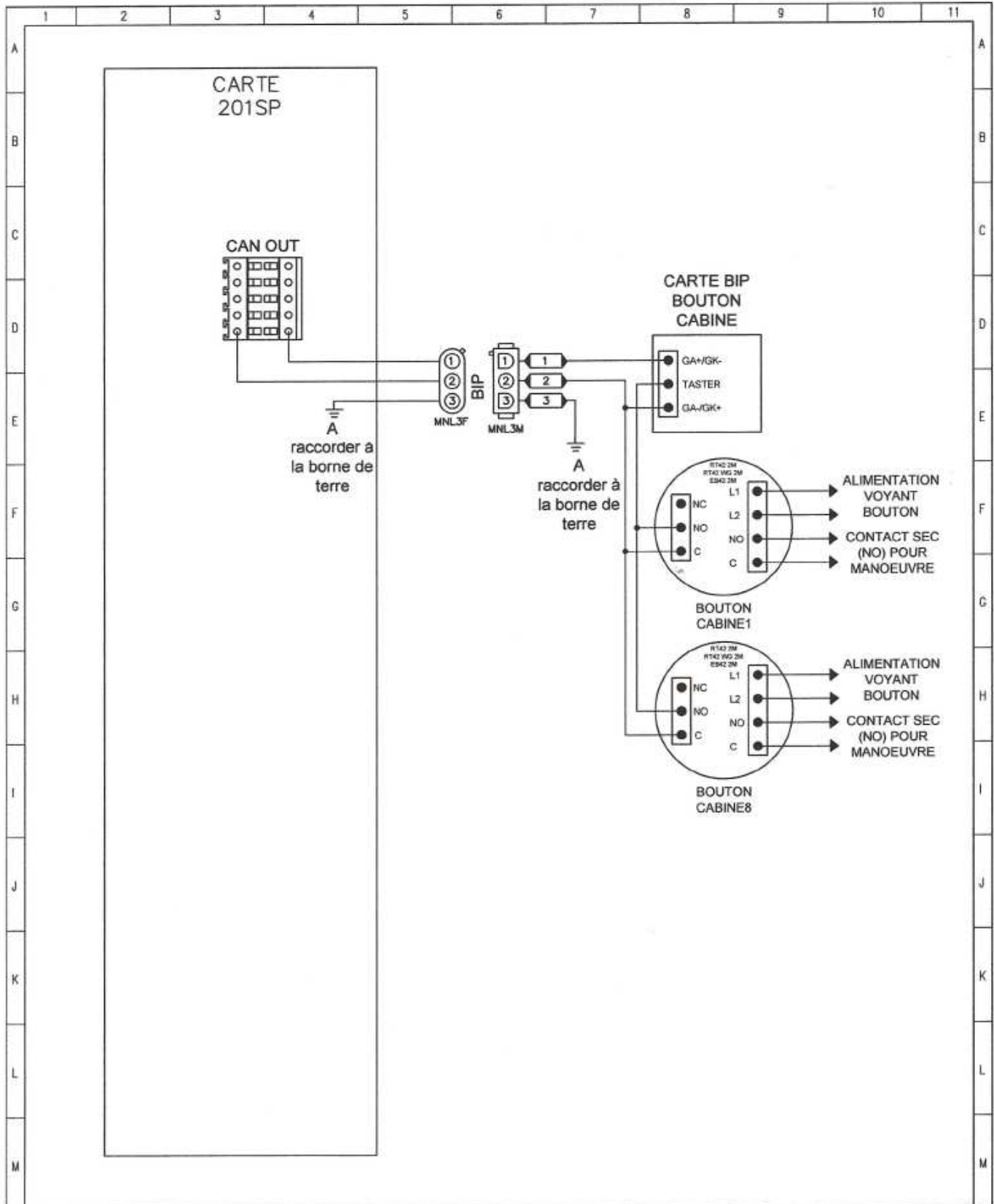

	INITIALES	SIGNATURES
VERIF.	D.C	
DESSIN	D.C	
Réf. Document: B-PE-09-139-00		
Date: 04/12/09	Plan N-: 01	