



## MANUEL D'INSTALLATION ET DE MAINTENANCE

# **ASP116 EVOLUTION**

Armoire de commande pour ascenseurs

*Version électrique avec variateur ADL300*









Édition  
03-2023



## SOMMAIRE

1	PREAMBULE .....	4
2	RESISTANCE DE FREINAGE .....	5
3	MODE PROVISOIRE .....	6
4	INSTALLATION DES CAMES EN GAINÉ.....	7
5	INSTALLATION DU (DES) PENDENTIF(S) .....	10
6	DISTANCE DE RALENTISSEMENT .....	12
7	SELECTION PAR ECRANS .....	13
8	SELECTION ABSOLUE K05SP .....	23
9	REGLAGE DE LA PRECISION D’ARRET .....	29
10	CARTES BUS AUX PALIERS .....	30
11	RELAIS DE SÉCURITÉ .....	34
ANNEXE 1	DIAGNOSTIC DES PROBLEMES COURANTS .....	35
ANNEXE 2	- AIDE AUX TESTS.....	40
ANNEXE 3	- FONCTIONS PRATIQUES.....	48
ANNEXE 4	- MISE A JOUR LOGICIELLE .....	52

## CONSIGNES

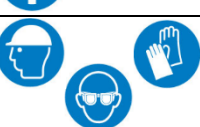
	Risque de mort ou d'accident grave en cas de non-respect des procédures.
	Risque d'accident ou de dommages matériels en cas de non-respect des procédures.
	Danger lié à la présence de tension électrique.
	Détérioration possible du matériel par décharge électro-statique. Ne pas manipuler de cartes ou composants électroniques sans avoir pris de précautions appropriées telles qu'un bracelet avec mise à la terre.
	Information importante
	Obligation générale
	Débrancher avant d'effectuer une opération de maintenance
	Port des EPI obligatoire

# 1 PREAMBULE



Cette notice d'installation n'est valable que pour les armoires ASP116 Evolution en version logicielle V6.00 ou supérieure et raccordées en bus CANopenLift à un variateur ADL300-GEFRAN.  
Pour la mise en route et les réglages du variateur ADL300de GEFran, reportez-vous au manuel « **B-DP-15-019\_INSTALL\_ADL300\_ASP116EVO** »

Dans ce manuel, vous trouverez la procédure de mise en route de votre manœuvre ASP116 Evolution équipée d'un variateur de fréquence GEFran ADL300 piloté en bus CANopenLift. Si vous suivez scrupuleusement les différentes étapes décrites ci-après, vous pourrez mettre en route votre ascenseur rapidement et sans difficultés.

## Application « EvoPad » sur Smartphone

N'hésitez pas à vous servir de l'application EvoPad  sur votre smartphone Android, pour faciliter tous vos réglages et diagnostic directement sur le toit de la cabine ou à proximité de celle-ci :



EvoPad  est disponible  
sur **Google PlayStore**



Cette application est tout simplement le terminal de la carte 216SP déporté sur votre téléphone. Il n'y a aucune limitation, vous retrouvez exactement les mêmes menus et réglages disponibles.



*Tout au long de ce manuel, lorsque vous rencontrerez l'icône de l'application, cela vous indiquera que l'utilisation de l'application EvoPad sur votre Smartphone, est recommandée pour vous éviter les déplacements vers l'armoire pour effectuer le réglage ou le diagnostic demandé.*

## La fonction ATV ou Assistance technique vocale



Pour vérifier votre installation, activer cette fonction qui diffusera un message vocal pour chaque activation d'un contact ou d'une entrée de votre ascenseur.

Reportez-vous au §1 de l'ANNEXE 3 pour plus de détails sur cette fonction

## 2 RESISTANCE DE FREINAGE

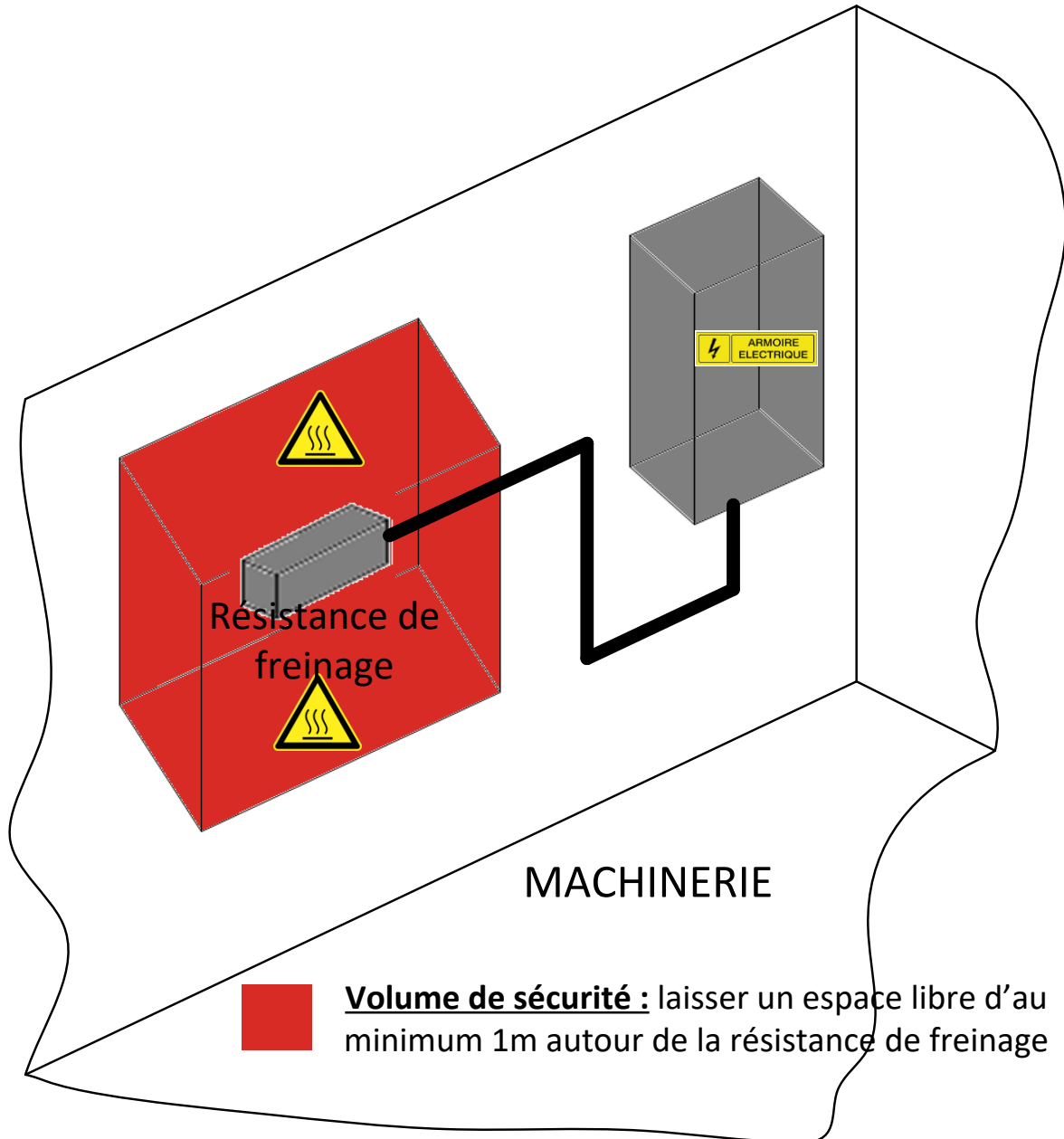

**Attention :** La résistance de freinage peut être amenée à chauffer énormément, veillez à bien l'éloigner de toute matière inflammable, sous peine de risque d'incendie

## 3 MODE PROVISOIRE



**Le mode provisoire ne doit être utilisé que lors du montage de l'ascenseur, par des personnes habilitées et formées.**

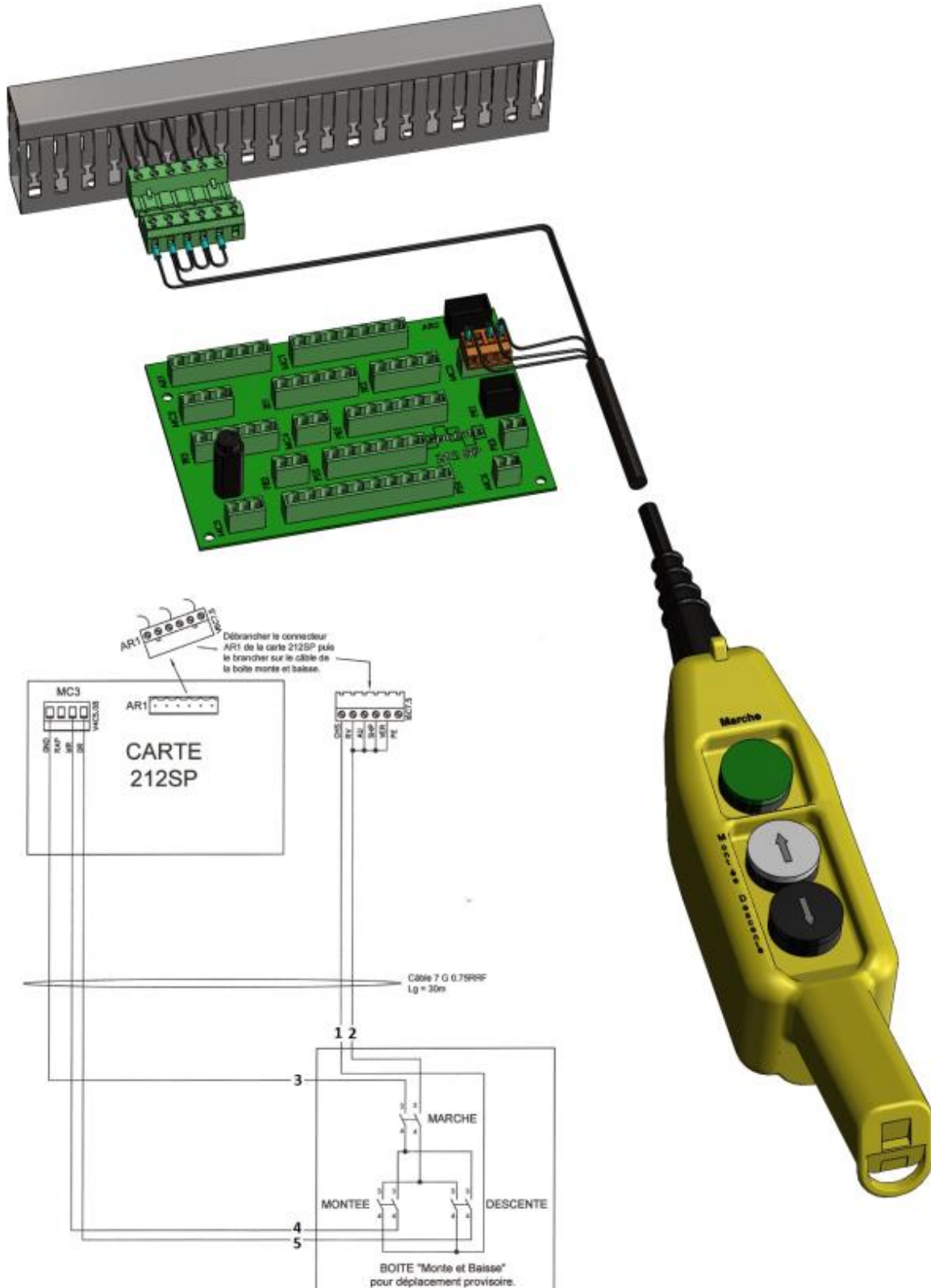

## 4 INSTALLATION DES CAMES EN GAINNE

### 4.1 Cames en extrémité haute

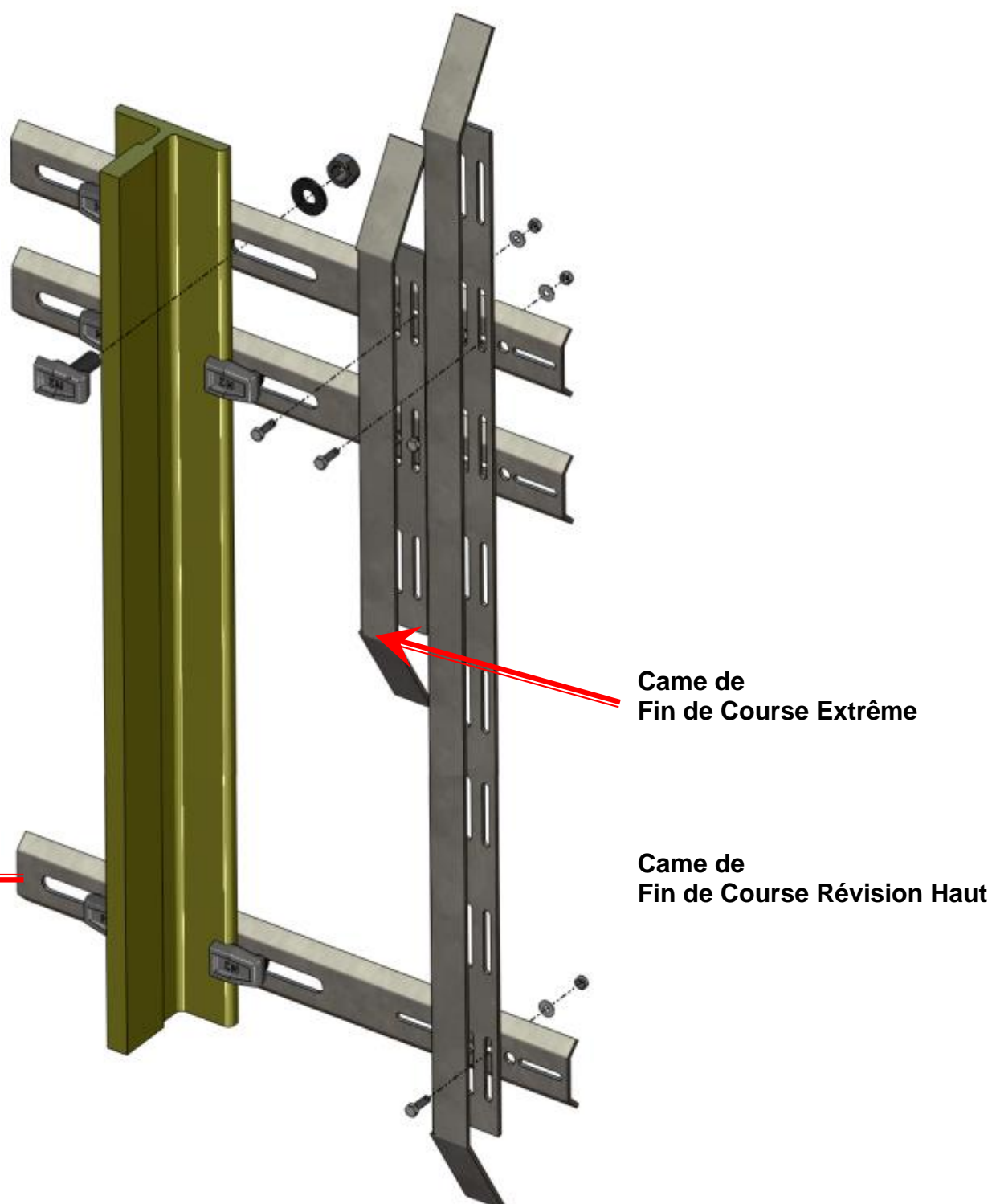

4.2 Cames en extrémité basse

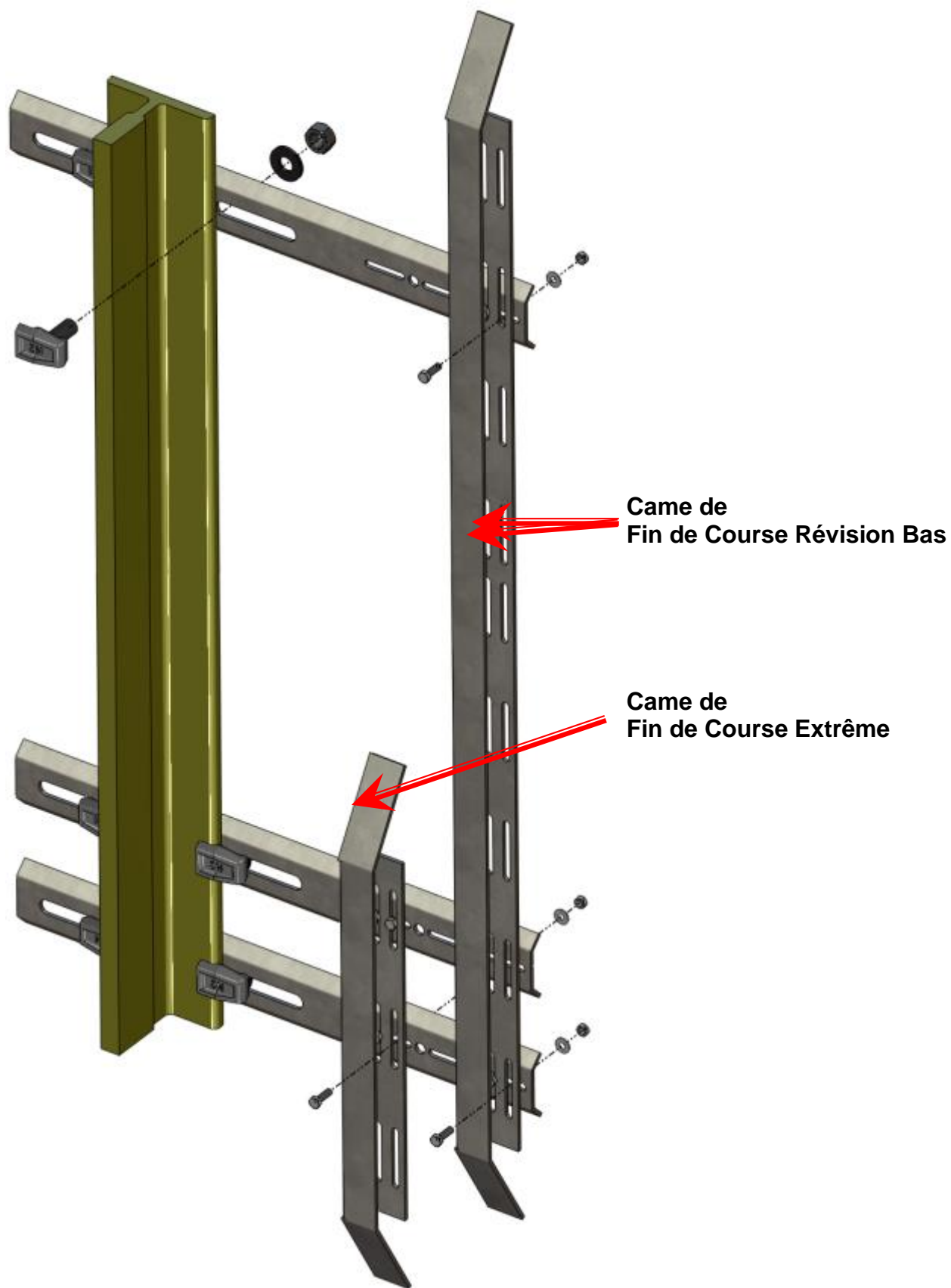

### 4.3 Culbuteurs

A monter sur le toit de la cabine

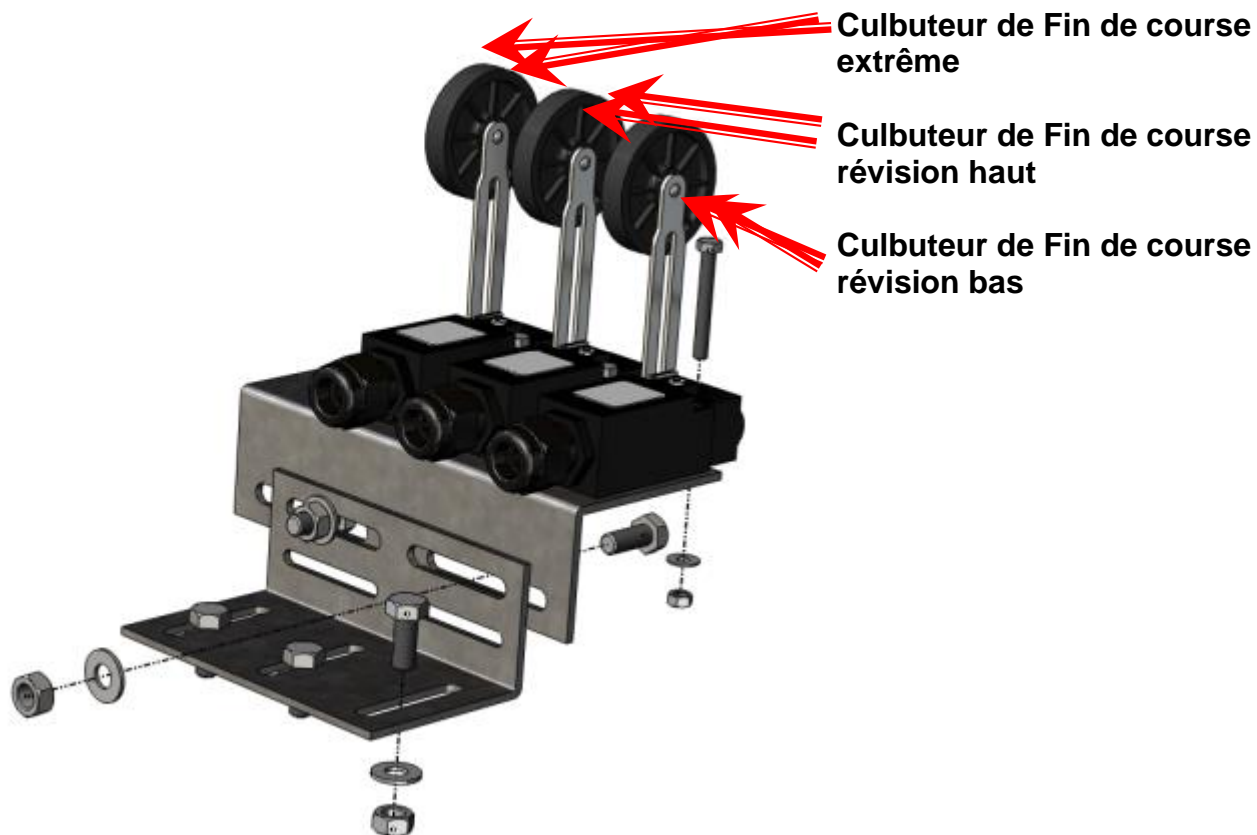

### 4.4 Silent-Blocks

A insérer dans les cames.

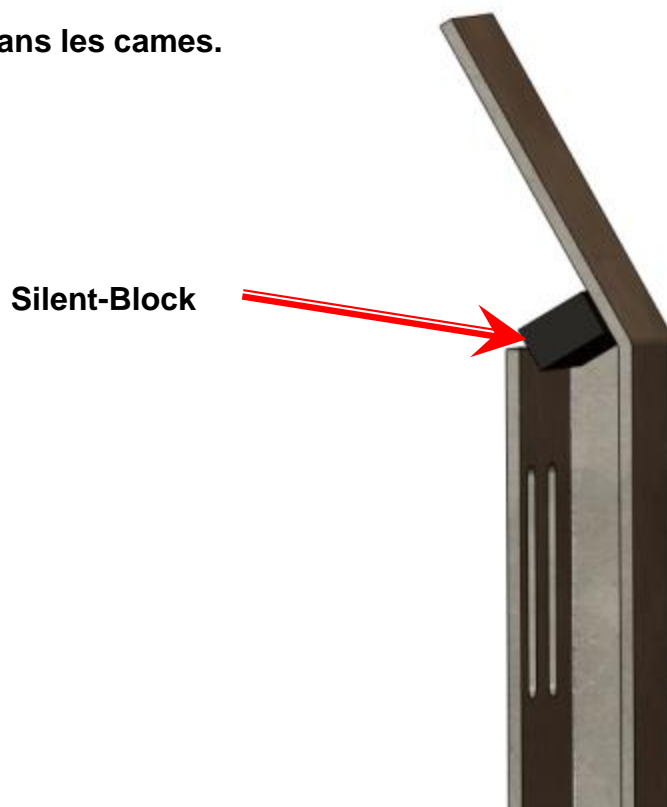

## 5 INSTALLATION DU (DES) PENDENTIF(S)

### 5.1 Montage des supports

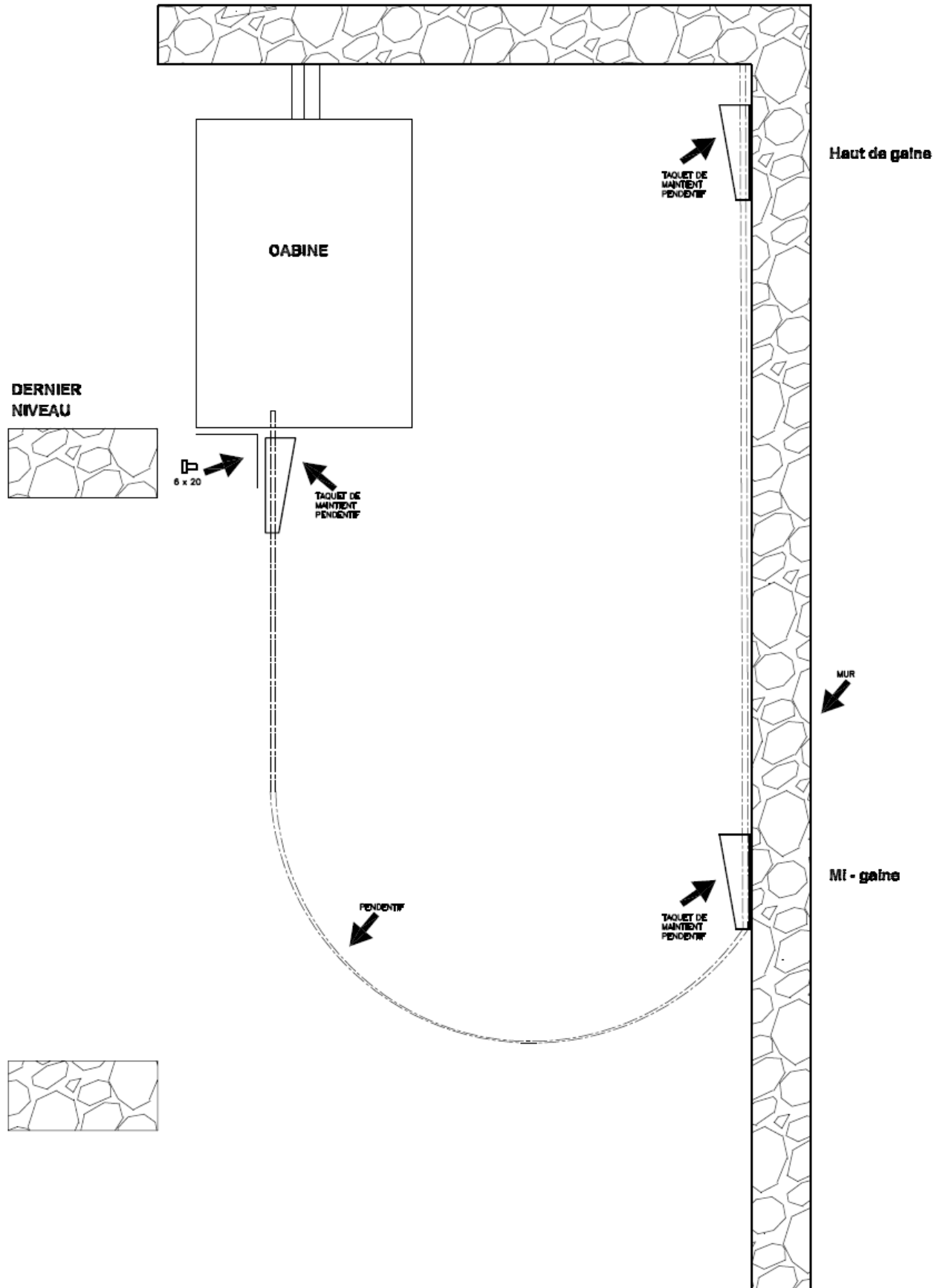

## 5.2 Avec plusieurs pendentifs

Dans le cas où plusieurs pendentifs sont nécessaires il est nécessaires de les espacer d'au moins 300mm afin d'assurer un fonctionnement correct du dialogue entre l'armoire de commande et le toit de cabine.

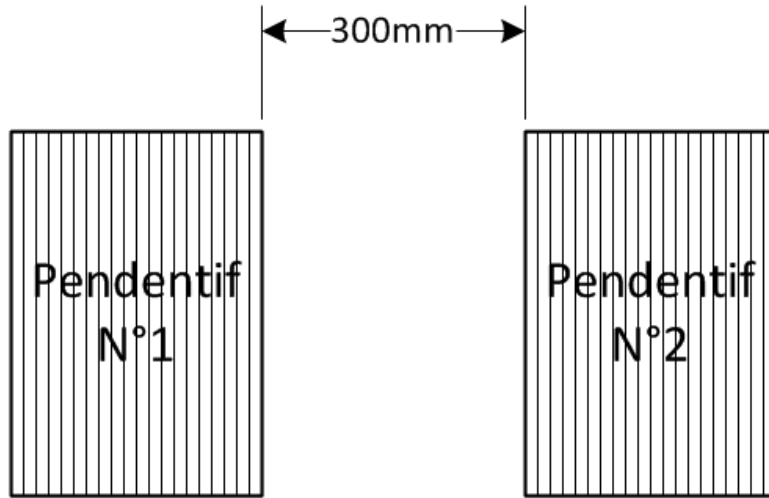

## 5.3 Cas particulier de 2 pendentifs : 24G + 16G

Dans le cas où il n'est pas possible d'espacer les pendentifs 24G et 16G alors il est possible de les placer l'un sur l'autre en respectant le positionnement ci-dessous :

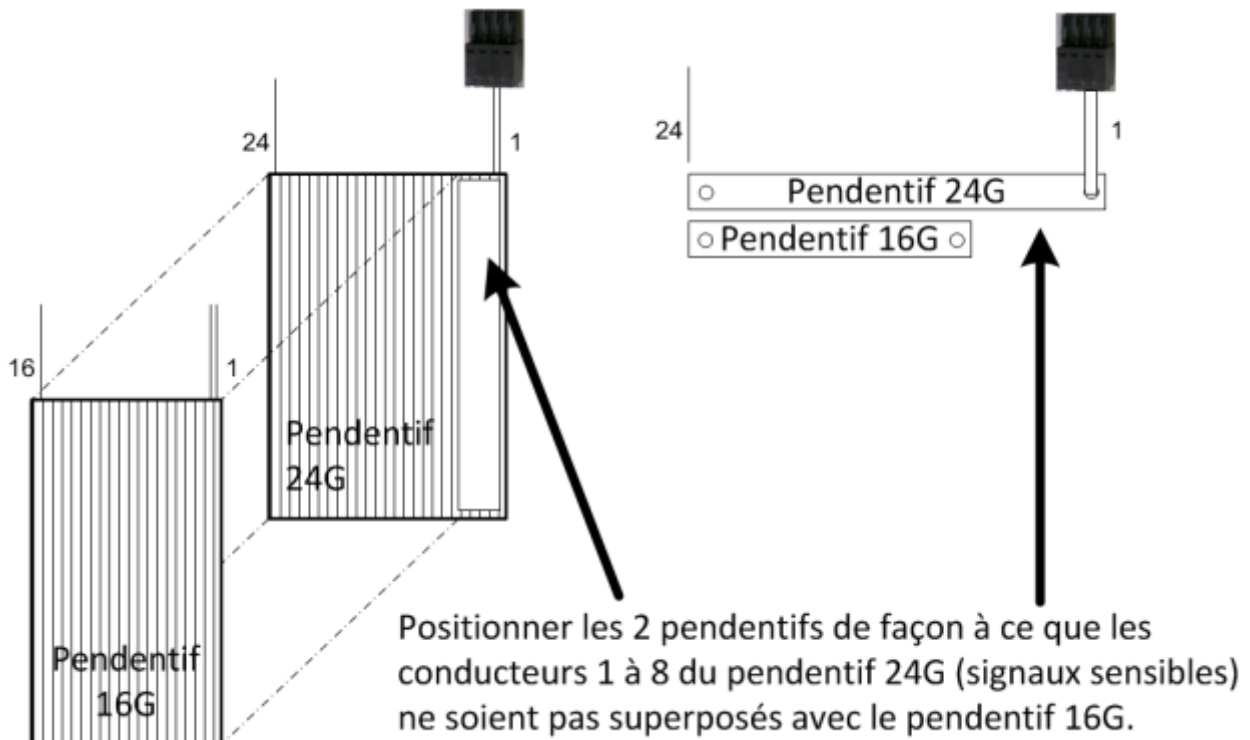

**Il est impératif de relier à la terre tous les fils inutilisés du (des) pendentif(s)**

## 6 DISTANCE DE RALENTISSEMENT

VITESSE NOMINALE CABINE	DISTANCE DE DECELERATION
(m/s)	cm
<b>0.40</b>	<b>70</b>
<b>0.60</b>	<b>90</b>
<b>0.80</b>	<b>110</b>
<b>1.00</b>	<b>140</b>
<b>1.20</b>	<b>170</b>
<b>1.40</b>	<b>200</b>
<b>1.60</b>	<b>220</b>

## 7 SELECTION PAR ECRANS

### 7.1 Lecteur magnétique

#### 7.1.1 Disposition des aimants

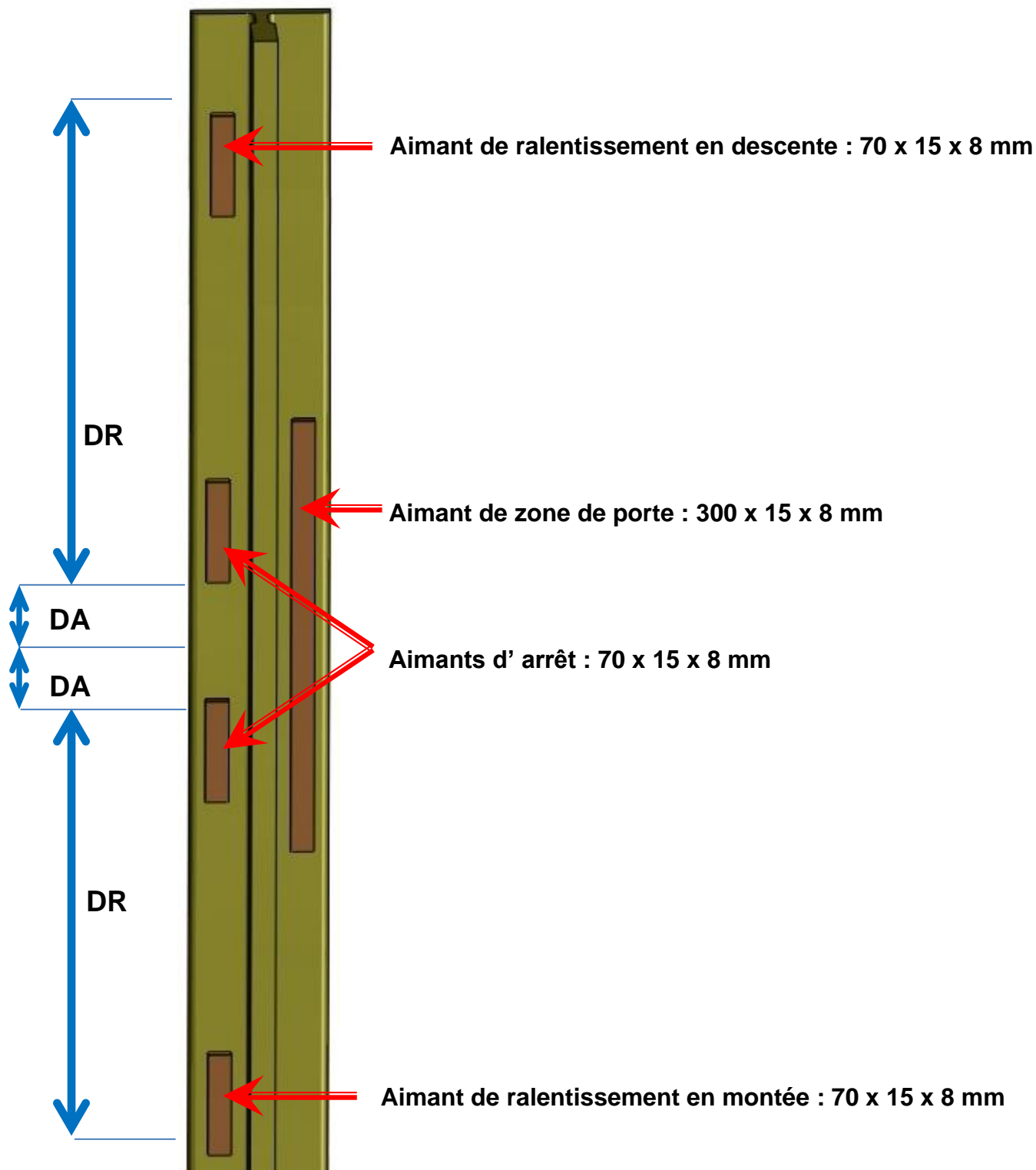

DR = Distance de décélération calculée précédemment au chap. 6  
 DA = Distance d'arrêt calculée précédemment au chap. 6

## 7.1.2 Montage des doigts magnétiques de sélection



**Les doigts magnétiques doivent être installés à 15 mm des aimants (jeu maximum toléré : +/- 10mm)**

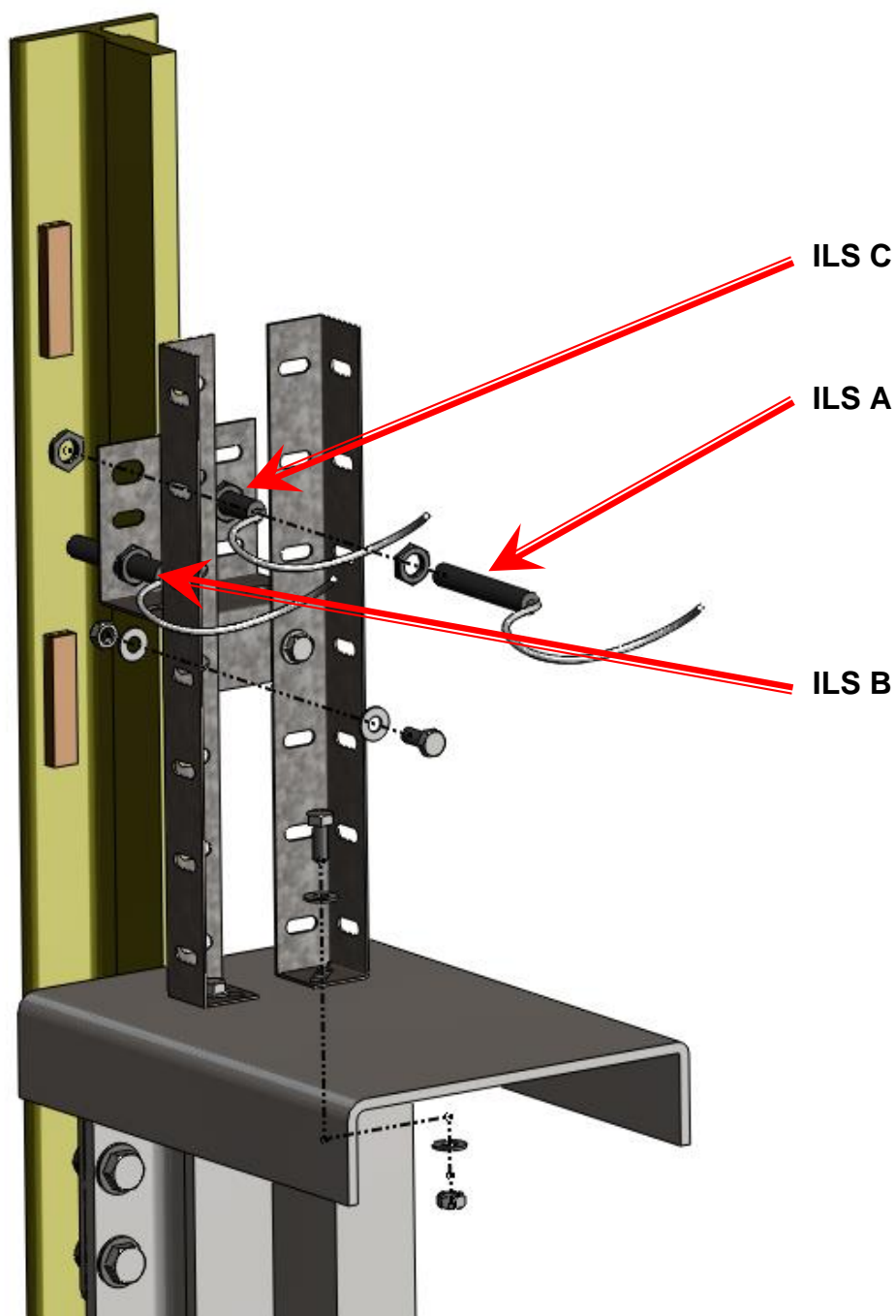

**Fixer 2 doigts l'un au-dessus de l'autre du côté des aimants courts de position. (ILS A et B)**

**Fixer 1 seul doigt du côté de l'aimant long de la zone de porte. (ILS C)**

## 7.1.3 Montage des doigts et aimants bistables des ralentissements extrêmes



**Les doigts magnétiques doivent être installés à 15 mm des aimants  
(jeu maximum toléré : +/- 10mm)**

**Aimant bistable :  
75 x 15 x 8mm**

**Doigts Magnétiques  
ou « ILS »**

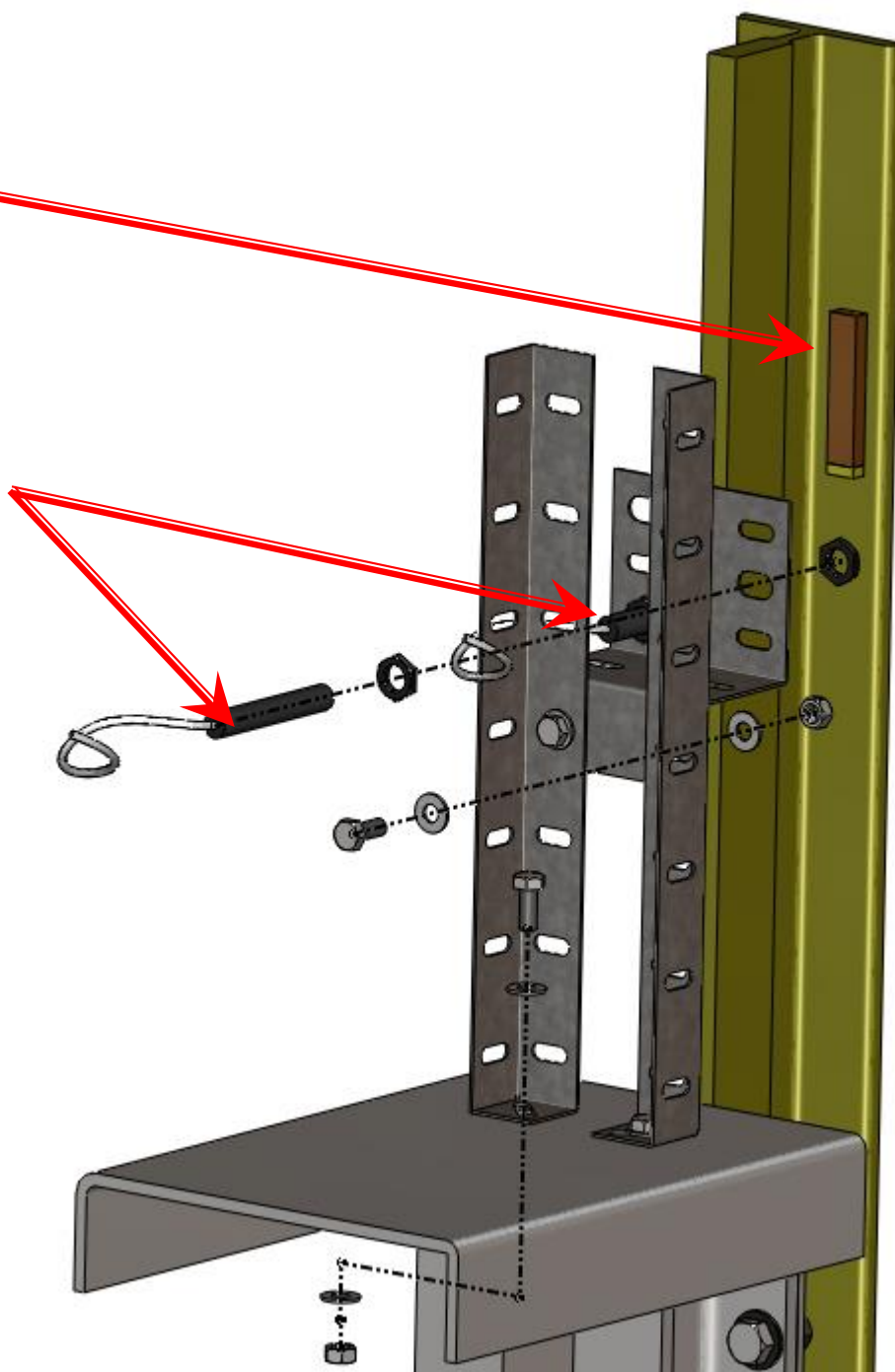

**Fixer 1 doigt de chaque côté du guide, 1 pour le ralentisseur extrême haut et 1 pour le ralentisseur extrême bas. Disposer en face de chacun un aimant bistable.**

## 7.2 Lecteur Optique 224SP

### 7.2.1 Fixation du capteur 224SP



### 7.2.2 Fixation de la drisse



**Fixation Haute**



**Fixation Basse**

### 7.2.3 Montage des supports de drisse

#### Fixation Haute :

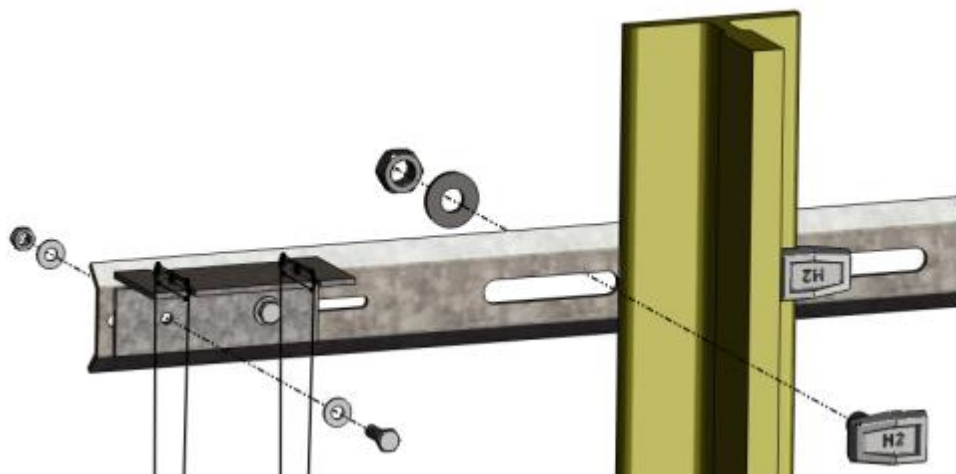

#### Fixations Intermédiaires :

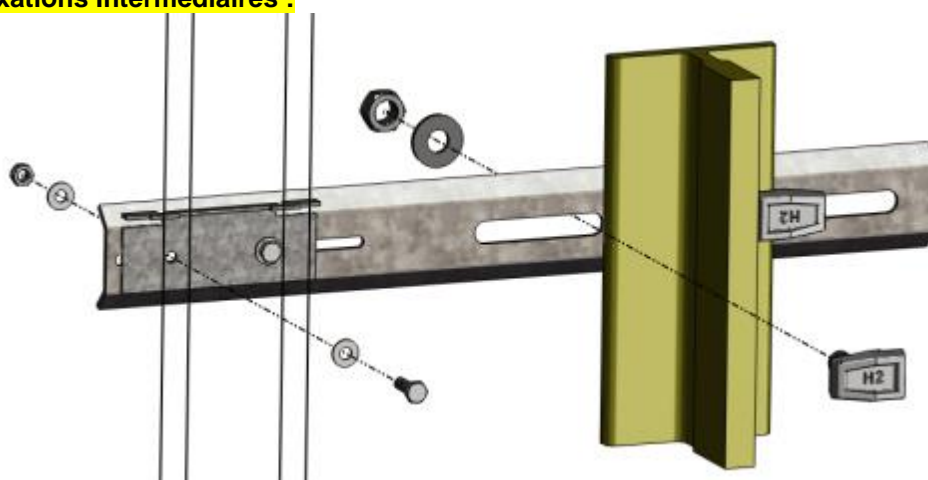

#### Fixations Basse :



## 7.2.4 Fixation des écrans et des aimants de ralentissement

### Ralentisseur Haut (RH) :

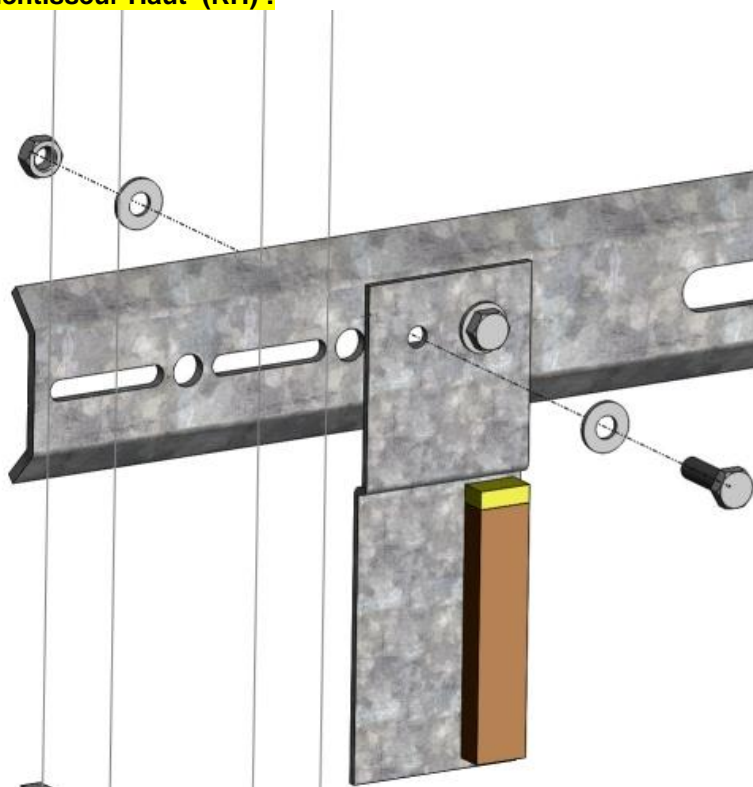

### Ralentisseur Bas (RB):

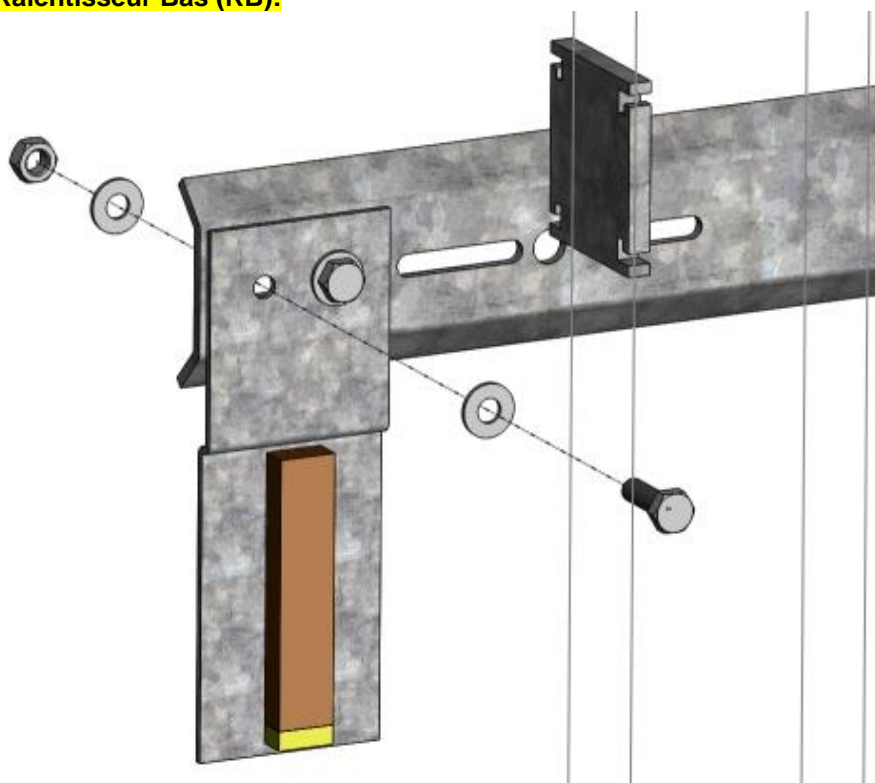

7.3 Vérification de la polarité des aimants bistables (pour RB & RH)



**Il est important de vérifier la polarité des aimants afin que l'état des ralentisseurs soit correct en fonction de la position de la cabine.**

Vous pouvez faire ce contrôle directement sur les LEDS RH et RB du connecteur CB2 de la carte 211SP :



Ou bien en activant la fonction ATV (voir §1 de l'Annexe 3)

Ou bien dans les menus suivants de l'armoire :

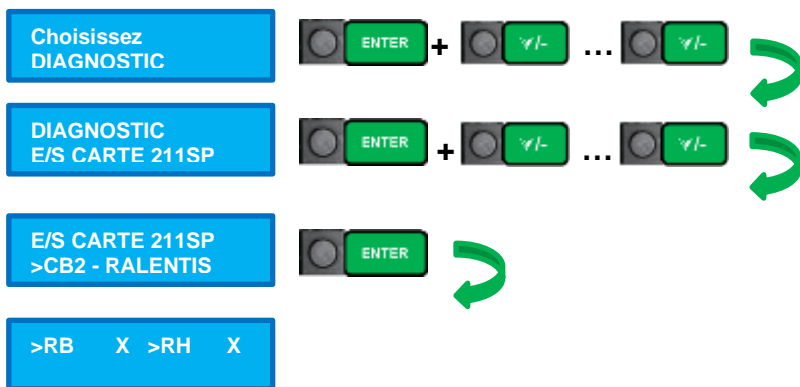

**POSITION DE LA CABINE :**

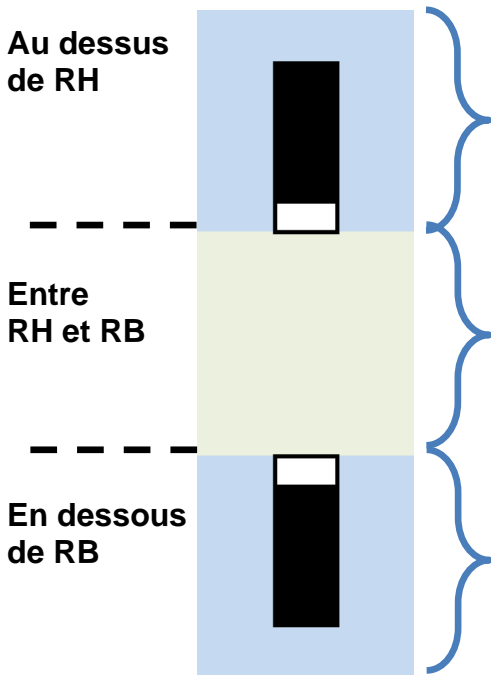

**ETAT ATTENDU SUR RH ET RB :**

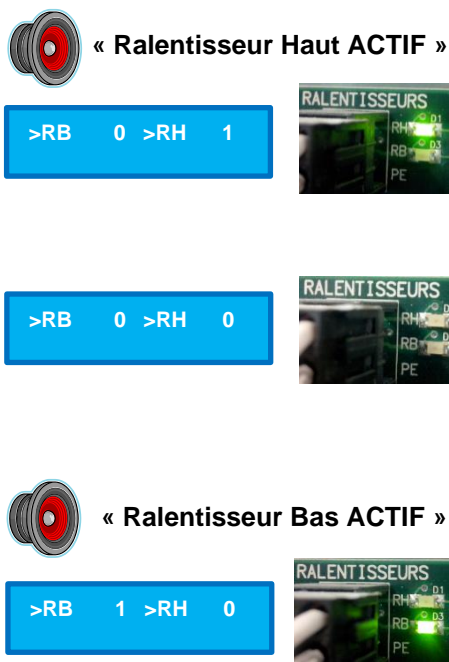

**Si vous n'obtenez pas les état voulus, retournez verticalement les aimants.**

7.4 Installation type en configuration « normal »

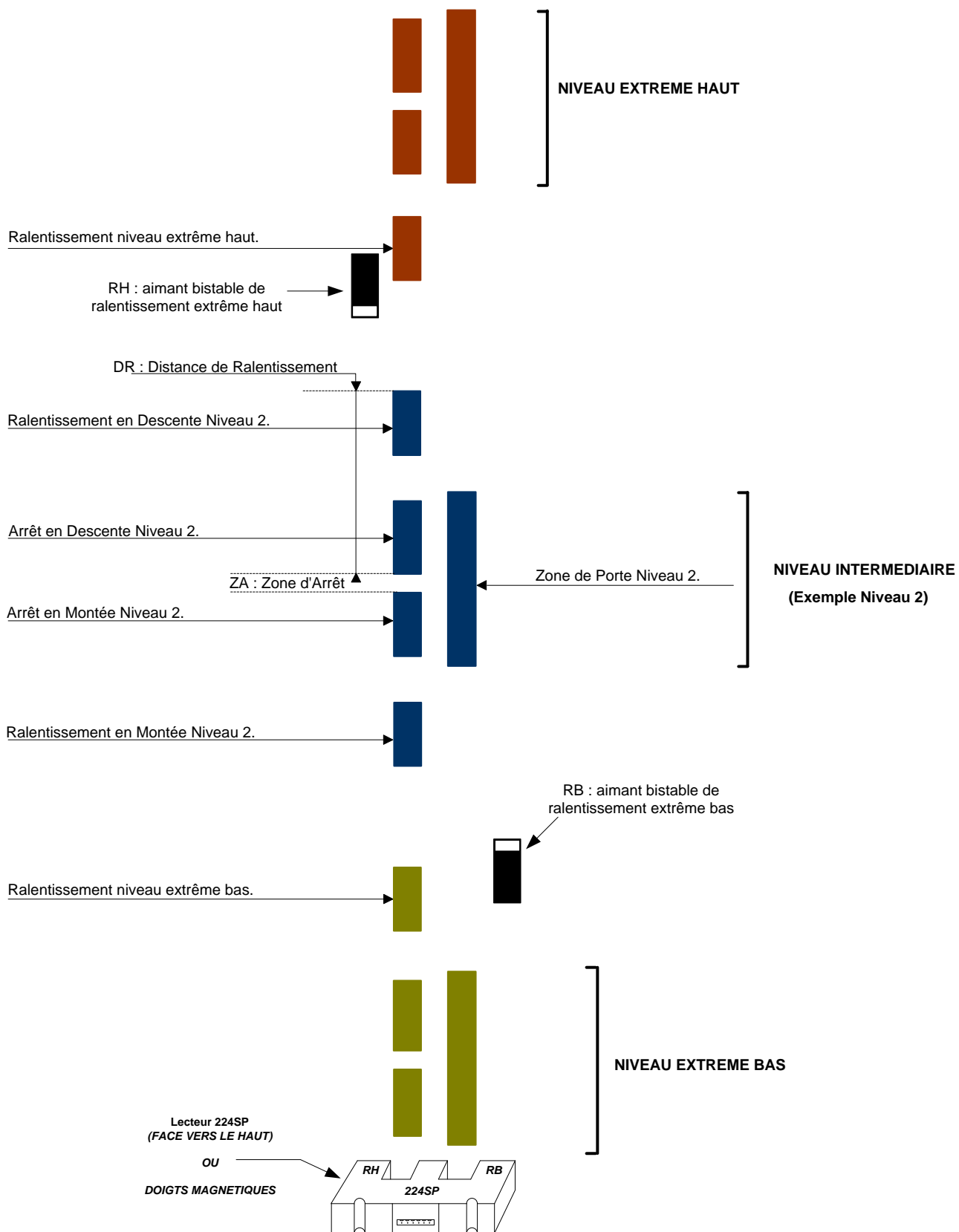

7.5 Installation type en configuration « PV croisées »

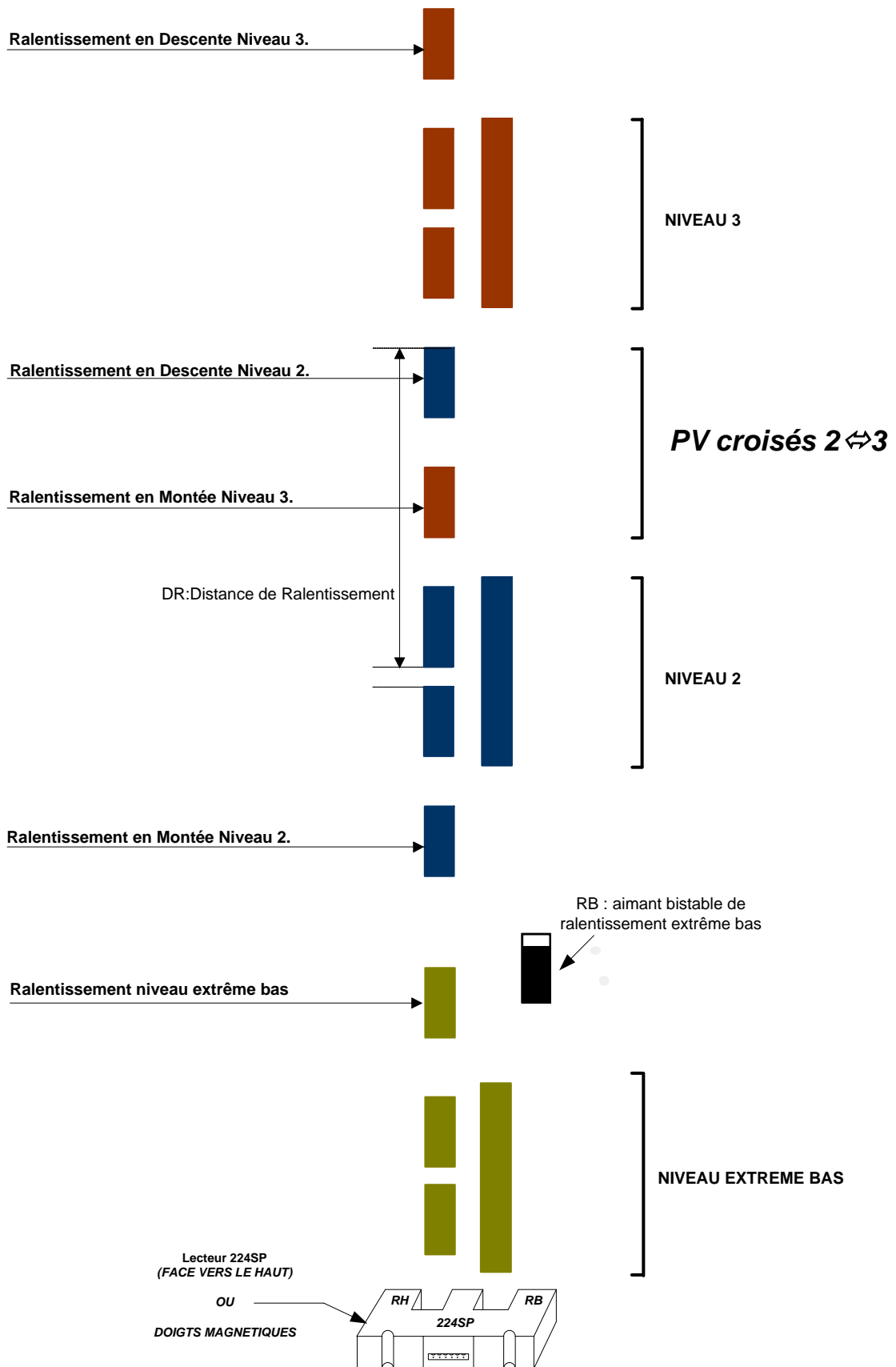

7.6 Installation type en configuration « niveaux rapprochés »

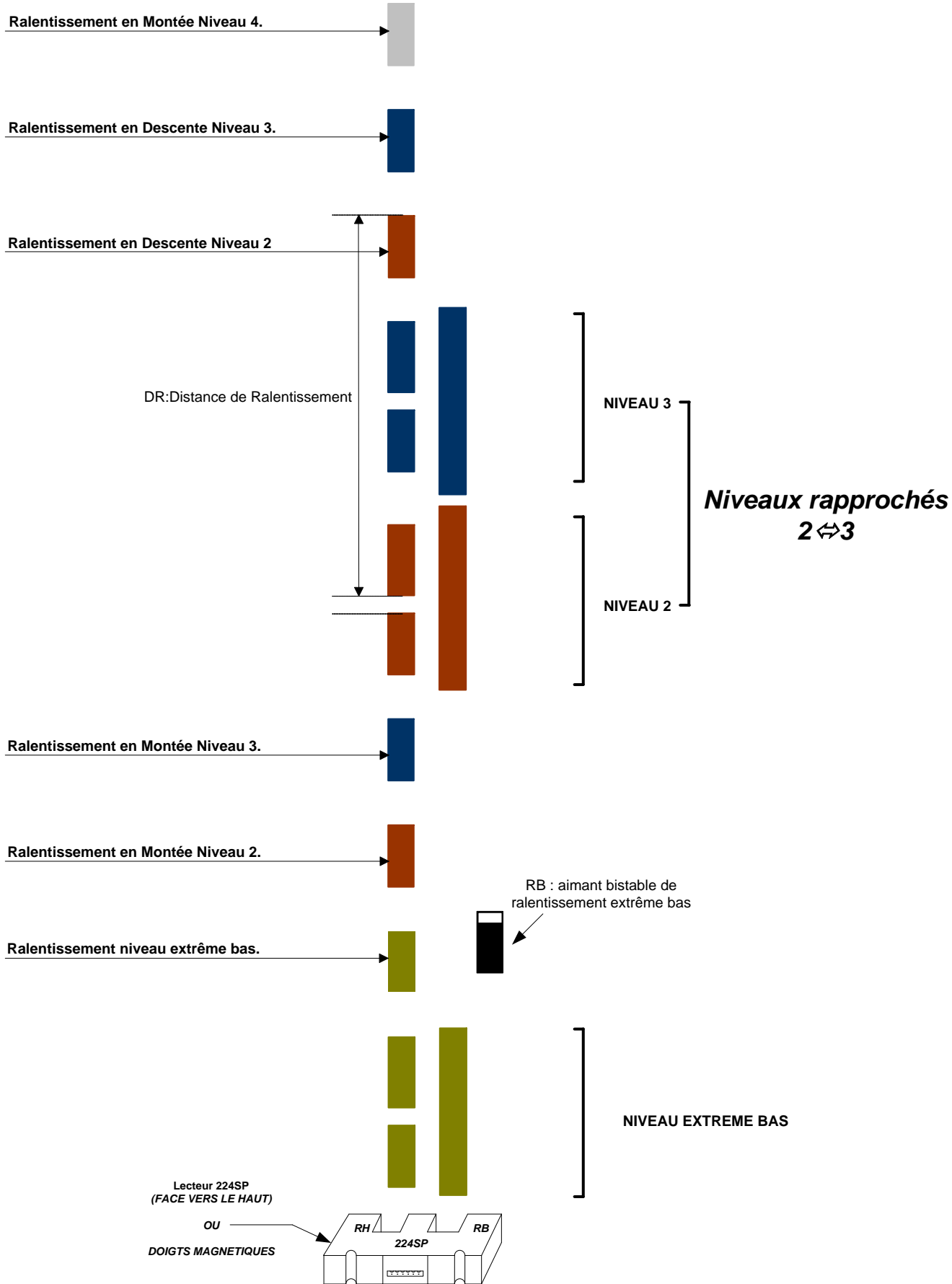

## 8 SELECTION ABSOLUE K05SP

### 8.1 Contenu



1. Pattes de fixation de la bande (x2) et crapauds (x4)
2. Ressort de tension de la bande inox
3. Kit visserie
4. Équerres de fixation du boîtier lecteur (x2)
5. Boîtier lecteur absolu
6. Bande inox de codage de la position.



Avant toute opération de montage, notez le sens de fixation du lecteur sur la cabine

**Montage correct :**



**Montage incorrect :**



## 8.2 Montage de la bande inox



Avant l'installation de la bande, prévoyez le sens correct d'insertion dans le lecteur

*Insertion correcte :*

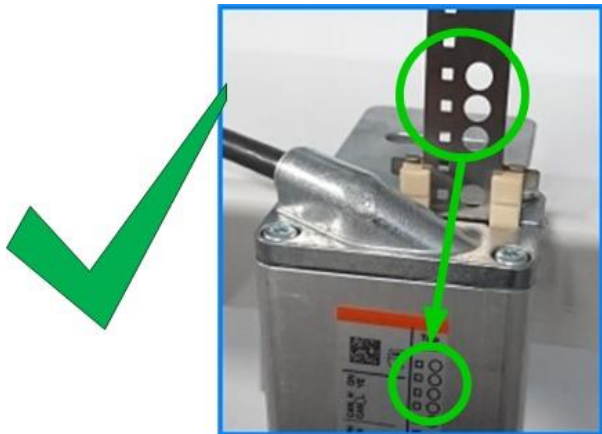

*Insertion incorrecte :*

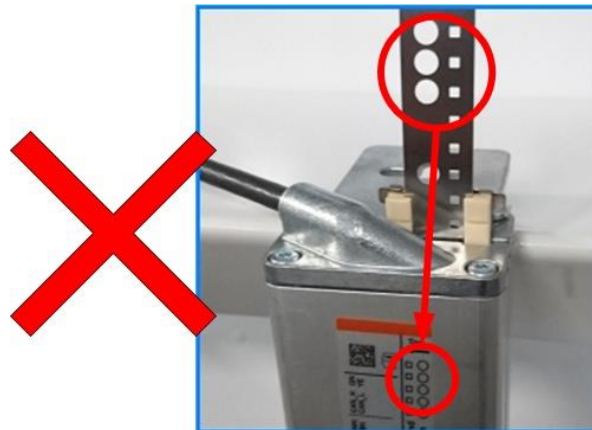

- Fixer sur le haut des guides la première patte de fixation de la bande avec les crapauds fournis :



- A l'aide de vis, écrou et rondelle M5 , fixer la bande sur la patte en faisant une boucle:



- Dérouler la bande jusqu'en bas , sans la sortir de son emballage.

- Fixer sur le bas des guides la deuxième patte de fixation de la bande avec les crapauds fournis:



- Accrocher ensuite le ressort sur cette patte (laisser 3cm à 6 cm de tension entre le ressort et la patte)., et bloquer le à l'aide de vis,écrou et rondelle M5



Veillez à ce que la bande soit installée le plus verticalement possible

### 8.3 Montage du lecteur

- Assembler et fixer les équerres sur le toit de la cabine puis fixer dessus le lecteur, sans serrer, pour pouvoir ajuster à l'insertion de la bande:



- Ecarter légèrement la languette métallique (1) puis retirer le coulisseau par le haut (2). Insérer la bande et replacez le coulisseau

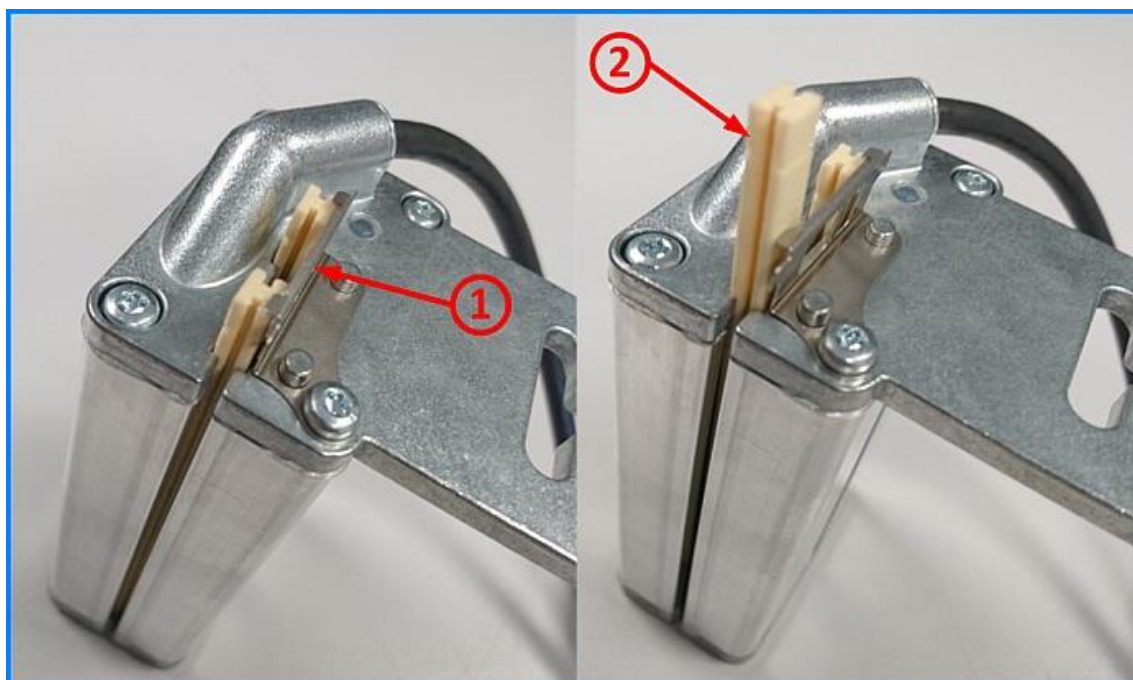

Vérifier bien la présence du deuxième coulisseau au fond du lecteur avant insertion de la bande

- Ajuster le lecteur de manière à ne créer aucune courbure ou déformation de la bande et serrer le sur son support

8.4 Apprentissage de la gaine (relevé des altitudes)



**Tous vos réglages VF et moteur doivent avoir été effectués**

**ETAPE 1**

Brancher le Haut-Parleur sur le connecteur CB8 de la carte 211SP (boitier d'inspection)

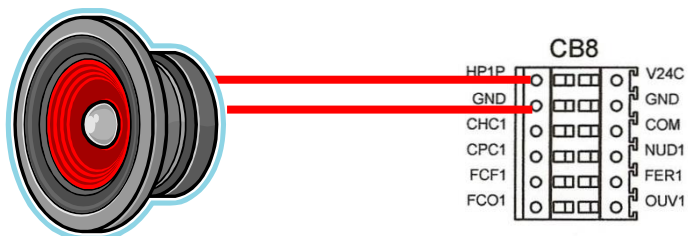

**ETAPE 2**

Brancher le codeur K05SP sur le connecteur CB11 de la carte 211SP.

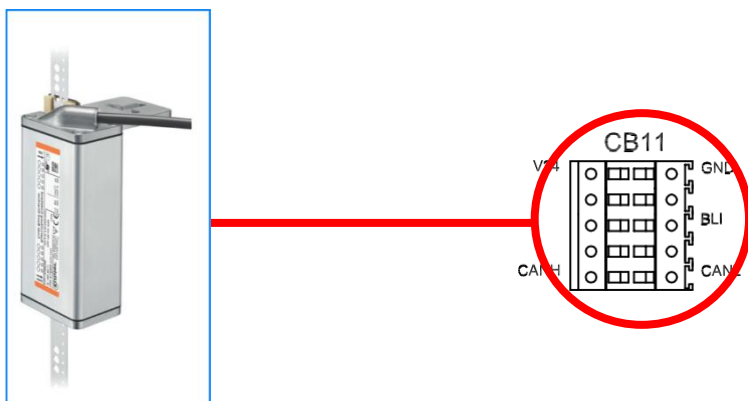

**ETAPE 3**

Passer en INSPECTION

**ETAPE 4**

Appuyer simultanément sur « OUVERTURE » et « FERMETURE » du boitier d'inspection:



**ETAPE 5**

Ensuite, suivre la procédure donnée par la synthèse vocale jusqu'à la fin du positionnement :

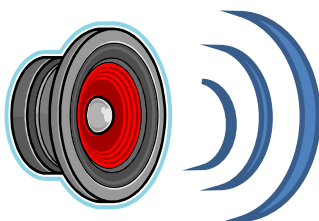

**ETAPE 6**

Sortir du mode inspection et faire quelques appels



Si vous ne pouvez pas positionner la cabine en face du dernier niveau, il faut monter jusqu'au fin de course inspection et mémoriser le dernier niveau à cette position.

Sans déplacer la cabine, sortez au palier et mesurez l'écart entre le bas de la cabine et le dernier palier puis rajoutez cette valeur au dernier niveau dans le menu « **REGLAGE PALIERS** ».

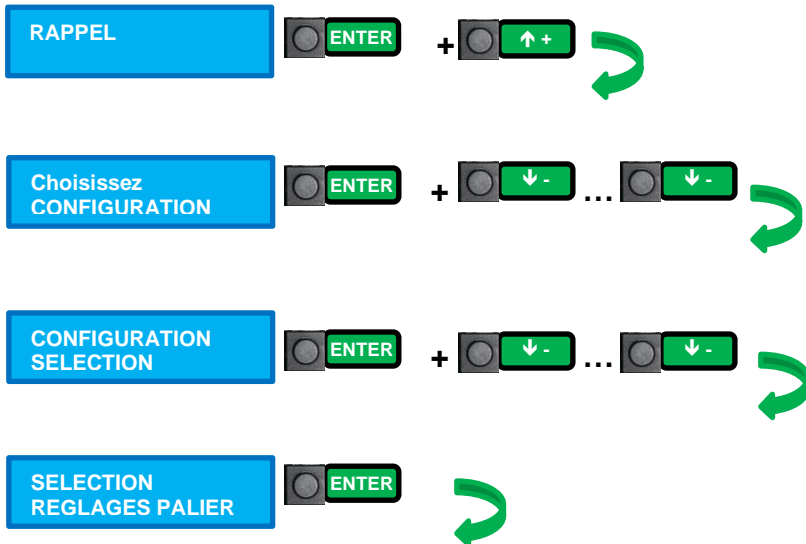

**Ajuster les altitudes de vos paliers :**

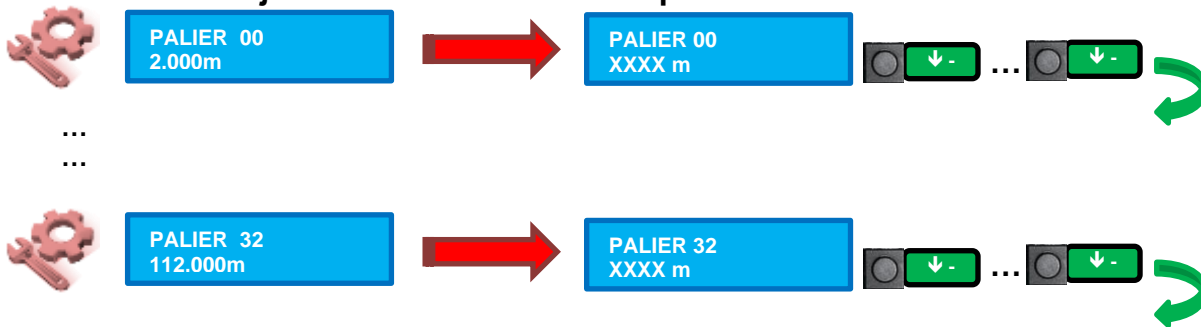

## 9 REGLAGE DE LA PRECISION D'ARRET



Uniquement avec les sélections absolues K04SP/K05SP.  
Le variateur doit être convenablement réglé et l'apprentissage de gaine effectué (§8.4)



### Réglage de l'altitude des niveaux en descente

- ⇒ Mettre la cabine au niveau le plus haut
- ⇒ Déplacer la cabine à tous les niveaux dans le sens descente
- ⇒ Mesurer les imprécisions d'arrêts
- ⇒ Modifier les altitudes des niveaux dans le menu « **REGLAGE PALIERS** » et faire un RESET (voir ci-dessous)
- ⇒ Refaire cette procédure pour vérifier la précision

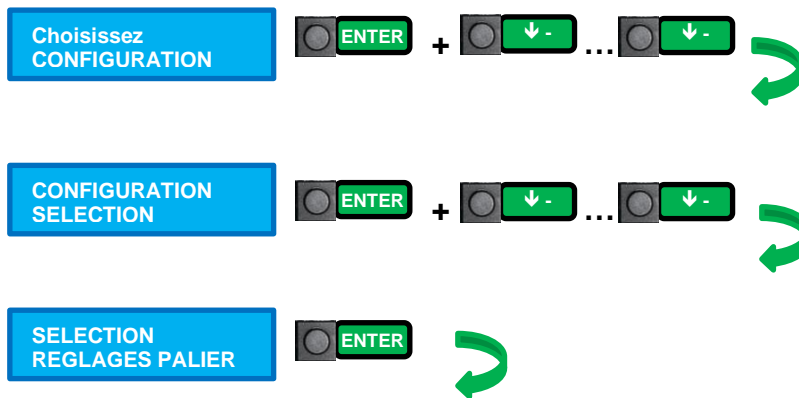

### Ajuster les altitudes de vos paliers :



# 10 CARTES BUS AUX PALIERS

## 10.1 Installation en gaine des cartes Bus (228SP ou 137SP)

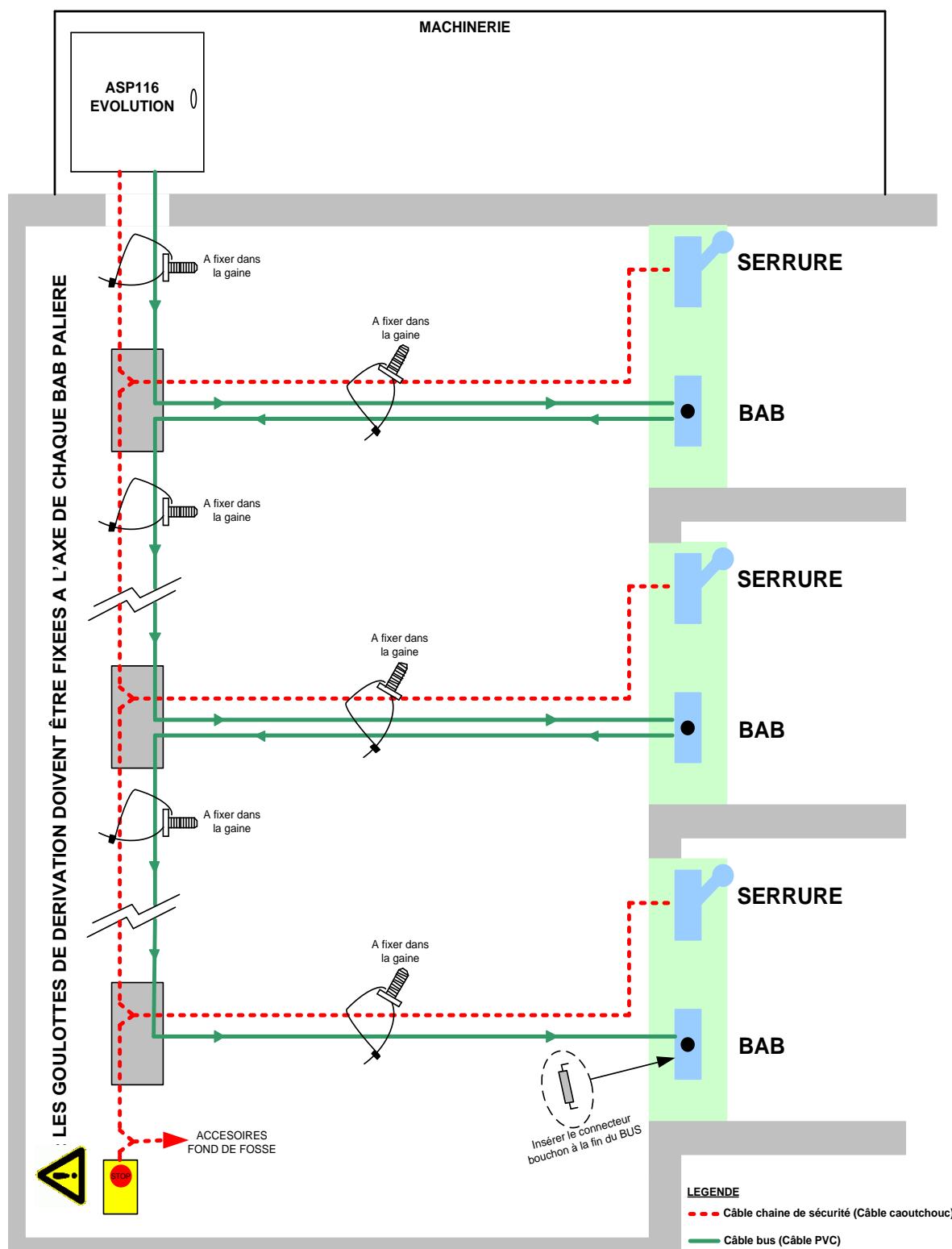

**Relier les fils de terres aux cosses prévues à cet effet pour éviter toute perturbation électromagnétique**



Il existe 2 types de cartes bus aux paliers :

- 137SP
- 228SP

Ces 2 cartes gèrent les boutons d'appels et les affichages, la carte 137SP intègre en plus la synthèse vocale

La carte 137SP est également utilisée dans le cas où une boîte inspection cuvette est présente et branchée sur le bus palier. Cette carte doit obligatoirement avoir l'identifiant n°27 (voir codification au §10.7

### 10.2 Raccordement des afficheurs 232SP (couleur) ou 235SP (bleu)

CARTE 228SP

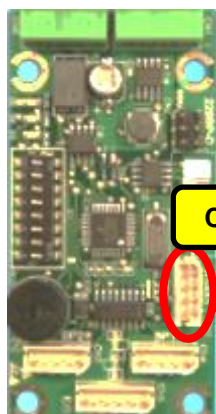

CN3



OU



CARTE 137SP



CN3

### 10.3 Raccordement des boutons

CARTE 228SP

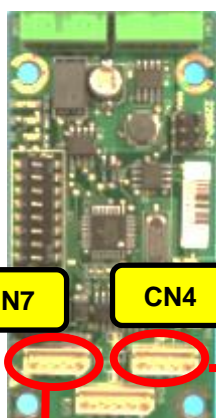

CN7

CN4



CARTE 137SP

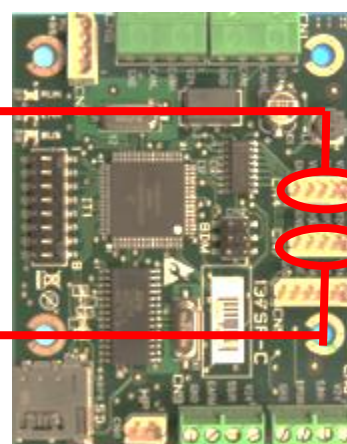

CN4

CN7

10.4 Raccordement des afficheurs 122SP, 123SP et 124SP (matrice à points)



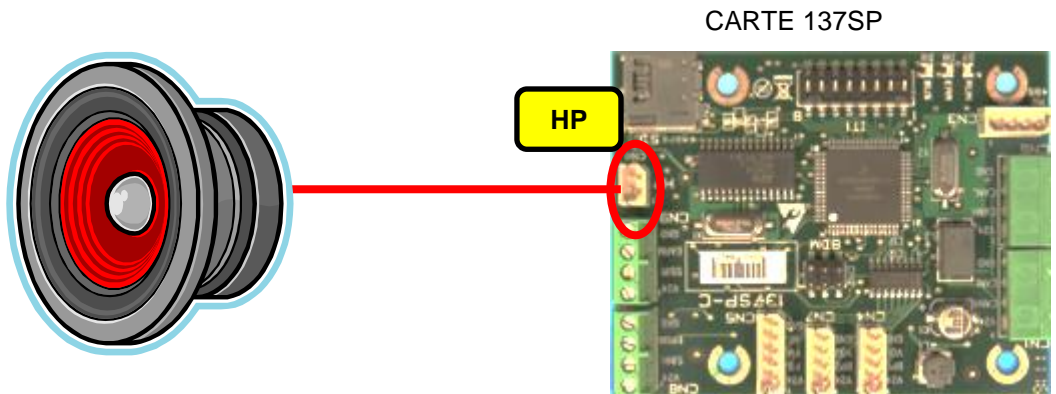

10.5 Raccordement du haut-parleur

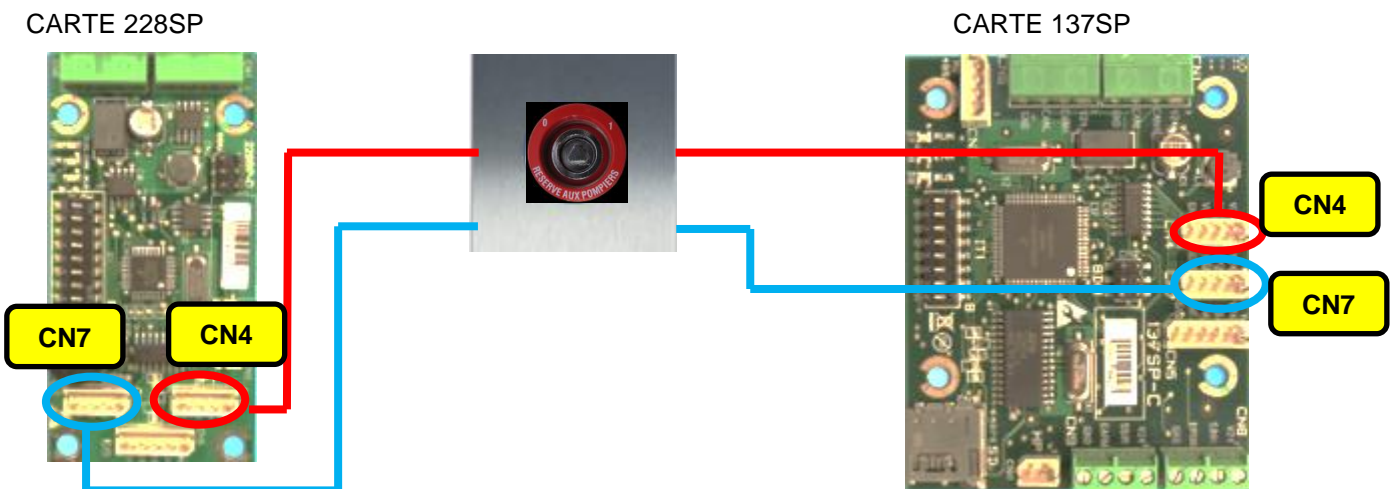

10.6 Raccordement d'une clé pompier



-  : Câblage pour tous les niveaux sauf le zéro.
-  : Câblage uniquement au niveau zéro.

### 10.7 Codification des cartes bus (codage binaire)

Chaque micro-switch positionné sur ON correspond à une valeur en binaire :

Micro-switch sur « ON »	1	2	3	4	5	6	7	8
Valeur correspondante	1	2	4	8	16	32	64	128

Pour coder la carte n° 0 : nous mettons sur « OFF » tous les micro-switches .

...

Pour coder la carte n° 13 : nous mettons sur « ON » les micro-switches n° 1, 3 et 4 :  $1 + 4 + 8 = 13$

...

Pour coder la carte n° 23 : nous mettons sur « ON » les micro-switches n° 1, 2, 3 et 5 :  $1 + 2 + 4 + 16 = 23$

etc...



**Chaque carte doit avoir un numéro unique**

### 10.8 Programmation des cartes palières

Une fois que toutes vos cartes bus palières sont correctement configurées et connectées, vous pouvez lancer une programmation des cartes :



Seules les cartes qui ne sont pas à jour seront reprogrammées.

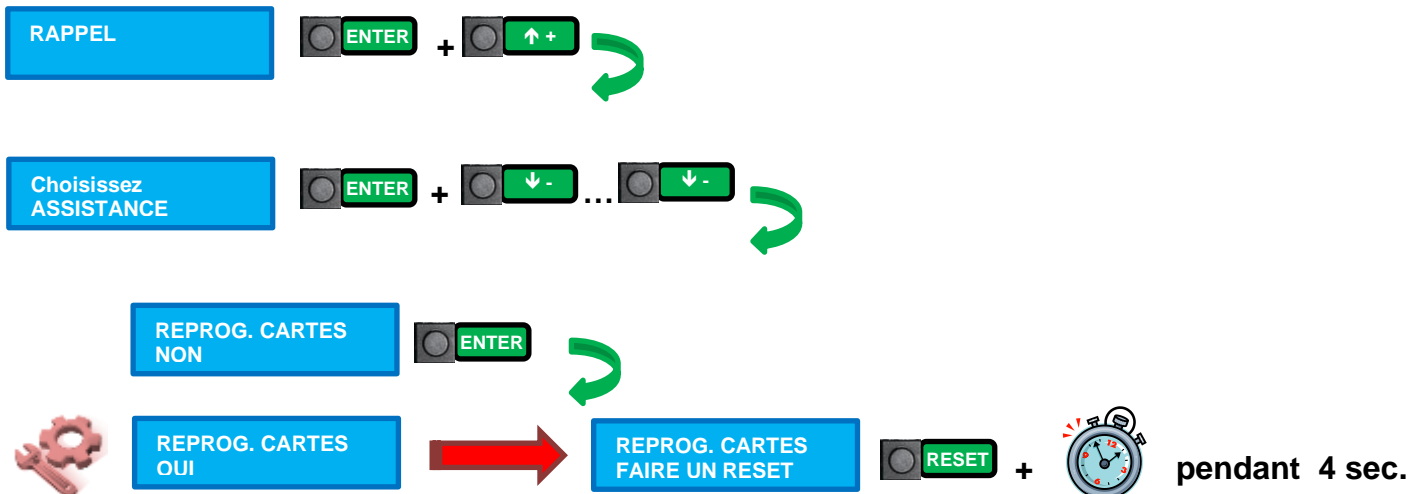

L'armoire redémarre et vous indique les cartes en cours de reprogrammation. Veuillez attendre la fin de la procédure.

## 11 RELAIS DE SÉCURITÉ

Les fonctions d'isonivelage (remise à niveau) et d'ouverture anticipée (nivelage) permettent le déplacement portes ouvertes de la cabine uniquement dans la zone de déverrouillage.

Ce déplacement portes ouvertes est réalisé à l'aide d'un relais de sécurité qui se ferme pour court-circuiter les contacts de sécurité de porte, et se rouvre dès que la cabine sort de la zone de déverrouillage matérialisée par un aimant de 30cm.

Les fonctions d'isonivelage/nivelage sont optionnelles et la nécessité de les intégrer est fixé par le constructeur de l'ascenseur.

Le relais de sécurité est déjà pré-installé et câblé dans la boîte d'inspection, il vous reste à installer les capteurs magnétiques et les aimants qui matérialisent les zones de déverrouillages des portes.

- Sur le toit de cabine, installer les capteurs magnétiques côte à côte face à un guide avec le support livré dans le kit (voir ci-dessous)
- Câbler le connecteur des capteurs sur le connecteur CB3 de la carte 211SP (voir plan de câblage).
- Pour chaque niveau, positionner la cabine au seuil du palier et placer l'aimant sur le guide de manière à ce qu'il soit centré face aux capteurs magnétiques

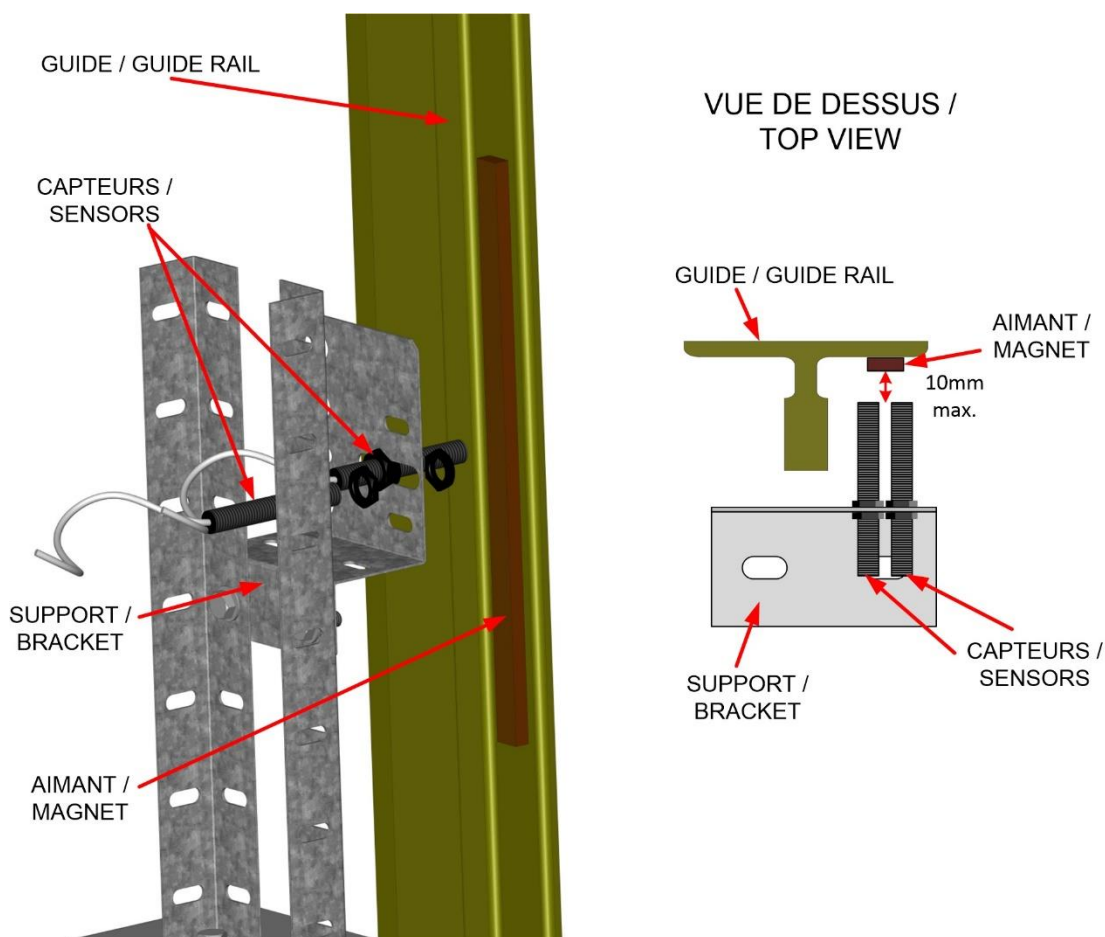

La distance entre les capteurs et les aimants ne doit pas excéder 10mm



Le relais de sécurité prend part au dispositif de protection contre le mouvement incontrôlé de la cabine puisqu'il en assure la détection.  
Son fonctionnement doit être vérifié à la mise en service et lors de chaque visite d'entretien.  
Utilisez pour cela le **Test de l'isonivelage** documenté en Annexe 2.3 de ce manuel

# ANNEXE 1

## DIAGNOSTIC DES PROBLEMES COURANTS

## 1. Présentation du Menu des défauts

Pour accéder à la liste des défauts :

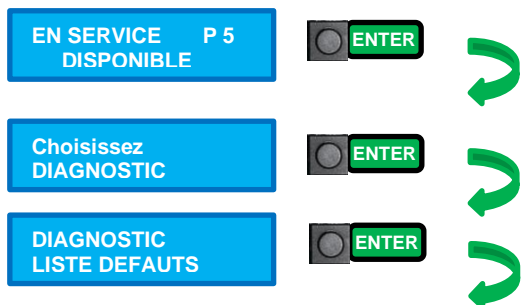

Le premier affichage vous indique le nombre de défauts enregistrés (20 maximum)

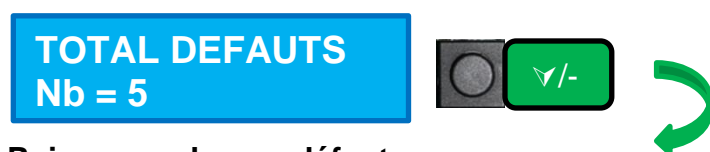

Puis, pour chaque défaut :



En appuyant sur **ENTER**, des précisions sont données sur le défaut :



Appuyer sur **BACK** pour revenir à l'écran précédent.

Appuyer sur **↕** pour parcourir la liste des défauts  
 En fin de liste, vous pouvez effacer les défauts :



## 2. Défauts de version de carte

Pour tous les défauts suivants :

BUS CABINE N°XX  
VERSION CARTE 211

OU

BUS CABINE N°xx  
VERS. 230SP N°XX

OU

BUS PALIER N°XX  
VERS.CARTE N°XX

La version de la carte en défaut n'est pas compatible avec la version de la carte 216SP.



**Lancer une reprogrammation des cartes (voir §9.8 )**

## 3. Défauts de dialogue de la carte 211SP

BUS CABINE N°XX  
DIAL. CARTE 211SP

La carte armoire 216SP n'arrive pas à dialoguer avec la carte de toit de cabine 211SP  
Effectuer dans l'ordre les opérations suivantes



**Vérifier le câblage**



**Vérifier le branchement des terres des 2 côtés du pendentif**



**Lancer une reprogrammation des cartes (voir §9.8 )**

## 4. Défauts de dialogue des cartes 230SP

BUS CABINE N°XX  
DIAL. 230SP

La carte armoire 216SP n'arrive pas à dialoguer avec la carte en cabine 230SP  
Effectuer dans l'ordre les opérations suivantes



**Vérifier le câblage**



**Vérifier le branchement des terres de la cabine vers le toit de cabine**



**Activer la résistance de terminaison sur la carte 230SP :**

Mettre le switch suivant sur « ON »

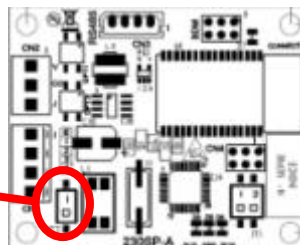





**Lancer une reprogrammation des cartes (voir §9.8 )**

## 5. Défauts de dialogue des cartes palières (228SP ou 137SP)

BUS PALIER N°XX  
DIAL. CARTE N°XX

La carte armoire 216SP n'arrive pas à dialoguer avec la carte n°xx au palier  
Effectuer dans l'ordre les opérations suivantes

-  **Vérifier le câblage**
-  **Vérifier la continuité du branchement des terres sur chaque plastron.**
-  **Vérifier la présence de la résistance de terminaison sur la dernière carte palière**
-  **Lancer une reprogrammation des cartes (voir §9.8)**

## 6. Défauts d'identification des cartes palières (228SP ou 137SP)

BUS PALIER N°XX  
CARTE N°XX IDENT

Deux cartes palières au moins ont le même numéro d'identification  
Par exemple si le défaut indique « CARTE N°04 IDENT », alors au moins 2 cartes ont le n° 4.

-  **Vérifier l'attribution des numéros de chaque carte (voir §10.7)**

## 7. Défauts d'identification des cartes 230SP

BUS CABINE N°XX  
230SP N°00 IDENT

OU

BUS CABINE N°XX  
230SP N°01 IDENT

Les deux cartes de cabine portent le même numéro.

-  **Attribuer un numéro unique pour chaque carte :**

Première carte, mettre les 2 switches à 0 :

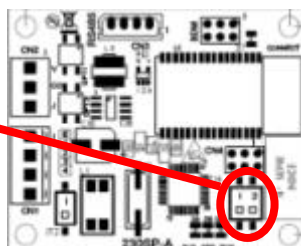

Deuxième carte, mettre le switch 1 sur « ON » :

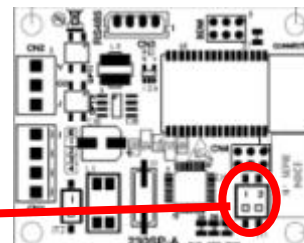

## 8. Problème d'extinction de la lumière en gaine

La lumière en gaine s'éteint quand vous passez en Inspection ou en Rappel :  
Le câblage de l'éclairage gaine sur le connecteur CN7-I sur la carte 220SP est incorrect, reprendre le schéma et modifier le câblage

## 9. Défaut « Rotation Moteur »

Il est fort probable qu'il y ait une micro-coupure sur la chaîne de sécurité (rupture de serrure en déplacement par exemple) :

 **Vérifier les serrures.**

## 10. Défaut « CC au démarrage »

La LED « CC (D42) » en bas à droite de la carte 220SP est éclairée alors que les contacteurs ne sont pas collés  
Fonctionnement :

- Lorsque les contacteurs de puissance sont collés, la LED « CC (D42) » est allumée
- Lorsque les contacteurs de puissance sont décollés, la LED « CC (D42) » est éteinte

## 11. Remplacement d'une carte électronique

Si vous venez de remplacer une carte connectée sur le bus cabine (cartes 211SP, 230SP) ou sur le bus palier (cartes 228SP, 137SP) :

 **Lancer une reprogrammation des cartes (voir §9.8)**

## ANNEXE 2 - AIDE AUX TESTS

1. Test de l'autocontrôle des freins



Ce test permet de vérifier que l'auto-surveillance des freins de machine assuré par le variateur ADL300 fonctionne correctement. Pour cela, les commandes pour l'évacuation sont utilisées afin d'ouvrir le frein sans que le variateur ne l'ait ordonné. Il doit alors se mettre hors-service et l'armoire aussi.

**ETAPE 1**

Conditions du test : ascenseur disponible au niveau

Appuyez simultanément sur les boutons « DESCENTE » et « OUVERTURE FREIN » de la manœuvre de rappel pendant 2s maximum pour ouvrir le premier frein



**ETAPE 2**

**HORS-SERVICE**

L'armoire doit passer hors service

Vérifiez dans la liste des défauts

Choisissez **DIAGNOSTIC**

**DIAGNOSTIC LISTE DES DEFAUTS** + ...



**VARIATEUR N°1 ALARM RET.FREIN**

Le défaut de frein a été détecté par le variateur

Si l'armoire n'est pas hors service, le test a échoué

**ETAPE 3**

Effacez les défauts pour pouvoir passer à la suite du test

**VARIATEUR N°1 ALARM RET.FREIN** ...



**EFFACER DEFAUTS? APPUYER <ENTER>**

**ETAPE 4**

Appuyez simultanément sur les boutons « MONTEE » et « OUVERTURE FREIN de la manœuvre de rappel pendant 2s maximum pour ouvrir le deuxième frein



**ETAPE 5**

**HORS-SERVICE**

L'armoire doit passer hors service

Vérifiez dans la liste des défauts

Choisissez **DIAGNOSTIC**

**DIAGNOSTIC LISTE DES DEFAUTS** + ...



**VARIATEUR N°1  
ALARM RET.FREIN**

Le défaut de frein a été détecté par le variateur

Si l'armoire n'est pas hors service , le test a échoué

**ETAPE 6**

Effacez les défauts pour pouvoir remettre l'ascenseur en service

**VARIATEUR N°1  
ALARM RET.FREIN** ...



**EFFACER DEFAUTS?  
APPUYER <ENTER>**

**ETAPE 7**

Le test est terminé

2. Test des fins de courses extrêmes



Ces tests vous permettent de vérifier :

- la coupure effective de la chaîne de sécurité sur un fin de course extrême.
- la mémorisation du défaut (même sur une coupure secteur)
- la nécessité d'intervention pour repasser en service.

**ETAPE 1**

Test du Fin de Course Haut : en mode usager envoyez votre cabine au dernier niveau  
 Test du Fin de Course Bas : en mode usager envoyez votre cabine au premier niveau

**ETAPE 2**

Allez dans le menu Assistance :

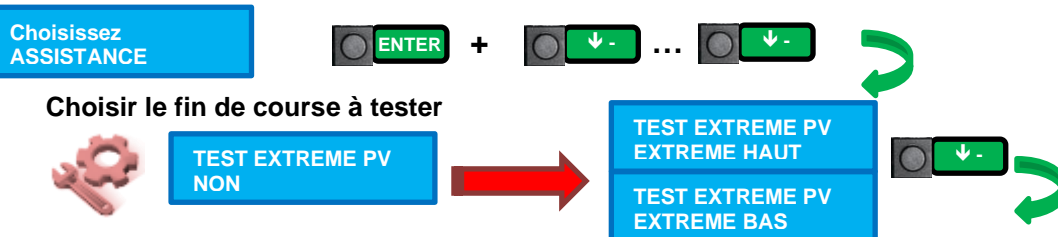

**ETAPE 3**

L'ascenseur se déplace en PV jusqu'au fin de course

**ETAPE 4**

L'ascenseur est passé en Hors service, allez dans le menu diagnostic :

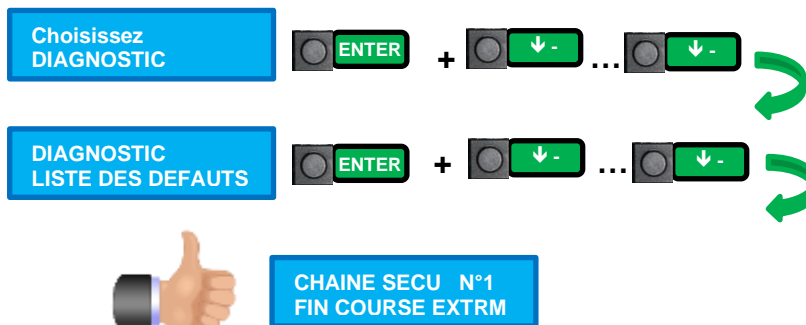

**ETAPE 5**

En rappel ramenez la cabine au niveau : l'ascenseur reste hors service

**ETAPE 6**

Effacez les défauts

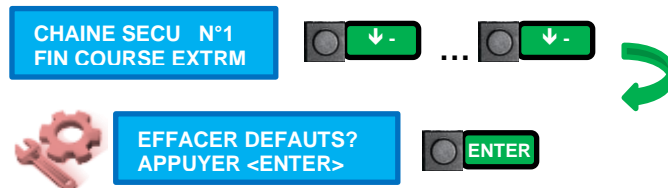

**ETAPE 7**

Revenez sur l'écran de veille : BACK ... BACK et après 5 secondes



### 3. Test de l'isonivelage



**Ce test doit être réalisé une fois par an et noté dans le carnet d'entretien.**

Il vous permet de vérifier :

- le déplacement portes ouvertes.
- L'ouverture de la chaîne de sécurité en sortie de zone de déverrouillage

Avec l'application EvoPAD , effectuez ce test directement depuis la cabine.

#### ETAPE 1

Conditions du test : Ascenseur disponible au niveau

#### ETAPE 2

Allez dans le menu Assistance :

Choisissez ASSISTANCE



Mettez « OUI » pour lancer le test de l'isonivelage



TEST ISONIVELAGE NON



TEST ISONIVELAGE OUI

Si les conditions de **ETAPE 1** ne sont pas remplies: Sinon

LA CABINE N'EST PAS DISPONIBLE

#### ETAPE 3

Les portes cabine s'ouvrent :

MAINTENIR ↑ OU ↓ POUR TEST ISO P

Comme indiqué, en maintenant  ou , votre cabine va se déplacer en Montée ou Descente portes ouvertes.

Au relâchement du bouton, la cabine rejoint automatiquement le niveau.

Si vous maintenez le bouton, la cabine s'arrêtera automatiquement en sortant de la zone de porte par ouverture de la chaîne de sécurité avec détection du défaut bloquant « UCM DÉTECTÉ » .

En simultanément sur l'écran, une lettre vous indique la position de la cabine :

MAINTENIR ↑ OU ↓ POUR TEST ISO B

MAINTENIR ↑ OU ↓ POUR TEST ISO P

MAINTENIR ↑ OU ↓ POUR TEST ISO H

**B** : la cabine est en dessous du niveau

**P** : la cabine est au niveau

**H** : la cabine est au dessus du niveau.

#### ETAPE 4

A tout moment appuyer sur  pour interrompre le test.

ARRÊTER LE TEST ? OUI(+), NON (-)



pour confirmer

TEST ISONIVELAGE NON



EN SERVICE P X DISPONIBLE

Votre ascenseur est à nouveau en service.

4. Test de patinage



Ce test effectue un déplacement en Petite Vitesse de votre cabine, en écartant toutes les informations de position renvoyées par le système de sélection. Au bout de la temporisation réglée dans le menu « TRACTION » (5s max pour un K04SP/K05SP, 20s max pour des écrans), le défaut est détecté et enregistré.

Ce test vous permet de vérifier :

- la mémorisation du défaut (même sur une coupure secteur)
- la nécessité d'intervention pour repasser en service



**ETAPE 1**

**ETAPE 2**

Conditions du test : Ascenseur disponible au niveau extrême haut ou extrême bas.

Allez dans le menu Assistance :



Mette « OUI » pour lancer le test de patinage



Si les conditions de **ETAPE 1** ne sont pas remplies:

LA CABINE N'EST PAS DISPONIBLE

ALLER AU NIVEAU LE PLUS HAUT/BAS

Sinon



**ETAPE 3**

TEST PATINAGE EN COURS + = tempo de patinage

**ETAPE 4**

RESULTAT TEST REUSSI le défaut PATINAGE a été détecté

VERIFIER DANS LE MENU DES DEFAUTS le Test se termine automatiquement

HORS SERVICE L'ascenseur est passé en Hors-Service.

Vérifiez dans le menu diagnostic :



DEPLACEMENT N°1 PATINAGE

5. Remise en marche de l'ascenseur en sortie d'inspection cuvette (EN81-20 §5.12.1.5.2.2.c )



En sortie d'inspection cuvette, une procédure de remise en marche normale de l'ascenseur est requise par la norme EN81-20 afin de s'assurer que le technicien est bien sorti de la gaine.

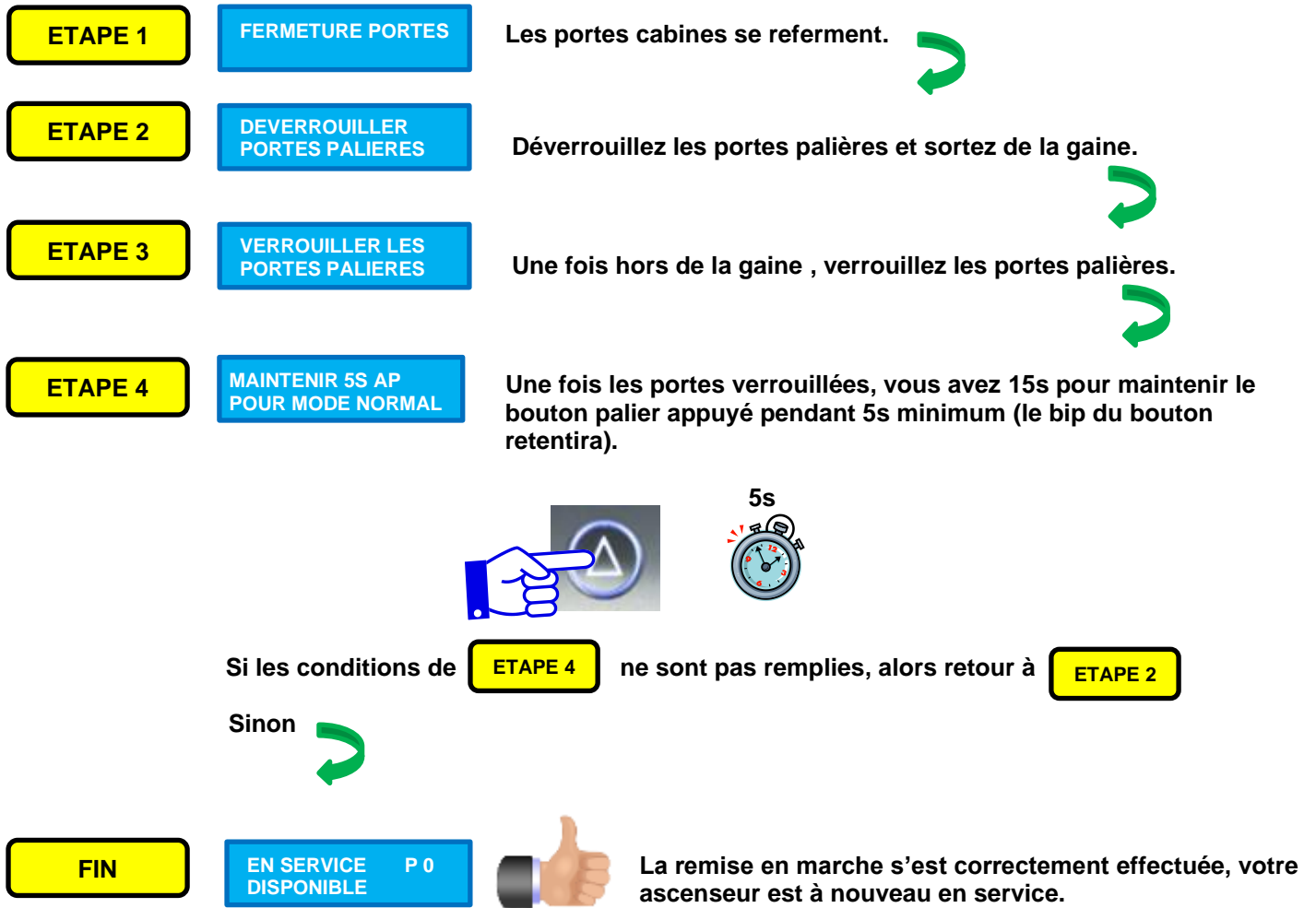

6. Mesure de la résistance d'isolement selon EN81-20 chap. 6.3.2.c



Les tests sont effectués avec une tension d'essai de 500Vcc, ne pas appliquer de tension supérieure.



Lors des tests d'isolement porter ses EPI



Conditions du test : L'ascenseur est fonctionnel avec les portes fermées



Pour tous les tests suivants , l'isolement électrique est correct si la résistance mesurée  $\geq 500k\Omega$



**MISE EN SECURITE**



- \_ Déconnecter l'interrupteur du **circuit de puissance**
- \_ Déconnecter l'interrupteur différentiel du **circuit d'éclairage de la cabine**
- \_ Déconnecter l'interrupteur différentiel du **circuit d'éclairage de la gaine**
- \_ Les disjoncteurs en aval des interrupteurs différentiels sont activés.



Vérifier l'absence de tension en sortie des interrupteurs ci-dessus avant de réaliser les tests et mesures

**TEST 1**

**Contrôle des circuits de puissance et d'éclairage**



- \_ Shunter les bornes L1, L2, L3 directement en sortie de l'interrupteur de puissance
- \_ Shunter les bornes N, P directement en sortie de l'interrupteur différentiel du circuit d'éclairage de la **CABINE**.
- \_ Shunter les bornes N, P directement en sortie de l'interrupteur différentiel du circuit d'éclairage de la **GAINE**.



Effectuer le test d'isolement entre les sorties shuntées des interrupteurs et la terre.

**TEST 2**

**Contrôle de la chaîne de sécurité**

- \_ Carte 220SP, déconnecter CN3-I, cf. fig.1
- \_ Carte 212SP, si présente, supprimer la diode D1, cf. fig. 2
- \_ Carte 210SP, toit de cabine, déconnecter CB8, CB10 et CN4, cf. fig. 3

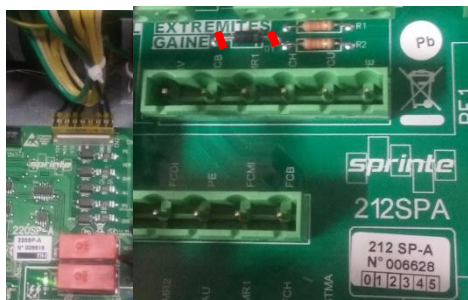

Figure 1

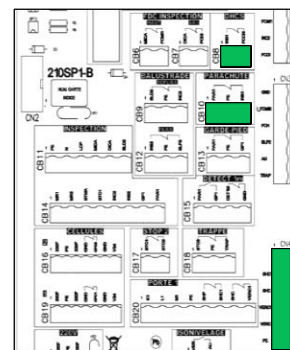

Figure 3



Effectuer le test d'isolement entre la terre et les signaux CHS, AU, VER du connecteur CN3-I déconnecté de la carte 220SP.



Sur le toit de cabine, effectuer le test d'isolement entre la terre et les signaux de CB8 et CB10 déconnectés de la carte 210SP.



**Pas de mesure sur les cartes, risque de destruction des circuits électroniques.**

**TEST 3**

**Contrôle des circuits frein, moteur et opérateur de porte**



Sur les borniers en armoire, effectuer le test d'isolement entre FR+, FR- et la terre.



Sur les borniers en armoire, effectuer le test d'isolement entre U,V,W et la terre.



Sur les borniers en armoire, effectuer le test d'isolement entre 220F et la terre.

## ANNEXE 3 - FONCTIONS PRATIQUES

Dans cette annexe, vous trouverez le détail de nombreuses fonctions du menu « ASSISTANCE » qui vous aideront à vérifier le bon fonctionnement de votre ascenseur une fois l'installation terminée



Pour toutes ces fonctions, pensez là aussi à utiliser l'application EvoPAD de votre smartphone pour effectuer ces essais directement depuis votre cabine ou à proximité.

## 1. ATV « Assistance Technique Vocale »



Activer cette fonction pour vérifier le bon réglage et le bon câblage de votre installation. A chaque activation d'une entrée ou d'un contact, un message sera diffusé par la synthèse en cabine, ainsi qu'un message sur l'écran bleu du terminal, confirmant ainsi la prise en compte de l'information par l'armoire.



Et ensuite pour chaque entrée ou contact activé :

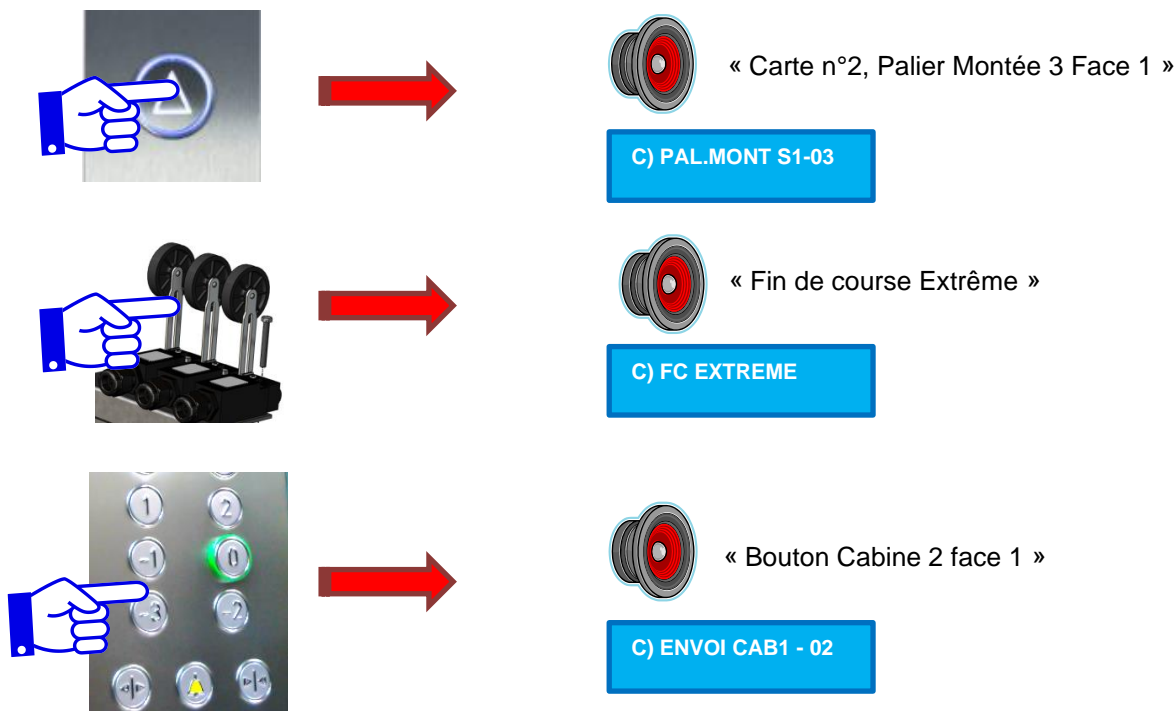

## 2. Déplacements aléatoires ou inter-niveaux automatiques

En activant cette fonction, votre ascenseur reste en mode usager et se déplace automatiquement s'il n'y a plus de demande en cours.

Dans le menu ASSISTANCE :

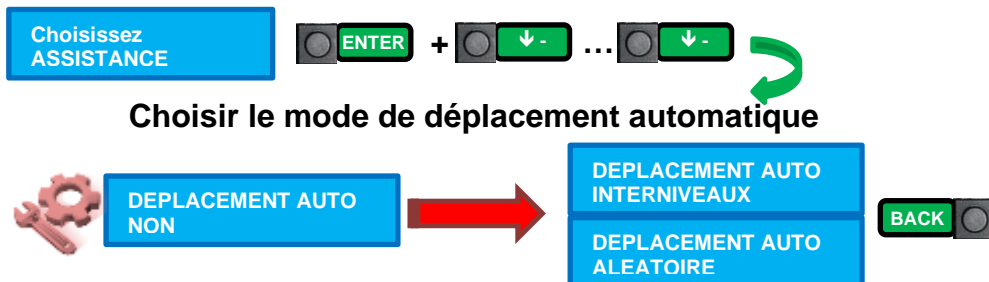

En mode interniveaux : la cabine va au niveau suivant en montée puis retourne au niveau zéro et ainsi de suite...

En mode aléatoire : la cabine génère des déplacements aléatoires.

## 3. Condamner les portes

En activant cette fonction, votre ascenseur reste en mode usager mais n'ouvre pas ses portes une fois arrivé au niveau de destination.



Cette fonction est utile si vous avez activé le déplacement automatique (voir §2 précédent) pour empêcher les usagers d'emprunter l'ascenseur pendant vos essais.

Dans le menu ASSISTANCE :



## 4. Condamner les appels

En activant cette fonction, votre ascenseur reste en mode usager mais n'accepte plus aucun appel du palier



Cette fonction est utile pour empêcher les usagers d'emprunter l'ascenseur pendant vos essais.

Dans le menu ASSISTANCE :



5. Affichage de la vitesse et de la position de la cabine



Disponible uniquement avec les sélections absolues K04SP/K05SP



Mettre « OUI » pour activer l'affichage de position et vitesse



En activant cette fonction, l'écran de veille de votre terminal vous donne les informations suivantes :

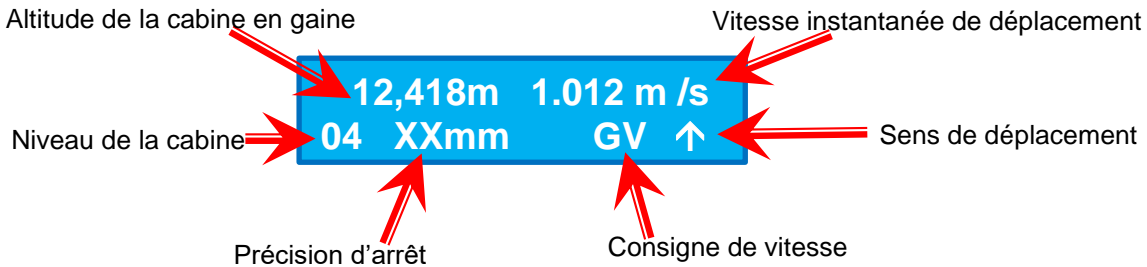

## ANNEXE 4 - MISE A JOUR LOGICIELLE

## 1. Mise à jour automatique :



La mise à jour automatique permet de charger une nouvelle version logicielle dans votre armoire tout en conservant l'intégralité des paramètres existants.

- Sur une SDCard vierge , dézippez le fichier de mise jour qui vous a été transmis ou que avez téléchargé depuis notre site [www.sprinte.eu](http://www.sprinte.eu) .  
Les 12 fichiers suivants doivent se trouver sur la SDCard :

prg216.s19	crc216.ini	EDS.TXT
prg211.s19	crc211.ini	ASP116EVO_TS.EDS
prg228.s19	crc228.ini	
prg230.s19	crc230.ini	
prg137.s19	crc137.ini	



**A ce stade, la SDCard ne doit pas contenir de fichier DCF.TXT au risque de perdre vos paramètres configurés**

- Coupez l'alimentation de votre armoire et débranchez la batterie (connecteur AR1-A / 214SP).
- Débranchez le connecteur de bus CAN sur la VF ADL300-GEFRAN.
- Sécurisez votre ascenseur (Activez un STOP ou la manœuvre de rappel).
- Remplacez la SD-card installée par celle que vous venez de créer.
- Remettez l'alimentation de l'armoire et rebranchez la batterie.
- L'armoire se reprogramme et les affichages suivants vont se succéder :

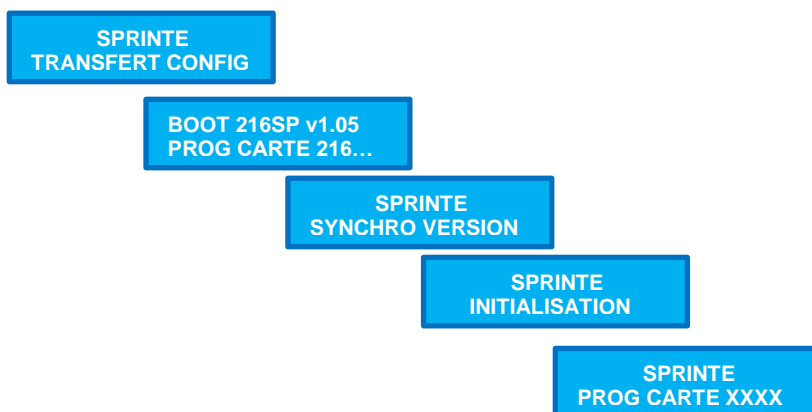

- Après quelques minutes, l'armoire est en fonctionnement avec le nouveau programme
- Rebranchez le connecteur de bus CAN sur la VF ADL300-GEFRAN
- Tous vos paramètres ont été conservés et exportés dans un fichier DCF.TXT sur la SDCard.

La SDCard est maintenant associée à votre armoire et ne peut plus être utilisée pour la mise à jour d'une autre armoire.



**N'effectuez jamais de mise à jour automatique vers une version plus ancienne de logiciel.**

## 2. Reprogrammation forcée :



La reprogrammation forcée efface le programme ET les paramètres présents dans l'armoire pour recharger le programme et les paramètres contenus sur la SDcard. Cette reprogrammation permet ainsi de recharger n'importe quelle version logicielle même une plus ancienne.

- Sur une SDCard vierge , recopier les fichiers suivants correspondant à la version logicielle que vous voulez reprogrammer :

prg216.s19	crc216.ini	EDS.TXT
prg211.s19	crc211.ini	DCF.TXT
prg228.s19	crc228.ini	
prg230.s19	crc230.ini	
prg137.s19	crc137.ini	



**Le fichier DCF.TXT doit obligatoirement être présent, il contient les paramètres qui seront réinjectés dans l'armoire.**

- Coupez l'alimentation de votre armoire et débranchez la batterie (connecteur AR1-A / 214SP).
- Débranchez le connecteur de bus CAN sur la VF ADL300-GEFRAN.
- Mettez l'ascenseur en manœuvre « Rappel » ou débranchez le connecteur AR1M/ 216SP.
- Maintenez la touche « ENTER » de la carte 216SP enfoncée
- Remettez l'alimentation de l'armoire et rebranchez la batterie.
- La reprogrammation est démarrée dès que l'afficheur indique :

BOOT 216SP v1.05  
PROG CARTE 216...

vous pouvez alors relâcher la touche « ENTER ».

- Après quelques minutes, l'armoire est en fonctionnement avec le programme et les paramètres de la SDCard.
- Rebranchez le connecteur de bus CAN sur la VF ADL300-GEFRAN

