

Armoire de commande d'ascenseurs



MANUEL D'UTILISATION



Besoin d'aide technique ?

 Chat en ligne : www.sprinte.eu

 Whatsapp SAV : +33 7 57 90 13 63

 Téléphone : +33 4 75 63 77 77

Table des matières

Consignes de sécurité / Safety rules	4
Présentation / Presentation	5
Equipements de machinerie / Machinery's equipments	6
Equipements de cabine / Car's main equipments	9
Equipements en gaine & cuvette / Pit & Shaft's main equipments	10
Configuration	11
Connexion / Connection	11
Personnalisation / Customization	13
Armoire / Controller	14
Equipements / Equipments	15
Traction électrique / Electric hoist	15
Traction électrique / Electric hoist	21
Traction hydraulique / Hydraulic hoist	22
Portes / Doors	24
Lecteur / Shaft reader	26
Maintien au niveau / Releveling	27
Sécurité / Safety	29
Pèse-charge / Load weighing device	30
Affichage / Display	31
En cabine / In car	31
Aux paliers / At landings	34
Sons / Sounds	35
Cabine / Car	35
Toit / Roof	37
Paliers / Landings	37
Téléphone / Phone	37
Immeuble / Building	38
Manoeuvres / Users operations	40
E/S - I/O	42
400SP	42
328SP	43
333SP	45
Connexion / Connection	47
IHM locale / Local HMI	48
Chaîne de sécurité / Safety chain	49
Etat de l'ascenseur / Lift status	49
Medias	50
Sens, vitesse et zone de porte / Speed, direction and door zone	50
Diagnostic / Diagnosis	51
Alimentation / Power supply	52
Armoire / Controller	52
Traction / Hoist	53
Traction hydraulique / Hydraulic hoist	53
Traction électrique / Electric hoist	55
Position	56
Isonivelage / Releveling	57
Taquets de chargement / Loading pawls devices	57
Autres défauts / Other faults	58
Portes / Doors	59
Chaîne de sécurité / Safety chain	59
Dispositifs de sécurité / Safety devices	60
Chaîne de sécurité / Safety chain	60
Protection UCM / UCM protection	61
Cartes électroniques / Electronic boards	62
400SP	63
404SP	67
405SP	69
406SP	73
410SP	76
415SP	80
417SP	83
328SP / 428SP	85
333SP / 433SP	86
Annexes : Procédures / Annex : Proceedings	87
Réarmement cuvette / Pit inspection reset	87
Accès en gaine avec réserve haute réduite	88
Accès en gaine avec réserve basse réduite	90
Réarmement Réserves réduites	92
Mise à jour / Software update	93
Reprogrammation forcée / Manual reprogramming	94

Consignes de sécurité

Certaines informations nécessitent une attention particulière, elles seront identifiées comme ci-dessous :

DANGER

Risque de mort ou d'accident grave en cas de non-respect des procédures.

ATTENTION

Risque d'accident ou de dommages matériels en cas de non-respect des procédures

IMPORTANT

Instruction obligatoire à suivre pour s'assurer de la sécurité et/ou du bon fonctionnement de l'ascenseur

REMARQUE

Recommandation pour rendre les opérations efficaces et éviter les problèmes mineurs

Elles seront éventuellement complétées des symboles suivants (conformes à EN ISO 7010:2012) :



Danger général.



Danger lié à la présence de tension électrique



Détérioration possible du matériel par décharge électro-statique.



Danger surface chaude.



Danger pièces tournantes.



Danger, risque de chute.



Danger, risque d'écrasement.



Obligation de couper les circuits sous tension avant toute opération



Obligation du port d'un casque de protection



Obligation du port de gants de protection



Obligation du port d'une visière de protection

Présentation

Ce document est le manuel de référence de l'armoire de commande d'ascenseurs TETRA de la société SPRINTÉ. Il en détaille toutes les possibilités et caractéristiques pour comprendre pleinement son fonctionnement. L'armoire TETRA de par sa polyvalence est particulièrement adaptée pour la modernisation de tout type d'ascenseurs.

• Caractéristiques principales



Conforme aux normes EN81-20, EN81-21, EN81-70, EN81-71, EN81-72, EN81-73, NF82-230, NF82-207

Les exigences des normes ascenseurs les plus récentes sont toutes couvertes par l'armoire TETRA



Conforme CANopen LIFT

L'armoire TETRA est 100 % conforme au protocole standard CANopen LIFT. Ce protocole ouvert offre l'interopérabilité avec tout autre matériel conforme CANopen LIFT indépendamment du fabricant (afficheurs, opérateurs de porte, variateurs, etc...)



24 niveaux, 2.5m/s, 2 services de portes, Multiplex 4 cabines

Afin de couvrir l'essentiel du marché de la modernisation des ascenseurs



Technologie Smart Travel

Le déplacement de la cabine est géré en Smart Travel, qui est une régulation par la position dans la gaine et non plus par la vitesse : l'installation en est simplifiée (plus aucun réglages de ralentissements, uniquement les altitudes des niveaux) et les performances de l'ascenseur augmentées.



Technologie STO

L'armoire utilise également la fonction STO (absence sûre de couple) certifiée SIL3 du variateur de fréquence qui permet de se passer des contacteurs de puissance supprimant ainsi les problèmes de bruit et d'usure



Gestion multi-tension

Le transformateur intégré permet de gérer la plupart des tensions d'équipement en place sur vos ascenseurs à moderniser



Tablette tactile pour l'outil de configuration

L'outil de configuration et de diagnostic de l'armoire TETRA est une application pré-installée sur une tablette tactile 7 pouces. Sa connexion sans fil avec l'armoire en fait un outil mobile et ergonomique utilisable à proximité de l'armoire ou du toit de cabine.

Equipements en machinerie

Les coffrets de machinerie se déclinent sous plusieurs forme selon la présence ou non d'un local de machinerie et des espaces disponibles en gaine.

- Avec local de machinerie :

- Un seul coffret

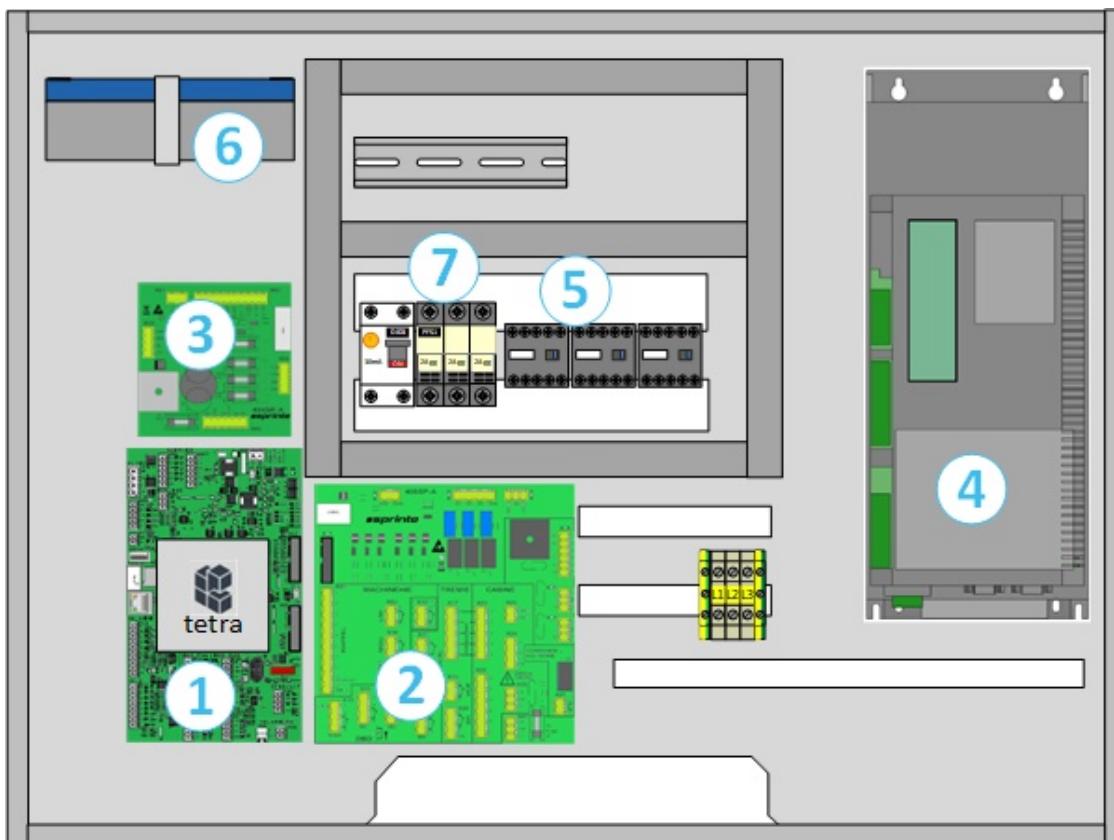

Dimensions : H:575mm, L : 780mm, P: 225mm

Item	Description
1	Carte contrôleur principal 400SP
2	Carte chaîne de sécurité/commandes puissance 405SP
3	Transformateur et carte alimentation 404SP
4	Variateur de fréquence
5	Contacteurs freins et STO
6	Batterie de secours (12Vdc)
7	Protections électriques (alimentation, chaîne de sécurité)

- **Sans local de machinerie :**

Dans le cas d'un ascenseur sans local de machine, plusieurs configurations de coffrets sont disponibles :

- Un seul coffret "toute hauteur" qui s'installe à côté d'une porte palière

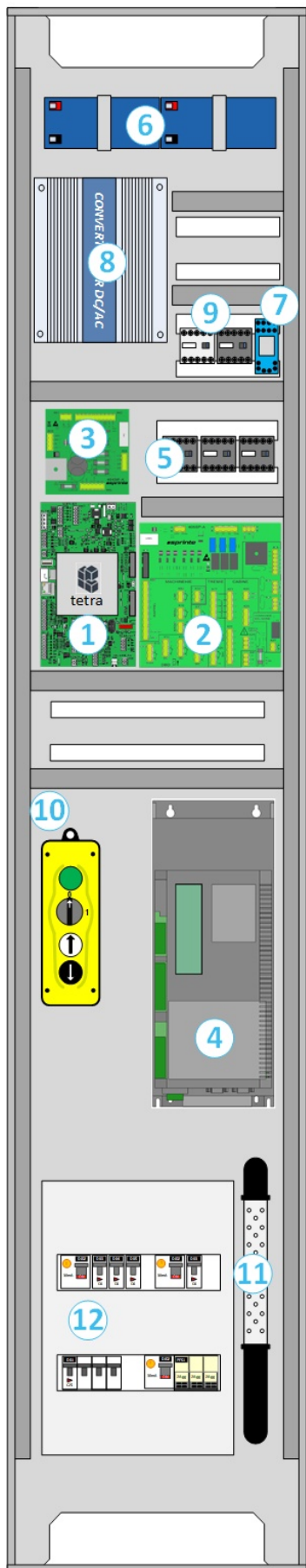

Item	Description
1	Carte contrôleur principal 400SP
2	Carte chaîne de sécurité/commandes puissance 405SP
3	Transformateur et carte alimentation 404SP
4	Variateur de fréquence
5	Contacteurs freins et STO
6	Batteries de secours (24Vdc)
7	Relais déclenchement du limiteur de vitesse
8	Convertisseur 24Vdc/230Vac
9	Contacteurs commutation alimentations principale/secourue
10	Manceuvre de rappel
11	Lampe baladeuse
12	Tableau des protections électriques

Dimensions ; H : 2000mm, L : 382mm, P: 225mm

○ Un coffret montant de porte associé à un ou deux coffrets en gaine :

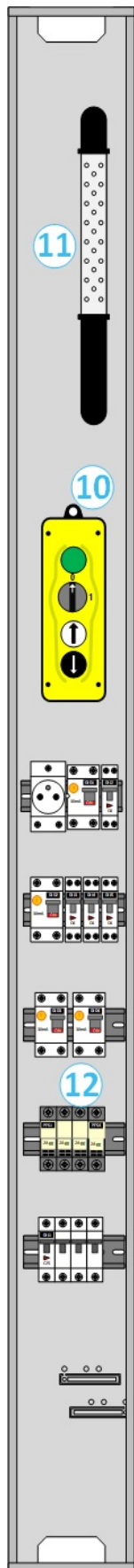

Dimensions : H:1800mm,
L : 153mm, P: 150mm

● un seul coffret en gaine

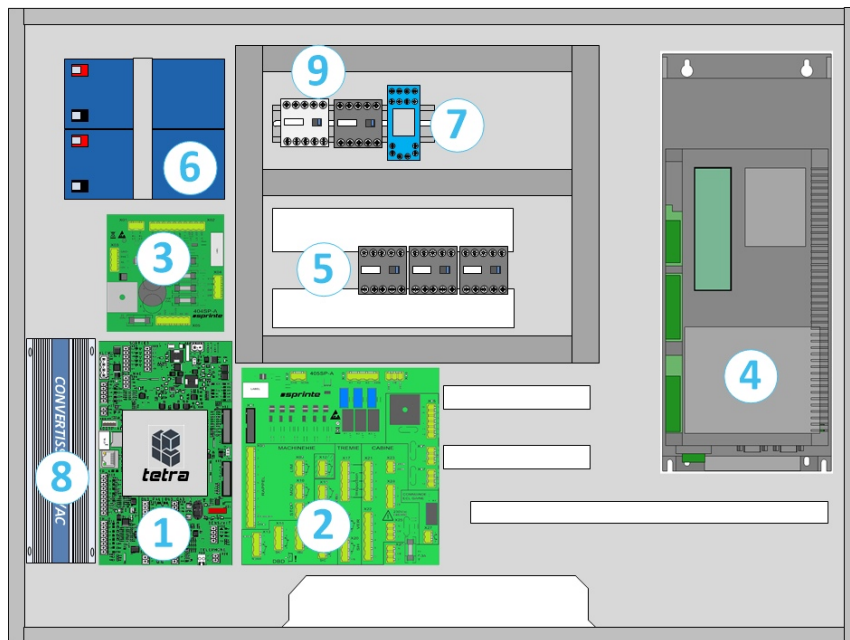

Dimensions : H:575mm, L : 780mm, P: 225mm

● deux coffrets en gaine

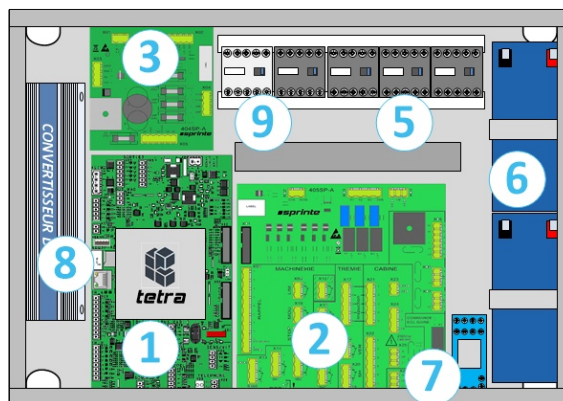

Dimensions : H:350mm, L : 500mm, P: 180mm

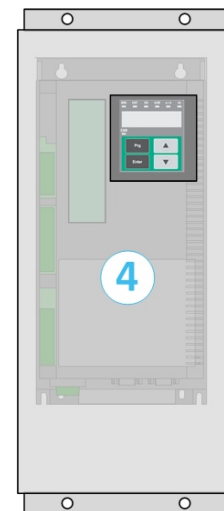

Dimensions : H:470mm, L :202mm, P: 180mm

Item	Description
1	Carte contrôleur principal 400SP
2	Carte chaîne de sécurité/commandes puissance 405SP
3	Transformateur et carte alimentation 404SP
4	Variateur de fréquence
5	Contacteurs freins et STO
6	Batteries de secours (24Vdc)
7	Relais déclenchement du limiteur de vitesse
8	Convertisseur 24Vdc/230Vac
9	Contacteurs commutation alimentations principale/secourue
10	Manœuvre de rappel
11	Lampe baladeuse
12	Tableau des protections électriques

Équipements principaux en cabine

- Boîte inspection toit de cabine

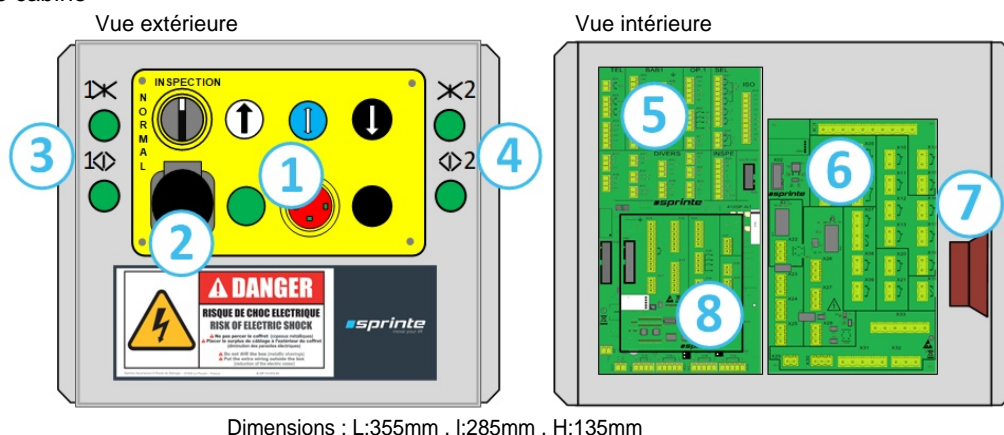

Dimensions : L:355mm , l:285mm , H:135mm

Item	Description
1	Commandes (Inspection, Montée, Commun, Descente, Éclairage, Arrêt d'urgence,)
2	Prise 230Vac
3	Commandes porte 1 (optionnel)
4	Commandes porte 2 (optionnel)
5	Carte de gestion cabine 410SP
6	Carte de chaîne de sécurité cabine 415SP
7	Haut-parleur
8	Carte d'extension 417SP (optionnelle)

- Kit de positionnement absolu K05SP

Ce kit est composé d'un boîtier lecteur, d'une bande inox codée , et des pièces mécaniques de fixations.

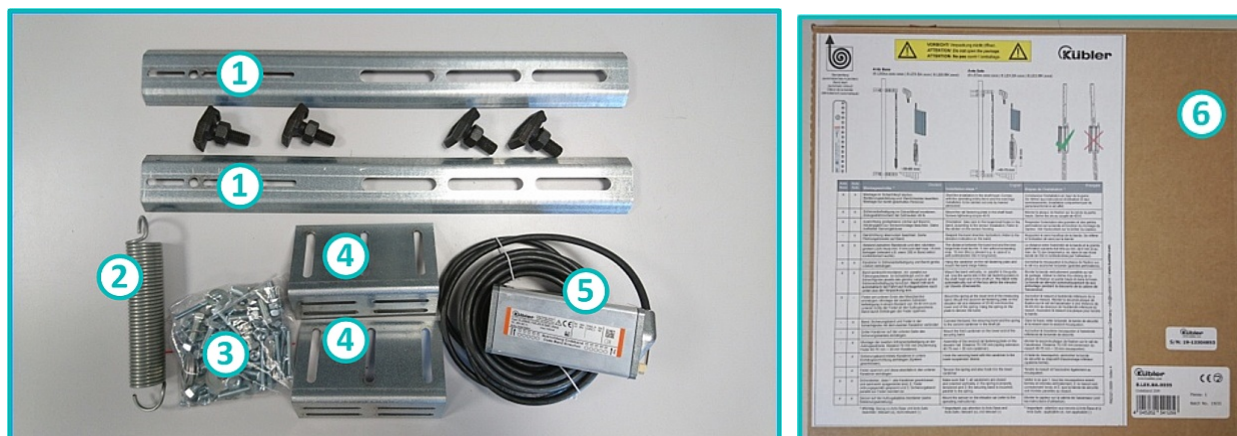

Item	Description
1	Pattes de fixation de la bande (x2) et crapauds (x4)
2	Ressort de tension de la bande
3	Kit visserie
4	Équerres de fixation du boîtier lecteur (x2)
5	Boîtier lecteur absolu 126 x 55 x 37mm
6	Bande inox de codage de la position

Équipements principaux en gaine/cuvette

- Boîte inspection en cuvette

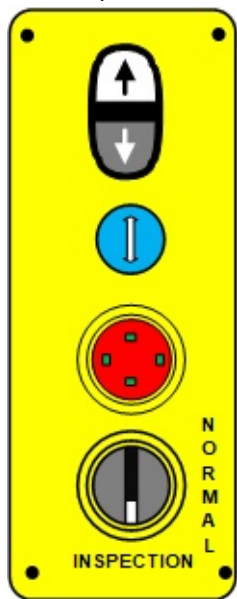

Dimensions : 95mm x 105mm x 250mm

- Plastrons et cartes palières

Le nombre de plastrons fournis dépend du nombre de niveaux et des options de l'ascenseur.
La dimension standard est de 70mm x 200mm

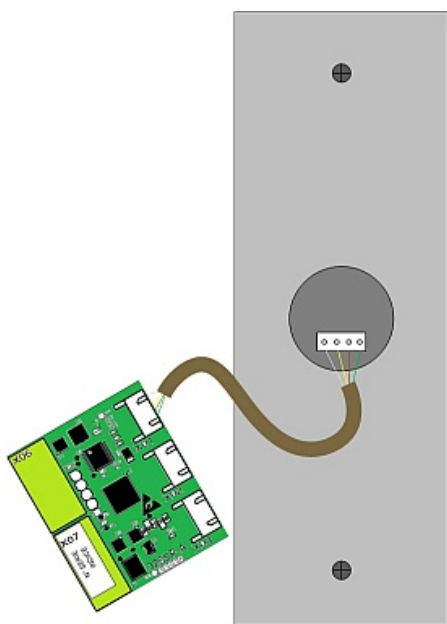

Configuration de l'armoire

L'outil de l'armoire TETRA est l'application Sprinte Control préinstallée sur une tablette tactile fournie



Pour l'installation et l'entretien de votre ascenseur, six sections principales sont proposées par l'application :

TABLEAU DE BORD

Pour visualiser :

- le mode de l'ascenseur,
- son état de fonctionnement,
- la position et l'état de la cabine
- la vitesse de déplacement,
- ...

DIAGNOSTIC

Pour consulter :

- l'historique des défauts ,
- les statistiques d'usage ,
- l'état des bus CAN,
- l'état des Entrées -Sorties
- ...

TESTS

Pour effectuer tous vos tests de mise en service

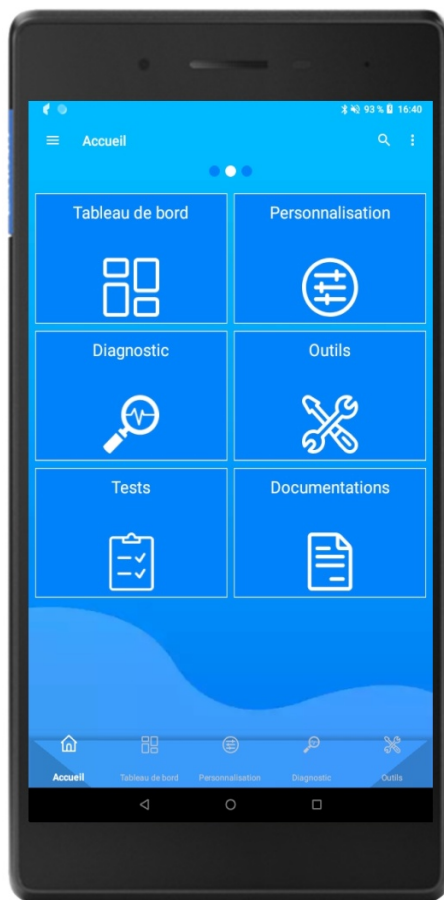

PERSONNALISATION

Pour configurer :

- la traction, le lecteur, les portes
- les manoeuvres , les niveaux,
- ...

Pour régler :

- les vitesses, les positions,
- les affichages, les annonces,
- ...

OUTILS

Pour activer :

- le déplacement automatique
- l'ATV (diagnostic vocal) ,
- le tuning moteur / phasing codeur
- ...

DOCUMENTATIONS

Pour visualiser :

- le manuel d'installation
- le manuel d'utilisation
- le DOE de l'affaire

REMARQUE

Cette tablette est fournie avec l'armoire Tetra, mais vous pouvez utiliser l'application Sprinte Control sur tout autre appareil équipé du système Android.

L' application Sprinte Control est disponible gratuitement sur Google Play Store  Vous pouvez la télécharger en flashant le QR code ou par ce lien:
<https://play.google.com/store/apps/details?id=eu.sprinte.swift>



Connexion avec l'armoire

La communication entre l'application et les armoires Tetra s'effectue par la connexion Bluetooth de la tablette. Cette connexion est disponible sur la carte contrôleur 400SP en machinerie et sur la carte d'inspection 410SP

REMARQUE

L'armoire n'est détectable par l'application que lorsque l'ascenseur est en mode technicien (inspection rappel, provisoire), ou que l'ascenseur est hors-service en mode usager.

Quand l'ascenseur est en service en mode usager :

- l'armoire reste visible pendant 10h après la dernière connexion ou après un redémarrage.
- Si il n'y a pas eu de connexion depuis 10h, l'armoire devient invisible pour l'application.
- Quand l'armoire est invisible, un appui simultané de 5s sur le boutons  et le bouton du plus bas niveau en BAB cabine, rend l'armoire visible pendant 1 min pour s'y connecter. Une fois connecté, le délai de 10h de visibilité sera appliquée après déconnexion.

1 Au lancement de l'application, une recherche d'armoires Tetra est lancée

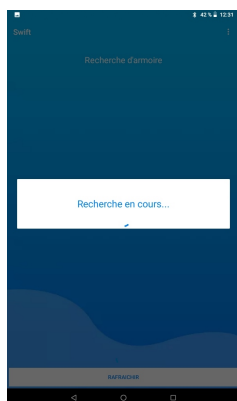

2 La liste des armoires détectées est affichée au bout de quelques secondes

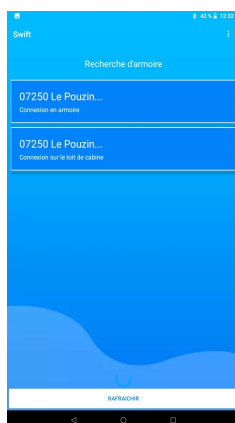

3 Lors de votre toute première connexion un mot de passe vous sera demandé



Ce mot de passe est initialisé par défaut en usine aux 6 chiffres de votre n° d'armoire qui apparaît sur l'étiquette QR code apposé dans le coffret en machinerie ou dans le montant de porte : 508423 dans l'exemple



Si ce mot de passe ne fonctionne pas pour vous connecter et que vous ne connaissez pas le nouveau mot de passe, vous pouvez le réinitialiser à cette valeur d'usine de la façon suivante :

ÉTAPE 1

- Mettez le commutateur de la manoeuvre de rappel en position OFF

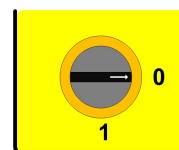

ÉTAPE 2

- Appuyez simultanément sur les boutons Montée et Descente pendant 5s

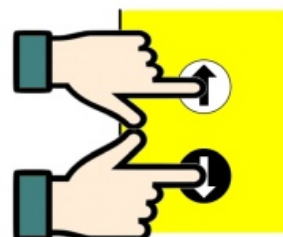

ÉTAPE 3

- Le voyant de porte clignote rapidement pendant 2s, le mot de passe a bien été réinitialisé à la valeur d'usine

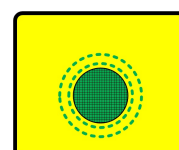

REMARQUE

Si le mot de passe ne fonctionne toujours pas, le contrôleur a certainement été remplacé sans avoir été reconfiguré pour l'affaire, essayer alors "sprinte2" ou "1234"

Personnalisation

La section **Personnalisation** vous permet d'accéder à tous les paramètres et les réglages de l'armoire pour un fonctionnement optimal de votre ascenseur.

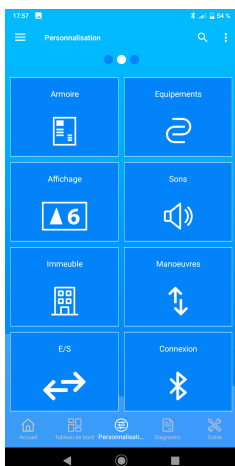

- La plupart des modifications sont prises en compte immédiatement par l'armoire et ne nécessite aucun redémarrage. Seules les modifications de paramètres d'installation qui concernent des modifications du matériel nécessite un redémarrage de l'armoire. Si de telles modifications ont été effectuées alors une indication permanente apparaît en haut de l'application
- La majorité des paramètres et réglages sont tous accessibles, mais quelques uns plus sensibles et à modifier avec précaution n'apparaissent qu'en mode expert

Pour basculer l'application en mode expert appuyer sur les 3 points en haut à droite de l'application

Le mode basique est actif par défaut

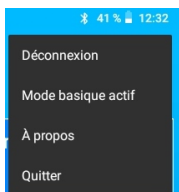

Appuyer sur la ligne du mode basique pour basculer en mode expert

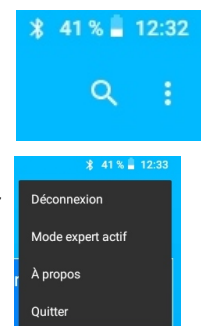

Les paramètres qui ne sont accessibles qu'en mode expert apparaissent avec l'indication **EXPERT** dans la liste des menus ci-après

REMARQUE

Les paramètres décrits dans les chapitres suivants correspondent à ceux proposés par l'application **Sprinte Control** en version 2.5 et au delà



- **ARMOIRE**

Catégorie	Description
INFORMATIONS ASCENSEUR	Sous menu pour configuration des informations de l'installation (adresse, année,...)
LANGUES	Sous menu pour configuration des langues de la synthèse vocale
DATE/HEURE ARMOIRE	Sous menu pour configuration des date/heure et plage jour/nuit de l'armoire

- **LANGUES**

Paramètre	Description
Messages vocaux usagers	Langue des annonces vocales pour les messages destinés aux usagers (annonce des niveaux, des prochains départs,...) Anglais, Français
Messages vocaux techniciens	Langue des annonces vocales pour les messages destinés aux techniciens (ATV, positionnement, défauts,...) Anglais, Français

- **DATE/HEURE ARMOIRE**

Paramètre	Description
Date de l'armoire	Réglage de la date et de l'heure courante de l'armoire Cette information est utilisée pour l'horodatage des défauts, des fichiers journaux, et c'est celle indiquée sur les afficheurs
Synchroniser Date / Heure maintenant	En sélectionnant cette action, l'armoire sera mise à la date à l'heure courante de la tablette OK
Fuseau horaire	Fuseau horaire de la localisation de l'ascenseur, afin d'avoir les mises à jour automatique heure d'été/hiver. Réglé par défaut sur le fuseau Europe/Paris Paris, London, Lisbon, Dublin, Algiers, GMT
Début heure nuit	Ces 2 paramètres permettent de définir la plage horaire de nuit qui est utilisée par la synthèse vocale pour diffuser en volume de nuit
Fin heure nuit	

ÉQUIPEMENTS

Catégorie	Description
TRACTION	Sous menu pour configuration de la traction de l'ascenseur
PORTES	Sous menu pour configuration des portes de la cabine de l'ascenseur
LECTEUR	Sous menu pour configuration du lecteur de position de la cabine d'ascenseur
ISONIVELAGE	Sous menu pour configuration de la fonction d'isonivelage
SECURITÉ	Sous menu pour configuration des équipement de sécurité de l'ascenseur
PÈSE-CHARGE	Sous menu pour configuration du pèse-charge

○ EQUIPEMENTS TRACTION ÉLECTRIQUE VF

REMARQUE

Tous les sous menus de **EQUIPEMENTS TRACTION** ci dessous ne sont valables que si le paramètre **Type de traction** est réglé sur **Électrique VF**

Catégorie / Paramètre	Description
Type de VF	Indique le type de variateur installé dans l'armoire. ADL300 , ZADyn , ADL550
PROFIL DU DÉPLACEMENT	Sous menu pour régler le mode de positionnement de la cabine en gaine
VITESSES	Sous menu pour régler toutes les différentes vitesses de déplacement
MOTEUR	Sous menu pour renseigner toutes les données du moteur de traction
CODEUR	Sous menu pour renseigner toutes les données du codeur du moteur de traction
FREINS	Sous menu pour renseigner toutes les données des freins du moteur de traction
GAINS	Sous menu pour renseigner toutes les données de la régulation du moteur
CONFORT	Sous menu pour renseigner toutes les données de la courbe de confort du déplacement
Tempo d'antipatinage	La détection du non mouvement de la cabine lors d'un ordre de déplacement (en raison d'un patinage des câbles sur la poulie pour les ascenseurs à adhérence). est une exigence de la norme EN81-20 au chapitre 5.9.2.7.1. Cette temporisation détermine la durée nécessaire d'immobilité de la cabine (aucun changement des infos de position du lecteur) pour détecter ce défaut 5,000...20,000s
Type de sonde thermique	Selon le moteur de traction, la sonde de température utilisée peut être soit à mesure analogique (résistance variable) soit de type thermostat (contact sec). Configurez ici le type de cette sonde Résistive , Contacts secs
USURE DES CÂBLES PLASTIQUES	Sous menu pour la surveillance de l'usure des câbles de traction gainés de plastique

▪ EQUIPEMENTS TRACTION PROFIL DU DÉPLACEMENT

Catégorie / Paramètre	Description
Type de profil	Choisissez le mode de positionnement de la cabine en gaine. Le profil Smart Travel est un positionnement de la cabine par l'altitude. Vous n'avez plus rien à régler après avoir fait l'apprentissage de gaine. Ce profil n'est possible qu'avec une traction électrique en boucle fermée et un lecteur absolu en gaine(K05SP) Le profil Vitesse est un positionnement de la cabine par des consignes de vitesse décroissantes (grande vitesse, petite vitesse, arrêt). Après avoir fait l'apprentissage de gaine, vous devez régler à quelle distance du niveau doivent être appliquées ces consignes. Smart travel, Vitesse

Les paramètres ci-dessous ne sont proposés que pour le profil **Vitesse**

Catégorie / Paramètre	Description
Distance d'arrêt	Indiquez ici à quelle distance du niveau le top d'arrêt doit être donné 10mm...100mm
Distance de ralentissement	Indiquez ici à quelle distance du niveau le top de ralentissement doit être donné

Catégorie / Paramètre	Description
	0mm...5000mm
EXPERT <i>DISTANCE DE RALENTISSEMENT INTER-NIVEAUX</i>	En cas de distances réduites de niveau à niveau, vous pouvez régler ici une distance de ralentissement spécifique.

- [EQUIPEMENTS TRACTION PROFIL DU DÉPLACEMENT](#) [DISTANCE DE RALENTISSEMENT INTER-NIVEAUX](#)

Catégorie / Paramètre	Description
<i>Réglage unique</i>	Raccourci pour renseigner en une seule fois la même valeur de ralentissement pour les réglages ci-dessous :
<i>Niveau 0 - 1</i>	Indiquez ici à quelle distance le top de ralentissement doit être donné, quand la cabine va du niveau 0 au niveau 1, ou inversement 0mm...5000mm
.....
<i>Niveau N - N+1</i>	Indiquez ici à quelle distance le top de ralentissement doit être donné, quand la cabine va du niveau N au niveau N+1, ou inversement 0mm...5000mm

- [EQUIPEMENTS TRACTION VITESSES](#)

Catégorie / Paramètre	Description
<i>Vitesse nominale</i>	Vitesse de déplacement du mode usager, elle correspond à la vitesse contrat de l'ascenseur 0,000 m/s...2,500m/s
<i>Vitesse d'approche</i>	Vitesse appliquée au top de ralentissement pour s'arrêter au niveau. Cette vitesse n'est utilisée que pour le profi Vitesse 0,001 m/s...0,500m/s
<i>Vitesse d'inspection</i>	Vitesse de déplacement du mode inspection 0,000 m/s...0,630m/s
EXPERT <i>Vitesse d'inspection réduite</i>	Vitesse de déplacement du mode inspection, en entrant ou en sortant des zones extrêmes haute et basse de gaine. (Ces zones de gaine se règlent dans Equipements -> Lecteur) 0,040 m/s...0,300m/s
<i>Vitesse de rappel</i>	Vitesse de déplacement du mode rappel 0,040 m/s...0,300m/s
EXPERT <i>Vitesse d'isonivelage</i>	Vitesse de déplacement lors d'un isonivelage 0,010 m/s...0,300m/s
EXPERT <i>Vitesse maximum de nivelage</i>	Seuil de vitesse à atteindre lors de la décélération pour l'ouverture anticipée des portes 0,010 m/s...0,800m/s
EXPERT <i>Vitesse en provisoire</i>	Vitesse de déplacement du mode provisoire 0,040 m/s...0,630m/s
EXPERT <i>Vitesse maximum de désincarcération</i>	Seuil de la vitesse excessive à ne pas dépasser lors des manœuvres de désincarcération par dérive. Les freins retombent dès qu'elle est atteinte 0,000 m/s...0,200m/s

- [EQUIPEMENTS TRACTION MOTEUR](#)

Catégorie / Paramètre	Description
<i>Tension nominale</i>	Tension nominale du moteur inscrite sur sa plaque 0,00V...690,00V
<i>Intensité nominale</i>	Intensité nominale du moteur inscrite sur sa plaque 0,0A...1500,0A
<i>Vitesse en tour/min</i>	Vitesse de rotation du moteur en tours par minute donnée sur sa plaque 0tr/min...9999tr/min
<i>Vitesse cabine</i>	Vitesse équivalente de la cabine lorsque le moteur tourne à sa vitesse maximum

Catégorie / Paramètre	Description
équivalente	<i>Cette vitesse n'est pas forcément égale à la vitesse max. de l'ascenseur, elle peut-être plus élevée</i> 0,00 m/s...10,00m/s
EXPERT Seuil vitesse 0	Indiquez le seuil de rotation moteur correspondant à la vitesse d'arrêt de la cabine. Pour les moteurs synchrones, ce seuil est à 1 ou 2 tr/mn Pour les moteurs asynchrones, ce seuil est 30tr/mn 0tr/min...1000tr/min
Nombre de Pôles	Nombre de pôles du moteur inscrit sur sa plaque <i>Parfois la valeur sur la plaque indique les paires de pôles, dans ce cas il faut la multiplier par 2 avant de la rentrer ici</i> 0...40
Couple	Couple du moteur inscrit sur sa plaque La modification du couple entraîne la modification automatique de la puissance (ci-dessous) 0,00 Nm...9999,99Nm
Puissance	Puissance du moteur inscrit sur sa plaque La modification de la puissance entraîne la modification automatique du couple (ci-dessus) 0,00 Kw...99,99Kw
Mode de régulation	Choix du mode de régulation du moteur. En boucle fermée un codeur est nécessaire sur l'arbre moteur, en boucle ouverte des paramètres supplémentaires apparaissent (voir ci-dessous) SSC, Boucle fermée, Auto-étalonnage
AUTO TUNING MOTEUR	Sous menu pour effectuer l'auto-tuning du moteur

Les paramètres ci-dessous ne sont proposés que pour **les moteurs asynchrones** :

Catégorie / Paramètre	Description
Fréquence nominale	Fréquence nominale du moteur inscrite sur sa plaque 10,0 Hz...1000,0 Hz
Cos Phi	Cos Phi nominal du moteur inscrit sur sa plaque 0,0...1,0
EXPERT U/F	Sous menu pour des réglages supplémentaires du moteur

• **EQUIPEMENTS TRACTION MOTEUR U/F**

Catégorie / Paramètre	Description
Boost de tension	Ces paramètres ne doivent être modifiés que sur demande du Service après vente de Sprinte
Compensation du couple	
Tension U/F	
Fréquence U/F	
Type courbe U/F	

▪ **EQUIPEMENTS TRACTION CODEUR**

Catégorie / Paramètre	Description
Type	Type de codeur ENDAT, SinusHIPER, Sinus SSI, Sinus ENDAT, Sinus SINCOS, Sinus, Digital F, Digital FP
Nombre de points	Nombre de points de lecture pour un tour de rotation 0...16384
Inversion de sens	Pour inverser les positions codeur si le moteur ne tourne pas dans le bon sens OUI, NON
AUTO TUNING CODEUR	Sous menu pour effectuer l'auto-tuning du codeur
EXPERT Codeur périphérique	Indique si le codeur est fixé en périphérie de la poulie moteur au lieu d'être fixé sur l'arbre OUI, NON
EXPERT Diamètre poulie moteur	Diamètre de la poulie du moteur qui entraîne la poulie du codeur 1mm...65000mm
EXPERT Diamètre poulie codeur	Diamètre de la poulie du codeur entraîné par la poulie moteur 1mm...65000mm

■ EQUIPEMENTS TRACTION FREINS

Catégorie / Paramètre	Description
Autocontrôle des freins	Cet autocontrôle correspond à l'exigence d'autosurveillance du dispositif de protection contre le mouvement incontrôlé de la cabine décrite au chapitre 5.6.7.3 de la norme EN81-20. OUI , NON
Polarité des contacts	Indique la position de vos contacts de freins : <ul style="list-style-type: none"> • NO : le contact s'ouvre quand le frein est retombé • NF : le contact est fermé quand le frein est retombé Non connecté , Contact NO , Contact NF
Durée de boost des freins	Indique pendant combien de secondes la surexcitation (boost) de la tension des bobines de freins est activée lors de la levée du frein. Cette surexcitation de tension est intégrée sur la carte 301SP. Quand elle est activée la tension appliquée est de 207Vdc, et 103Vdc sinon. Pour des frein en 207Vdc continu, régler à la valeur maximale de 65s 0s...65s
EXPERT Temps d'ouverture	Temps nécessaire pour l'ouverture complète de freins. La variateur fait un maintien électrique du moteur pendant cette durée avant de commencer la rotation. Si ce temps est réglé trop court, un à coup peut se sentir au départ de la cabine, si il est trop long, le départ sera retardé. 0ms...10000ms
EXPERT Temps de fermeture	Temps nécessaire pour la retombée complète de freins, une fois la cabine arrêtée. La variateur fait un maintien électrique du moteur pendant cette durée avant d'ordonner l'arrêt électrique. Si ce temps est réglé trop court, un à coup peut se sentir à l'arrêt de la cabine, si il est trop long, l'ouverture des portes sera retardée. 0ms...10000ms
EXPERT Retard courant bas	Temps pendant lequel le courant injecté dans le moteur est maintenu, une fois que le temps de fermeture de frein (voir ci dessus) est écoulé. Ce temps permet de supprimer les bruits à l'arrêt de la machine 0ms...10000ms

■ EQUIPEMENTS TRACTION GAINS

Catégorie / Paramètre	Description
Rollback	S'il y a du rollback au démarrage, appuyez sur + pour augmenter progressivement (par pas de 20%) les gains proportionnel/intégral jusqu'à ce qu'il disparaisse Si il y a des vibrations au démarrage, appuyez sur - pour diminuer progressivement (par pas de 20%) les gains proportionnel/intégral jusqu'à ce qu'elles disparaissent - +
Stabilisation vitesse	Si pendant le déplacement, la vitesse est trop changeante autour de la consigne, appuyez sur + pour augmenter progressivement (par pas de 20%) les gains proportionnel/intégral jusqu'à ce qu'elle se stabilise Si pendant le déplacement, des vibrations se font ressentir, appuyez sur - pour diminuer progressivement (par pas de 20%) les gains proportionnel/intégral jusqu'à ce qu'elles disparaissent. - +
<i>Les paramètres ci-dessous ne sont visibles que lorsque le mode expert est activé. Ils permettent d'ajuster précisément la boucle de régulation et des gains associés, mais ne doivent être modifiés que si les réglages précédents ne sont pas satisfaisants</i>	
EXPERT Profil	Choix du profil de gain utilisé parmi 4 proposés: <ul style="list-style-type: none"> • Profil 1: les gains P1 / I1 sont utilisés • Profil 21: les gains P1 / I1 et P2 / I2 sont utilisés • Profil 321: les gains P1 / I1, P2 / I2 et P3 / I3 sont utilisés • Profil 0213: les gains P0 / I0, P1 / I1, P2 / I2 et P3 / I3 sont utilisés Le Profil 0213 est recommandé Profil 1, Profil 21, Profil 321, Profil 0213
EXPERT Régulation P0	Gain de régulation proportionnel 0 0%...1000%
EXPERT Régulation I0	Gain de régulation intégral 0 0%...1000%

Catégorie / Paramètre	Description
EXPERT Régulation P1	Gain de régulation proportionnel 1 0%...1000%
EXPERT Régulation I1	Gain de régulation intégral 1 0%...1000%
EXPERT Régulation P2	Gain de régulation proportionnel 2 0%...1000%
EXPERT Régulation I2	Gain de régulation intégral 2 0%...1000%
EXPERT Régulation P3	Gain de régulation proportionnel 3 0%...1000%
EXPERT Régulation I3	Gain de régulation intégral 3 0%...1000%
EXPERT Régulation Seuil 0_2	Seuil de vitesse pour passage des gains P0 / I0 aux gains P2 / I2 0%...100%
EXPERT Régulation Seuil 2_1	Seuil de vitesse pour passage des gains P2 / I2 aux gains P1 / I1 0%...100%
EXPERT Régulation Seuil 3_2	Seuil de vitesse pour passage des gains P3 / I3 aux gains P2 / I2 0%...100%
EXPERT Régulation Bande 0_2	Largeur de bande pour passage des gains P0 / I0 aux gains P2 / I2 0%...100%
EXPERT Régulation Bande 2_1	Largeur de bande pour passage des gains P2 / I2 aux gains P1 / I1 0%...100%
EXPERT Régulation Bande 3_2	Largeur de bande pour passage des gains P3 / I3 aux gains P2 / I2 0%...100%
EXPERT Régulation N gain P	Coefficient proportionnel du régulateur de vitesse. 0%...100%
EXPERT Régulation N tps I0	Coefficient intégral du régulateur de vitesse 0%...100%

▪ **EQUIPEMENTS TRACTION CONFORT**

Catégorie / Paramètre	Description
Confort	Sélectionnez à l'aide du curseur le confort de déplacement souhaité de votre ascenseur. Ce réglage joue sur les temps d'accélération et décélération au démarrage et à l'arrêt 1 : Doux.....4 : Normal.....7 : Dynamique
<i>Les paramètres ci-dessous ne sont visibles que lorsque le mode expert est activé. Ils permettent d'ajuster précisément les variations des accélérations et décélérations différentes entre le démarrage et l'arrêt.</i>	
EXPERT Accélération	Pente d'accélération 0,01 m/s ² 10m/s ²
EXPERT Accélération initiale	Variation de l'accélération au démarrage 0,01 m/s ³ 20m/s ³
EXPERT Accélération finale	Variation de l'accélération une fois la vitesse atteinte 0,01 m/s ³ 20m/s ³
EXPERT Décélération	Pente de décélération 0,01 m/s ² 10m/s ²
EXPERT Décélération initiale	Variation de la décélération au ralentissement 0,01 m/s ³ 20m/s ³
EXPERT Décélération finale	Variation de la décélération à l'arrêt 0,01 m/s ³ 20m/s ³
EXPERT Pente d'arrêt max	Pente d'arrêt finale 0,01 m/s ³ 10m/s ³

▪ **EQUIPEMENTS TRACTION USURE DES CÂBLES PLASTIQUES**

Catégorie / Paramètre	Description
Surveillance de l'usure des câbles	Activation de la fonction de surveillance d'usure des câbles de traction gainés de plastique. Ces câbles doivent être obligatoirement remplacés après un nombre maximum d'inversion de sens de déplacement de la cabine
	OUI , NON
<i>Les paramètres ci-dessous n'apparaissent que lorsque la fonction de surveillance a été activée (voir ci-dessus)</i>	
Nombre maximum d'inversions de sens	Nombre maximum d'inversions de sens de déplacement de la cabine avant d'activer le défaut "Câbles de traction à remplacer" qui met l'ascenseur hors service
	0 ... 100 000 000
Niveau d'alerte d'usure des câbles	Pourcentage du nombre max d' inversions de sens de déplacement à atteindre pour avoir l'alerte "Remplacement des câbles à prévoir" enregistrée dans la liste des défauts Once the direction changes of the car reached this percentage of its maximum value (see above), it activates the following warning "Plan to replace the traction ropes" in the fault history list
	0 ... 99%
Nombre actuel d'inversions de sens	Visualisation de la valeur courante des inversions de sens effectuées (non modifiable)
	XX XXX XXX
Niveau courant d'usure des câbles	Visualisation (en pourcentage) de la valeur courante d'usure des câbles (non modifiable)
	XX %
Remplacement effectué	Mettez la valeur à OUI une fois que les câbles viennent d'être remplacés. Cela réinitialisera le compteur d'inversions de sens et le niveau courant d'usure Cela effacera également l'alerte et/ou le défaut d'usure si ils avaient été détectés
	OUI , NON
HISTORIQUE DES REMPLACEMENTS	Sous menu affichant le nombre d'inversion de sens effectués pour les 20 derniers remplacement de câbles

• **EQUIPEMENTS TRACTION USURE DES CÂBLES PLASTIQUES HISTORIQUE**

Catégorie / Paramètre	Description
Nombre d'inversions 1er remplacement	Visualisation de la valeur des inversions de sens effectuées lors du 1er remplacement des câbles(non modifiable)
	XX XXX XXX
.....

Nombre d'inversions 20ème remplacement	Visualisation de la valeur des inversions de sens effectuées lors du 20ème remplacement des câbles(non modifiable)
	XX XXX XXX

○ **EQUIPEMENTS TRACTION ÉLECTRIQUE 2 VITESSES**

REMARQUE

Tous les sous menus de **EQUIPEMENTS TRACTION** ci dessous ne sont valables que si le paramètre **Type de traction** est réglé sur **Électrique 2 Vitesse**

Catégorie / Paramètre	Description
Vitesse d'inspection	ISélecton de la consigne de vitesse utilisée pour la vitesse d'inspection Vitesse nominale, Vitesse d'approche
Tempo d'antipatinage	La détection du non mouvement de la cabine lors d'un ordre de déplacement (en raison d'un patinage des câbles sur la poulie pour les ascenseurs à adhérence). est une exigence de la norme EN81-20 au chapitre 5.9.2.7.1. Cette temporisation détermine la durée nécessaire d'immobilité de la cabine (aucun changement des infos de position du lecteur) pour détecter ce défaut 5,000...20,000s
USURE DES CÂBLES PLASTIQUES	Sous menu pour la surveillance de l'usure des câbles de traction gainés de plastique (sous menu décrit au chapitre Traction VF)
Sonde thermique	La présence d'une sonde thermique moteur se configure sur le connecteur X17 de la carte 400SP. voir Menu E/S .

○ EQUIPEMENTS TRACTION HYDRAULIQUE

REMARQUE

Tous les sous menus de **EQUIPEMENTS TRACTION** ci dessous ne sont valable que si le paramètre **Type de traction** est réglé sur **Hydraulique**

Catégorie / Paramètre	Description
Type de centrale	Indique le type de centrale installée en machinerie Standard, Bucher iValve, Gmv NGV-A3
PROFIL DU DÉPLACEMENT	Sous menu pour régler le mode de positionnement de la cabine en gaine
VITESSES	Sous menu pour régler toutes les différentes vitesses de déplacement
MOTORISATION	Sous menu pour renseigner toutes les données du moteur de centrale
SOUPAPE DE SÉCURITÉ ADDITIVE	Sous menu pour régler l'usage d'une soupape descente de sécurité additive
SYSTÈME ANTI-DÉRIVE	Sous menu pour régler l'usage d'un système anti-dérive
Tempo d'antipatinage	La détection du non mouvement de la cabine lors d'un ordre de déplacement (en raison d'un patinage des câbles sur la poulie pour les ascenseurs à adhérence). est une exigence de la norme EN81-20 au chapitre 5.9.2.7.1. Cette temporisation détermine la durée nécessaire d'immobilité de la cabine (aucun changement des infos de position du lecteur) pour détecter ce défaut 5,000...20,000s
Sonde(s) thermique(s)	La présence d'une sonde thermique moteur se configure sur le connecteur X17 de la carte 400SP. La présence d'une sonde thermique huile se configure sur le connecteur X45 de la carte 406SP. voir Menu E/S .

▪ EQUIPEMENTS TRACTION PROFIL DU DÉPLACEMENT

Catégorie / Paramètre	Description
Type de profil	Pour les ascenseurs hydrauliques, seul le profil vitesse est disponible Le profil Vitesse est un positionnement de la cabine par des consignes de vitesse décroissantes (grande vitesse, petite vitesse, arrêt). Après avoir fait l'apprentissage de gaine, vous devez régler à quelle distance du niveau doivent être appliquées ces consignes. Vitesse

Catégorie / Paramètre	Description
Distance d'arrêt en montée	Indiquez ici à quelle distance du niveau le top d'arrêt doit être donné sur une course en montée 10mm...100mm
Distance d'arrêt en descente	Indiquez ici à quelle distance du niveau le top d'arrêt doit être donné sur une course en descente 10mm...100mm
Distance de ralentissement	Indiquez ici à quelle distance du niveau le top de ralentissement doit être donné 0mm...5000mm
EXPERT DISTANCE DE RALENTISSEMENT INTER-NIVEAUX	En cas de distances réduites de niveau à niveau, vous pouvez régler ici une distance de ralentissement spécifique.

• EQUIPEMENTS TRACTION PROFIL DU DÉPLACEMENT DISTANCE DE RALENTISSEMENT INTER-NIVEAUX

Catégorie / Paramètre	Description
Réglage unique	Raccourci pour renseigner en une seule fois la même valeur de ralentissement pour les réglages ci-dessous :
Niveau 0 - 1	Indiquez ici à quelle distance le top de ralentissement doit être donné, quand la cabine va du niveau 0 au niveau 1 , ou inversement 0mm...5000mm
.....
Niveau N - N+1	Indiquez ici à quelle distance le top de ralentissement doit être donné, quand la cabine va du niveau N au niveau N+1, ou inversement 0mm...5000mm

▪ EQUIPEMENTS TRACTION VITESSES

Catégorie / Paramètre	Description
Vitesse nominale	Vitesse de déplacement du mode usager, elle correspond à la vitesse contrat de l'ascenseur.
	0,000 m/s...2,500m/s
Vitesse d'approche	Vitesse appliquée au top de ralentissement pour s'arrêter au niveau. Cette vitesse n'est utilisée que pour le profi Vitesse
	0,001 m/s...0,500m/s
Vitesse d'inspection	Sélecton de la consigne de vitesse utilisée pour la vitesse d'inspection
	Vitesse nominale, vitesse d'approche

▪ EQUIPEMENTS TRACTION MOTORISATION

Catégorie / Paramètre	Description
Séquence du démarrage moteur	Choix de la séquence du démarrage du moteur.
	Direct, Étoile/Triangle
Tempo étoile triangle	Durée de maitien du couplage étoile avant de passer en couplage triangle
	0,000s...3,000s
Démarrage soupape montée	Décalage de la comande de la soupape montée au démarrage. Pour ne pas avoir de décalage, régler la tempo associée ci dessous à la valeur 0
	Avant moteur, Après moteur
Tempo démarrage soupape montée	Temps de décalage entre la commande de la soupape montée et la commande moteur
	0,000s...5,000s
Arrêt soupape montée	Décalage de la commande de la soupape montée à l'arrêt. Pour ne pas avoir de décalage, régler la tempo associée ci dessous à la valeur 0.
	Avant moteur, Après moteur
Tempo arrêt soupape montée	Temps de décalage entre la commande de la soupape montée et la commande moteur
	0,000s...5,000s
Moteur isonivelage	Choix du moteur utilisé pour les déplacements d'isonivelage à la montée (ci-dessous)
	Moteur auxiliaire, Moteur principal
Détection inversion de phase	La détection de phases secteur inversées mettra immédiatement l'ascenseur hors-service. Cette détection est indispensable pour protéger la centrale si le moteur est câblé en direct sur les phase du secteur.
	OUI , NON

▪ EQUIPEMENTS TRACTION SOUPAPE DE SÉCURITÉ ADDITIVE

Catégorie / Paramètre	Description
Soupape de sécurité additive	Indiquez ici si une deuxième soupape de sécurité descente est utilisée pour la protection contre le mouvement incontrôlé de la cabine
	OUI , NON
Tempo au démarrage	Au démarrage, la soupape de séucirté additive est d'abord commandée, puis les autres soupapes de descente seront commandées après cette temporisation
	0,000s...5,000s
Tempo à l'arrêt	A l'arrêt, la soupape PV descente est d'abord arrêtée, puis la soupape de séucirté additive sera arrêtée après cette temporisation
	0,000s...5,000s

▪ EQUIPEMENTS TRACTION SYSTÈME ANTI-DÉRIVE

Catégorie / Paramètre	Description
Système anti-dérive	Ce système correspond à celui décrit au chapitre 5.12.1.10 de la norme EN81-20 pour rajouter une protection à la dérive vers le bas de la cabine. Si il est activé la cabine sera envoyée automatiquement au niveau le plus bas après la temporisation ci-dessous.
	Activé , Désactivé
Tempo d'antidérive	Délai d'e déclenchement du sytème d'anti-dérive après le dernier déplacement normal de la cabine
	0mn...60mn

○ **EQUIPEMENTS PORTES**

Catégorie / Paramètre	Description
Nombre de portes	Nombre de portes en cabine
	1 , 2
PORTE CABINE 1	Sous menu pour renseigner toutes les données de la porte cabine n° 1
PORTE CABINE 2	Sous menu pour renseigner toutes les données de la porte cabine n° 2
PORTES ET SERVICES AUX PALIERS	Sous menu pour renseigner les types de portes et les accès à chaque palier

▪ **EQUIPEMENTS PORTES PORTE CABINE X**

Catégorie / Paramètre	Description
TEMPORISATIONS	Sous menu pour renseigner toutes les temporisations de la porte cabine n° 1
CAME	Sous menu pour paramétrer la came de déverrouillage
Motorisation	Ce paramètre est nécessaire à l'armoire pour savoir où se situent les commandes de porte. En cas de moteur triphasé, les commandes de portes se situent en machinerie En cas d'opérateur VF elles se situent sur le toit de cabine
	Opérateur VF, Moteur triphasé
Fin de course ouverture	Indiquez ici si la porte est équipée d'un fin de course ouverture
	OUI , NON
Fin de course fermeture	Indiquez ici si la porte est équipée d'un fin de course fermeture
	OUI , NON
Nudging	Indiquez ici si la porte peut se fermer en nudging (à faible vitesse et sans couple)
	OUI , NON
Sonde thermique	Indiquez ici si la porte est équipée d'une sonde de détection de surchauffe moteur
	OUI , NON
Ouverture anticipée	En activant cette fonction , l'ouverture de la porte est déclenchée dès l'entrée en zone de déverrouillage du niveau de la desserte, avant l'arrêt complet de la cabine. Votre armoire doit être équipée d'un relais de sécurité dans ce cas
	OUI , NON
Fermeture maintenue	Indiquez ici si la commande de fermeture doit être maintenue pendant le déplacement
	OUI , NON
Fermeture maintenue à l'arrêt	Indiquez ici si la commande de fermeture doit être maintenue à l'arrêt (cas de porte qui se rouvre seule par inertie)
	OUI , NON
Ouverture maintenue	Indiquez ici si la commande d'ouverture doit être maintenue une fois la porte totalement ouverte (cas de porte qui se referme seule par inertie)
	OUI , NON

● **EQUIPEMENTS PORTES PORTE CABINE X TEMPORISATIONS**

Catégorie / Paramètre	Description
Stationnement	Durée de stationnement portes ouvertes lors de l'ouverture à un niveau
	1s...60s
Stationnement long	Durée de stationnement portes ouvertes en cas de mise hors service de l'ascenseur
	1s...60s
Stationnement court	Durée de stationnement portes ouvertes suite à une réouverture en raison d'un choc ou d'une rupture de cellule Le stationnement dans ce cas peut-être réglé plus court qu'un stationnement normal
	1s...60s
Durée normale d'ouverture	Régler ici la durée normale de la course totale de la porte en ouverture. Pour les portes sans fin de course, la commande d'ouverture sera arrêtée au bout de cette durée. Pour les portes avec fin de course, la commande d'ouverture sera arrêtée après deux fois cette durée si le fin de course n'est pas apparu
	1s...60s
Durée normale de fermeture	Régler ici la durée normale de la course totale de la porte en fermeture. Pour les portes sans fin de course, la commande de fermeture sera arrêtée au bout de cette

Catégorie / Paramètre	Description
	durée. Pour les portes avec fin de course, la commande de fermeture sera arrêtée après deux fois cette durée si le fin de course n'est pas apparu 1s...60s
Durée de fermeture en nudging	Régler ici la durée normale de la course de la porte en nudging (ermeture à faible vitesse .sans couple) 1s...60s

• **EQUIPEMENTS PORTES PORTE CABINE X CAME**

Catégorie / Paramètre	Description
Came de déverrouillage	Indiquez ici si la présence d'une came de déverrouillage OUI, NON
Retombée	Indiquez ici à quel moment la came doit retomber Avant ouverture porte cabine, Après ouverture porte cabine
Temps de retombée	Indiquez le temps nécessaire à la came pour déverrouiller les portes palières une fois qu'elle n'est plus pilotée En cas de retombée de came avant ouverture; l'ouverture des portes ne sera donnée q'une fois ce temps écoulé 0,1s...3s
EXPERT Temps d'activation	Indiquez le temps nécessaire à la came pour verrouiller les portes palières dès qu'elle est pilotée; le départ de la cabine ne sera donné qu'une fois ce temps écoulé 0,1s...3s

▪ **EQUIPEMENTS PORTES PORTES ET SERVICES AUX PALIERS**

Catégorie / Paramètre	Description
Niveau 0 à 31	Type de porte palière à ce niveau en faces 1 et 2 Aucune, - Pas de porte palière Automatique, - Porte palière à ouverture automatique Manuelle - Porte palière à ouverture manuelle
	Type de service dans le cas de 2 portes palières à ce niveau Passant, - Service 2 portes simultanées Sélectif - Service 2 portes indépendantes
Tempo d'anti-rebond	Cette temporisation est lancée une fois la porte battante refermée: pour retarder la fermeture de la porte cabine en cas de rebond de cette porte battante Ce paramètre ne concerne que les portes manuelles aux paliers 0s...10s

○ EQUIPEMENTS LECTEUR

Catégorie / Paramètre	Description
Type de lecteur	Choix du type de lecteur en gaine pour la position absolue de la cabine
	K04SP , K05SP, K06SP, Lecteur à écrans

- Les paramètres suivants sont disponibles uniquement pour les lecteurs absolus **K04SP, K05SP et K06SP**:

Catégorie / Paramètre	Description
RÉGLAGE DES NIVEAUX	Sous menu pour renseigner les altitudes des niveaux
Altitude de ralentissement haut en inspection	Indique l'altitude absolue de la zone extrême haute en gaine dans laquelle le déplacement en inspection se fait à vitesse réduite. (Cette vitesse se règle dans Equipements->Traction->Vitesses)
	0,000m ... 150,000m
Altitude de ralentissement bas en inspection	Indique l'altitude absolue de la zone extrême basse en gaine dans laquelle le déplacement en inspection se fait à vitesse réduite. (Cette vitesse se règle dans Equipements->Traction->Vitesses)
	0,000m ... 150,000m
Altitude garde pied	Si l'ascenseur est équipé d'un garde-pieds rétractable automatique, il faut indiquer ici l'altitude à laquelle il se déploie, car la sécurité est désactivée par une came dans à partir de cette altitude. L'armoire doit contrôler que le contact de la came revient bien en position normale une fois que la cabine est sortie de la zone.
	0,000m ... 150,000m
APPRENTISSAGE DE GAINÉ	Réaliser l'apprentissage de gaine directement depuis ce menu
APPRENTISSAGE DE GAINÉ RAPIDE	Réaliser l'apprentissage de gaine rapide directement depuis ce menu

● EQUIPEMENTS LECTEUR RÉGLAGE DES NIVEAUX

Catégorie / Paramètre	Description
Niveau 0 à 31	Altitude en gaine de chacun des niveaux. Ces valeurs sont rentrées automatiquement lors de la phase de positionnement. Vous pouvez ici les ajuster précisément.
	0,000m ... 150,000m

- Les paramètres suivants sont disponibles uniquement pour les **Lecteurs à écrans** (optique ou magnétique)

Catégorie / Paramètre	Description
Nombre maximum de recalage consécutifs	Ce paramètre indique combien de recalage consécutifs sont exécutés en cas d'échec avant mise hors-service de l'ascenseur.
	1...9
Temps de montée en début de recalage	En début de recalage, la cabine se déplace d'abord en montée pendant cette durée, afin d'atteindre le ralentisseur bas à la vitesse nominale lors de la phase de descente.
	0s...9s
TYPE DE RALENTISSEURS	Sous menu pour régler les ralentisseurs entre chaque niveau

● EQUIPEMENTS LECTEUR TYPE DE RALENTISSEURS

Catégorie / Paramètre	Description
Niveau 0-1 à Niveau 30-31	Dans le cas de distance standard entre niveau (2.70m), si la cabine se déplace à 1m/s, les écrans de ralentissement doivent être inversés pour ralentir à la bonne distance. Choisissez dans ce cas "PV croisées"
	Normal , PV croisés

○ EQUIPEMENTS ISONIVELAGE/MAINTIEN AU NIVEAU

Catégorie / Paramètre	Description
Système de maintien au niveau	Choix du dispositif de maintien au niveau supplémentaire
	Aucun Aucun dispositif supplémentaire n'est nécessaire pour garantir le maintien au niveau de la cabine
	Iso-nivelage En cas de dérive de la cabine portes ouvertes, celle-ci est ramenée automatiquement au niveau. Un relais de sécurité court-circuite alors les contacts de sécurité de portes dans la zone de déverrouillage pour permettre le déplacement
Taquets de chargement Des taquets déployés sous la cabine et reposant sur des butées permettent de la maintenir au niveau sans aucune dérive lors de phases de lourds chargements de la cabine.	

▪ EQUIPEMENTS MAINTIEN AU NIVEAU ISONIVELAGE

Catégorie / Paramètre	Description
Distance de déclenchement d'isonivelage	Réglez ici à quelle distance du niveau sera déclenché l'isonivelage 10mm...100mm
Distance d'arrêt d'isonivelage en montée	Réglez ici à quelle distance du niveau sera arrêté l'isonivelage en montée 5mm...100mm
Distance d'arrêt d'isonivelage en descente	Réglez ici à quelle distance du niveau sera arrêté l'isonivelage en descente 5mm...100mm
Durée de maintien d'isonivelage	Lorsque la distance d'arrêt d'isonivelage est atteinte l'isonivelage peut être maintenu pendant cette durée 0s...5s
Compteur d'isonivelage	Réglez ici le nombre maximum d'isonivelage autorisé à un même niveau sur une durée de 2minutes. Le défaut "Isonivelage répété" sera enregistré si cette valeur est atteinte 0...30
Durée maximum d'isonivelage	Réglez ici la durée maximum autorisé d'un isonivelage. Si la cabine n'a pas rejoint le niveau dans ce délai, le défaut "Isonivelage trop long" est enregistré 3s...30s

▪ EQUIPEMENTS MAINTIEN AU NIVEAU TAQUETS DE CHARGEMENT

Catégorie / Paramètre	Description
Distance de sortie des taquets	Réglez ici à quelle distance au-dessus du niveau seront sortis les taquets de chargement. 20mm...120mm
Temps maximum de sortie des taquets	Lors de la phase de sortie des taquets, si l'information "Taquets sortis" n'est pas arrivée avant ce temps là, le défaut "Taquets de chargement non sortis" sera enregistré. Au bout du nombre d'essais (configurable ci-dessous) échoués consécutifs, l'ascenseur sera mis hors-service. 0,10s...8,00s
Temps maximum de rentrée des taquets	Lors de la phase de rétraction des taquets, si l'information "Taquets rentrés" n'est pas arrivée avant ce temps là, le défaut "Taquets de chargement non rentrés" sera enregistré. Au bout du nombre d'essais (configurable ci-dessous) échoués consécutifs, l'ascenseur sera mis hors-service. 0,10s...8,00s
Délai de relâchement des taquets en mode technicien	En inspection et en rappel, à chaque arrêt de la cabine les taquets resteront rétractés pendant le délai configuré ci-dessous 0,5s...30s
EXPERT Nombre d'essais	Ce paramètre indique combien d'essais consécutifs de rentrée ou de sortie sont exécutés en cas d'échec avant mise hors-service de l'ascenseur. 1...9
EXPERT Délai entre 2 essais de sortie des taquets	Réglez ici le délai d'attente entre deux essais consécutifs pour sortir les taquets 3s...30s

Catégorie / Paramètre	Description
EXPERT <i>Délai entre 2 essais de rentrée des taquets</i>	Réglez ici le délai d'attente entre deux essais consécutifs pour rentrer les taquets 3s...30s

○ **EQUIPEMENTS SÉCURITÉ**

Catégorie / Paramètre	Description
Boîtier inspection cuvette	Indiquez la présence d'un boîtier d'inspection en cuvette OUI, NON
Réarmement Inspection cuvette	Choix du dispositif de remise en marche normale de l'ascenseur en sortie d'inspection cuvette Par l'armoire , - La remise en marche se fait par la procédure intégrée dans l'armoire Par système externe - La remise en marche se fait par un dispositif externe indépendant de l'armoire
Système de réserves réduites	Indiquez quel système est utilisé pour gérer les réserves réduites l'ascenseur Aucun Pas de réserves réduites Butées mécaniques Des butées déployables/rétractables sont utilisées SGT02 Le déclencheur électronique SGT02 du limiteur est utilisé
Type de limiteur de vitesse	Choix du type de limiteur de vitesse de la cabine installé sur l'ascenseur Mécanique, - Limiteur en machinerie à déclenchement mécanique uniquement Télécommandé sur toit, - Limiteur sur toit de cabine à déclenchement mécanique et électrique Télécommandé en gaine, - Limiteur en gaine à déclenchement mécanique et électrique Avec anti-dérive sur toit, - Limiteur sur toit de cabine à déclenchement mécanique et électrique. Couplé à une bobine parking pour l'anti-dérive de la cabine Avec anti-dérive en gaine, - Limiteur en gaine à déclenchement mécanique et électrique. Couplé à une bobine parking pour l'anti-dérive de la cabine Avec réarmement sur toit - Limiteur sur toit de cabine à déclenchement mécanique et électrique, et devant être réarmé électriquement après déclenchement.
Type de limiteur de contrepoids	Choix du type de limiteur de vitesse de contrepoids installé sur l'ascenseur Aucun , - Pas de limiteur de contrepoids Télécommandé en gaine, - Limiteur en gaine à déclenchement mécanique et électrique
Garde-pieds automatique	Indiquez ici, si l'ascenseur est équipé d'un garde pied automatique rétractable. OUI, NON

○ ÉQUIPEMENTS PÈSE-CHARGE

Paramètre	Description
Type de pèse-charge	<p>Contacts secs sur toit de cabine Le pèse-charge est situé sur le toit de cabine et renvoie les informations par contacts secs sur la carte 410SP</p> <p>Contacts secs en machinerie/gaine Le pèse-charge est situé en machinerie ou en gaine et renvoie les informations par contacts secs sur la carte 400SP. Choisissez ce type si la charge est gérée par la centrale hydraulique.</p> <p>OMEGA 6-C/12-C Le pèse-charge est le modèle OMEGA xxC CANopen de Dinacell. Il peut être connecté au bus palier lorsqu'il est installé en gaine ou au bus cabine sur la carte 410SP lorsqu'il est installé sur le toit de cabine.</p>
ÉTALONNAGE DU PÈSE-CHARGE OMEGA6C-12C	Sous menu pour les réglages et l'étalonnage du pèse-charge OMEGA6C-12C

Catégorie / Paramètre	Description
Mouflage	Indiquez ici le facteur de mouflage de votre ascenseur le type de variateur installé dans l'armoire. 1:1 ; 2:1 ; 3:1 ; 4:1
Nombre de capteurs/câbles	Indiquez ici le nombre de capteurs sur câble connectés au pèse-charge. Il correspond au nombre de câbles 1...12
Charge nominale de la cabine	Indiquez ici la charge nominale en cabine 100kg...20 000kg
DÉMARRER L'ÉTALONNAGE	Réaliser l'étalonnage du pèse-charge directement depuis ce menu

● **AFFICHAGE**

Catégorie	Description
EN CABINE	Sous menu pour configuration de l'affichage et des afficheurs en cabine
AUX PALIERS	Sous menu pour configuration de l'affichage et des afficheurs aux paliers

○ **AFFICHAGE EN CABINE**

Catégorie	Description
BOÎTE À BOUTONS N°1	Sous menu pour configuration de l'affichage et des afficheurs de la boîte à boutons n°1
BOÎTE À BOUTONS N°2	Sous menu pour configuration de l'affichage et des afficheurs de la boîte à boutons n°2 (si présente)

▪ **AFFICHAGE EN CABINE BAB 1 & 2**

Catégorie / Paramètre	Description
AFFICHAGE NIVEAUX	Sous menu pour choisir les indications de niveaux
Modèle	Modèle de l'afficheur
	232SP / 262SP, 236SP, CANopenLIFT VEGA <ul style="list-style-type: none"> - Afficheur TFT couleur 3,5 ou 4,3 pouces - Afficheur TFT couleur 7 pouces - Afficheur FlexyPage ou autre conforme CANopenLIFT - Afficheur VEGA
Porte(s) associée(s)	Indique pour quelle(s) porte(s) l'afficheur donne les indications
	Porte 1, Porte 2, Porte 1 & 2
<i>Les paramètres ci-dessous ne concernent que les afficheurs 232SP et 262SP</i>	
Date et Heure	Affichage de la date et de l'heure (uniquement sur 232SP)
	OUI, NON
Fond d'écran	Choix de la couleur du fond d'écran
	Rouge, Bleu, Noir, Blanc
Orientation	Choix de l'orientation de l'afficheur
	Horizontal, Vertical
<i>Les sous-menus ci-dessous ne concernent que l'afficheur 236SP</i>	
FOND D'ÉCRAN	Sous menu pour choisir le type de fond d'écran
PLAQUE DE CHARGE	Sous menu pour renseigner les informations de plaque de charge
AUTRES INFORMATIONS	Sous menu pour les informations complémentaires à afficher
Plaque de charge	Choix des informations à afficher sur la plaque de charge du 236SP
	Pas d'affichage, Charge, Charge+n°Série, Charge+n°Série+n°CE <ul style="list-style-type: none"> - Pas de plaque de charge affichée - Charge en Kg et nombre de personnes - Rajout du n° de série de l'ascenseur - Rajout du n° de CE de l'ascenseur
Charge nominale	Texte libre pour l'affichage de la charge et du nombre de personnes
	<i>16 caractères maximum</i>
N° série ascenseur / Année	Texte libre pour l'affichage du numéro de série de l'ascenseur et de l'année de fabrication
	<i>16 caractères maximum</i>
N°CE	Texte libre pour l'affichage du numéro de CE
	<i>4 caractères maximum</i>
Un fond d'écran par niveau	Le fond d'écran du 236SP change à chaque niveau (Niveau 0: fond n°0, Niveau 1: fond n°1, ...etc) L'activation de cette fonction désactive le choix fixe du fond d'écran ci-dessous)
	OUI, NON
Fond d'écran	Choix d'un fond d'écran parmi 28 disponibles et personnalisables, ou diaporama sur ces 28 fonds d'écran
	Diaporama, Fond d'écran 1,...Fond d'écran 28
Tempo diaporama	Réglage de la temporisation de rotation des fonds d'écran en diaporama
	1min ... 1440 min (1440 min = 24 heures)

Catégorie / Paramètre	Description
Logo	Affichage d'un logo (personnalisable) sur le fond d'écran
	OUI, NON
Date de maintenance	Choix de la date de visite de maintenance à afficher
	Pas d'affichage, Dernière visite, Prochaine visite Les dates de dernière et prochaine visites de maintenance se règlent dans la section OUTILS de l'application.

- AFFICHAGE EN CABINE BAB 1 & 2 AFFICHAGE NIVEAUX**

Catégorie / Paramètre	Description
Niveau 0 à 31	Choix de l'affichage pour chaque niveau.
	-5 à -0, 0 à 23, P0 à P9, S, RJ, RC, RH, RB, SS, ME, 0/1 à 7/8

REMARQUE

Les 3 sous menus décrits ci-dessous ne sont accessibles que pour un afficheur 236SP

- AFFICHAGE EN CABINE BAB 1 & 2 FOND D'ÉCRAN**

Catégorie / Paramètre	Description
Orientation	Choix de l'orientation de l'afficheur
	Horizontal, Vertical
Thème	Choix du thème du fond d'écran
	Couleur, Clair, Sombre
<i>Les paramètres ci-dessous ne concernent que le thème Couleur</i>	
Un fond d'écran par niveau	Le fond d'écran du 236SP change à chaque niveau (Niveau 0: fond n°0, Niveau 1 : fond n°1, ...etc) L'activation de cette fonction désactive le choix fixe du fond d'écran ci dessous)
	OUI, NON
Fond d'écran	Choix d'un fond d'écran parmi 28 disponibles et personnalisables, ou diaporama sur ces 28 fonds d'écran
	Diaporama, Fond d'écran 1,....Fond d'écran 28
Tempo diaporama	Réglage de la temporisation de rotation des fonds d'écran en diaporama
	1min ... 1440 min (1440 min = 24 heures)

- AFFICHAGE EN CABINE BAB 1 & 2 PLAQUE DE CHARGE**

Catégorie / Paramètre	Description
Plaque de charge	Choix des informations à afficher sur la plaque de charge du 236SP
	Pas d'affichage, Charge, Charge+n°Série, Charge+n°Série+n°CE <ul style="list-style-type: none"> - Pas de plaque de charge affichée - Charge en Kg et nombre de personnes - Rajout du n° de série de l'ascenseur - Rajout du n° de CE de l'ascenseur
Charge nominale	Texte libre pour l'affichage de la charge et du nombres de personnes
	16 caractères maximum
N° série ascenseur / Année	Texte libre pour l'affichage du numéro de série de l'ascenseur et de l'année de fabrication
	16 caractères maximum
N°CE	Texte libre pour l'affichage du numéro de CE
	4 caractères maximum
Message du dispositif de secours	Fait défiler un message indiquant que l'ascenseur est équipé d'un dispositif de secours.
	OUI, NON

- **AFFICHAGE EN CABINE BAB 1 & 2 AUTRES INFORMATIONS**

Catégorie / Paramètre	Description
Date et Heure	Affichage de la date et de l'heure
	OUI, NON
Logo	Affichage d'un logo (personnalisable) sur le fond d'écran
	OUI, NON
Date de maintenance	Choix de la date de visite de maintenance à afficher
	Pas d'affichage, Dernière visite , Prochaine visite Les dates de dernière et prochaine visites de maintenance se règlent dans la section OUTILS de l'application.

○ AFFICHAGE AUX PALIERS

Catégorie	Description
AFFICHAGE DES NIVEAUX	Sous menu pour configuration de l'affichage des niveaux aux paliers
AFFICHEUR - CARTE 400SP	Sous menu pour configuration de l'afficheur connecté à la carte 400SP
AFFICHEUR - NIVEAU 0 - FACE x	Sous menu pour configuration de l'afficheur installé au niveau 0 en face x
AFFICHEUR - NIVEAU n - FACE x	Sous menu pour configuration de l'afficheur installé au niveau n en face x
AFFICHEUR - NIVEAU Max - FACE x	Sous menu pour configuration de l'afficheur installé au dernier niveau n en face x

▪ AFFICHAGE AUX PALIERS AFFICHAGE DES NIVEAUX

Paramètre	Description
Niveau 0 à 31	Choix de l'affichage pour chaque niveau.
	-5 à -0, 0 à 23, P0 à P9, S, RJ, RC, RH, RB, SS, ME, 0/1 à 7/8

▪ AFFICHAGE AUX PALIERS AFFICHEUR - NIVEAU n - FACE x

Paramètre	Description
Modèle	Modèle de l'afficheur
	232SP / 262SP, 236SP, CANopenLIFT, VEGA - Afficheur TFT couleur 3,5 ou 4,3 pouces - Afficheur TFT couleur 7 pouces - Afficheur conforme CANopenLIFT - Afficheur VEGA
<i>Les paramètres ci-dessous ne concernent que les afficheurs 232SP et 262SP</i>	
Fond d'écran	Choix de la couleur du fond d'écran
	Rouge, Bleu, Blanc, Noir
Orientation	Choix de l'orientation de l'afficheur
	Horizontal, Vertical
<i>Les paramètres ci-dessous ne concernent que l'afficheur 236SP</i>	
Un fond d'écran par niveau	Le fond d'écran du 236SP change à chaque niveau (Niveau 0: fond n°0, Niveau 1 : fond n°1, ...etc) L'activation de cette fonction désactive le choix fixe du fond d'écran ci dessous)
	OUI, NON
Fond d'écran	Choix d'un fond d'écran parmi 28 disponibles et personnalisables, ou diaporama sur ces 28 fonds d'écran
	Diaporama, Fond d'écran 1,...Fond d'écran 28
Tempo diaporama	Réglage de la temporisation de rotation des fonds d'écran en diaporama
	1min ... 1440 min (1440 min = 24 heures)
Logo	Affichage d'un logo (personnalisable) sur le fond d'écran
	OUI, NON

- **SONS**

Catégorie	Description
EN CABINE	Sous menu pour configuration de la synthèse vocale usager en cabine
SUR LE TOIT DE CABINE	Sous menu pour configuration de la synthèse vocale technicien sur le toit de cabine
AUX PALIERS	Sous menu pour configuration de la synthèse vocale usager aux paliers
TÉLÉPHONE	Sous menu pour configuration du téléphone de secours en cabine

- **SONS CABINE**

Catégorie / Paramètre	Description
ANNONCES PORTE 1	Sous menu pour l'annonce de chaque niveau en face de service 1
ANNONCES PORTE 2	Sous menu pour l'annonce de chaque niveau en face de service 2
MUSIQUE	Sous menu pour régler la diffusion de musique en cabine
VOLUMES	Sous menu pour régler les différents volumes de diffusion
Annnonce d'ouverture	Diffusion d'une annonce vocale lors de l'ouverture des portes
	OUI , NON
Annnonce de fermeture	Diffusion d'une annonce vocale lors de la fermeture des portes
	OUI , NON
Annnonce de prochain départ	Diffusion d'une annonce vocale indiquant le prochain départ de la cabine après l'ouverture des portes
	OUI , NON

- **SONS CABINE ANNONCES PORTE 1/2**

Catégorie / Paramètre	Description
Niveau 0 à 31	Choix du message d'annonce pour chaque niveau et chaque face de service Pour créer vos propres annonces vocales, choisissez SPECIAL1 à SPECIAL16 , et renommer votre fichier MP3 en « SPECIAL1.mp3 » à « SPECIAL16.mp3 », puis copier le dans le dossier « SPECIAUX » de la SDcard de la carte 312SP en boîte à boutons cabine.
	Pas d'annonce, Rez-de-chaussée , 1er étage à 27ème étage, Sous-sol 6 à Sous sol , , Niveau 0 , Niveau 0 0, Étage 0 / 1 à Étage 17/ 18, Étage 0A , Etage0B , Étage 0H , Étage 0 bas Étage 0 Haut ,1er étage Bas/Haut à 5eme étage Bas/Haut Rez-de-chaussée bas ,Rez-de-chaussée haut ,Accueil, Entrée, Cour , Jardin, Terrasse, Sortie,Niveau Principal,Commerces, Étage de sortie, Sortie, Garage, Parking, Réception, Restaurant, , Hôtel SPECIAL1 à SPECIAL16

- **SONS CABINE MUSIQUE**

Catégorie / Paramètre	Description
Code activation	Pour des raisons d'autorisation, vous devez avoir une licence pour diffuser la musique en cabine. Ce code vous sera fourni avec l'acquisition de cette licence Cette licence de diffusion n'est valable que pour un seul et même équipement. L'ensemble des réglages musicaux ci-dessous deviendront alors accessibles.
	00000...99999
Style	Définit le style de musique que vous voulez diffuser dans votre cabine. En choisissant « OFF » cela arrête la diffusion musicale. En choisissant un style spécifique, vous diffuserez les musiques fournies par Sprinte. Les fichiers musicaux fournis par Sprinte sont sous licence (©) . Cette licence de diffusion n'est valable que pour un seul et même équipement. En choisissant « UTILISATEUR » , vous diffuserez les fichiers situés dans le dossier « User » de la SDcard de la 410SP. Attention, si vous souhaitez choisir vos propres fichiers musicaux, vous devez vous assurer que vous disposez des droits de diffusion.
	OFF, UTILISATEUR, CLASSIQUE © , ELECTRO © , LOUNGE © , JAZZ © , POP © .
Lecture aléatoire	Sélectionne aléatoirement le fichier à diffuser parmi ceux du style choisi.
	OUI , NON
VOLUMES	Sous menu pour régler les volumes de diffusion de jour et de nuit
	0...7

- **SONS CABINE VOLUMES**

Catégorie / Paramètre	Description
Volume messages jour	Réglage du volume de diffusion des messages usager en cabine dans la plage horaire de jour (plage réglable dans le menu Armoire) 0...7
Volume messages nuit	Réglage du volume de diffusion des messages usager en cabine dans la plage horaire de nuit (plage réglable dans le menu Armoire) 0...7
Volume bip jour	Réglage du volume du bip des boutons en cabine dans la plage horaire de jour (plage réglable dans le menu Armoire) 0...7
Volume bip nuit	Réglage du volume du bip des boutons en cabine dans la plage horaire de nuit (plage réglable dans le menu Armoire) 0...7
Volume boucle inductive	Réglage du volume des communications du téléphone secours, diffusée par la boucle inductive Sprinte (carte 314SP) en cabine 0...7

○ SONS TOIT DE CABINE

Catégorie / Paramètre	Description
Volume messages jour	Réglage du volume de diffusion des messages technicien sur le toit de cabine dans la plage horaire de jour (plage réglable dans le menu Armoire)
	0...7
Volume messages nuit	Réglage du volume de diffusion des messages technicien sur le toit de cabine dans la plage horaire de nuit (plage réglable dans le menu Armoire)
	0...7
Sirène d'alarme usager	Diffusion d'une sirène d'alarme en gaine lors de l'appui du bouton d'alarme par l'utilisateur en cabine (sans aucun filtrage, uniquement en mode usager)
	OUI , NON

○ SONS PALIERS

Catégorie / Paramètre	Description
VOLUMES	Sous menu pour régler les différents volumes de diffusion
Annonce d'ouverture	Diffusion d'une annonce vocale lors de l'ouverture des portes
	OUI , NON
Annonce de fermeture	Diffusion d'une annonce vocale lors de la fermeture des portes
	OUI , NON
Annonce de prochain départ	Diffusion d'une annonce vocale indiquant le prochain départ de la cabine après l'ouverture des portes
	OUI , NON

▪ SONS PALIERS VOLUMES

Catégorie / Paramètre	Description
Volume messages jour	Réglage du volume de diffusion des messages aux paliers dans la plage horaire de jour (plage réglable dans le menu Armoire)
	0...7
Volume messages nuit	Réglage du volume de diffusion des messages aux paliers dans la plage horaire de nuit (plage réglable dans le menu Armoire)
	0...7
Volume bip jour	Réglage du volume du bip des boutons paliers dans la plage horaire de jour (plage réglable dans le menu Armoire)
	0...7
Volume bip nuit	Réglage du volume du bip des boutons paliers dans la plage horaire de nuit (plage réglable dans le menu Armoire)
	0...7

○ SONS TÉLÉPHONE

Catégorie / Paramètre	Description
Volume téléphone de secours	Réglage du volume des communications du téléphone secours, diffusée par le haut parleur de la synthèse vocale en cabine
	0...7

● **IMMEUBLE**

Catégorie / Paramètre	Description
Nombre de niveaux	Nombre de niveaux de l'installation accessibles par l'ascenseur
	2 ... 32
Niveau principal	Niveau d'accès principal de l'immeuble
	0 ... 31
MULTIPLEX	Sous menu pour configurer la mise en batterie de l'ascenseur
RETOUR AUTOMATIQUE	Sous menu pour configurer le retour automatique de la cabine à un niveau choisi
CONTRÔLE D'ACCÈS	Sous menu pour configurer des restrictions d'accès pour chaque niveau et par face de service.

○ **IMMEUBLE MULTIPLEX**

Catégorie / Paramètre	Description			
Groupe	Type de multiplex dans lequel est installé l'ascenseur			
	<table style="width: 100%; border: none;"> <tr> <td style="width: 50%;">Mode simplex ,</td> <td>Pas de multiplex, l'ascenseur est seul</td> </tr> <tr> <td>Mode mutiplex</td> <td>Multiplex de 2 à 4 ascenseurs</td> </tr> </table>	Mode simplex ,	Pas de multiplex, l'ascenseur est seul	Mode mutiplex
Mode simplex ,	Pas de multiplex, l'ascenseur est seul			
Mode mutiplex	Multiplex de 2 à 4 ascenseurs			
Numéro d' ascenseur	Numéro d'ascenseur utilisé en multiplex. En multiplex chaque ascenseur doit avoir un numéro distinct			
	1 ... 8			
Niveaux décalés	Différence d'étage entre l'étage le plus bas de cet ascenseur et l'étage le plus bas du bâtiment accessible par n'importe quel ascenseur			
	0 ... 31			

○ **IMMEUBLE RETOUR AUTOMATIQUE**

Catégorie / Paramètre	Description
Retour automatique	Retour automatique de la cabine à un niveau après un temps d'inactivité.
	OUI , NON
Niveau de retour automatique	Choix du niveau de retour automatique de la cabine
	0 ... 31
Tempo de retour automatique	Réglage du temps d'inactivité de la cabine avant le retour automatique
	1min...60min

○ **IMMEUBLE CONTRÔLE D'ACCÈS**

Catégorie / Paramètre	Description
CODES D'ÉTAGES FACE 1	Sous menu pour configurer un code d'accès en cabine pour chacun des niveaux de la face 1. Ces codes se saisissent par les boutons en cabine
CODES D'ÉTAGES FACE 2	Sous menu pour configurer un code d'accès en cabine pour chacun des niveaux de la face 2. Ces codes se saisissent par les boutons en cabine.
RESTRICTION PAR PLAGES HORAIRES	Sous menu pour régler des plages horaires de désactivation des envois cabine et appels palier
Temporisation de déblocage des envois cabine	Réglage du temps pendant lequel un envoi cabine sous contrôle d'accès (digicode , entrée de blocage blocage horaire...) sera débloqué lors de l'activation de l'entrée de déblocage associée.
	0s...600s
Temporisation de déblocage des appels palier	Réglage du temps pendant lequel un appel palier sous contrôle d'accès (digicode , entrée de blocage,blocage horaire...) sera débloqué lors de l'activation de l'entrée de déblocage associée.
	0s...600s

▪ **IMMEUBLE CODES D'ÉTAGES FACE 1 & 2**

Catégorie / Paramètre	Description
CODE D'ACCES NIVEAU 0 à 31 FACE 1 & 2	Sous menu pour configurer le mode d'activation et la valeur du code d'accès du niveau et de la porte associés

• **IMMEUBLE CODES D'ÉTAGES FACE 1 & 2 CODE NIVEAU 0 à 31 FACE 1 & 2**

Paramètre	Description	
Activation Code Nx Fy	Choisissez ici à quel moment un code d'accès devra être saisi pour que l'envoi cabine associé soit accepté	
	Désactivé ,	Aucun code d'accès nécessaire pour cet envoi
	Activé ,	Le code devra toujours être saisi
	Activé de jour	Le code devra être saisi seulement pendant la plage horaire de jour
	Activé de nuit	Le code devra être saisi seulement pendant la plage horaire de nuit
Valeur Code Nx Fy	Le code devra être saisi lorsque l'entrée associée est activée (<i>Cet entrée se configure sur une carte d'extension 333SP</i>)	
	Choix de la valeur du code à saisir avec les boutons d'envoi en cabine. Ce code est à 4 digits et seuls les envois des niveaux 0 à 9 sont utilisables. L'appellation des boutons sera affichée ici, par exemple si le label "RC" est sur le bouton du niveau 0, "RC" sera affiché dans le digit	
	X - X - X - X,	

• **IMMEUBLE CONTRÔLE D'ACCÈS RESTRICTIONS PAR PLAGES HORAIRES**

Catégorie / Paramètre	Description
RESTRICTION PAR PLAGES HORAIRES	Configurer jusqu'à 32 restrictions d'accès hebdomadaires selon des plages horaires définies

Paramètre	Réglages	
RESTRICTION n° 1 RESTRICTION n° 32	Type	
	<input type="checkbox"/> Envoi cabine <input type="checkbox"/> Appel palier montée <input type="checkbox"/> Appel palier descente	Choix du type de requête à restreindre l'accès
	Niveau	
	<input type="checkbox"/> Niveau 0 <input type="checkbox"/> Niveau 1 <input type="checkbox"/> Niveau <input type="checkbox"/> <input type="checkbox"/> Niveau Max	Choix des niveaux où restreindre l'accès
	Jour de la semaine	
	<input type="checkbox"/> Lundi <input type="checkbox"/> Mardi <input type="checkbox"/> Mercredi <input type="checkbox"/> Jeudi <input type="checkbox"/> Vendredi <input type="checkbox"/> Samedi <input type="checkbox"/> Dimanche <input type="checkbox"/> Mercredi	Choix des jours de la semaine où restreindre l'accès
	Porte	
	Porte 1, Porte 2, Portes 1 & 2	Choix des faces de service où restreindre l'accès
Plages horaires		
Début HH : MM Fin HH : MM	Choix des plages horaires dans la journée où la restriction prendra effet. Jusqu'à 3 plages configurables dans une même journée	

• MANOEUVRES

Paramètre	Description
MANŒUVRE USAGER	Sous menu pour les réglages de la manoeuvre usager
MANŒUVRE POMPIER	Sous menu pour les réglages de la manoeuvre pompier
MANŒUVRE INCENDIE	Sous menu pour les réglages de la manoeuvre incendie
MANŒUVRE CONSIGNATION	Sous menu pour les réglages de la manoeuvre de consignation
MANŒUVRE SÉISME	Sous menu pour les réglages de la manoeuvre séisme
Manoeuvre de désincarcération	Type de manoeuvre de désincarcération utilisée pour les opérations de secours
	Dérive manuelle , La cabine sera ramenée au niveau par dérive naturelle en commandant l'ouverture des freins de la machine de traction. Cette opération nécessite l'intervention de personnel de secours
	Dérive automatique , La cabine sera ramenée au niveau par dérive naturelle en commandant l'ouverture des freins de la machine de traction. Cette opération est réalisée de manière autonome par l'armoire en cas de coupure secteur générale. La dérive manuelle reste possible pour d'autres pannes
	Dérive automatique avec VF , La cabine est ramenée au niveau le plus proche à faible vitesse par pilotage électrique; cela nécessite l'adjonction d'un onduleur pour réalimenter le variateur de fréquence. Cette opération est réalisée de manière autonome par l'armoire en cas de coupure secteur générale. La dérive manuelle reste possible pour d'autres pannes
	Désactivée Désactivation de la manoeuvre de désincarcération

○ MANOEUVRES MANOEUVRE USAGER

Paramètre	Description
Type de manoeuvre	Type de manoeuvre du mode usager
	Blocage , Adaptée aux ascenseurs en immeuble résidentiel avec une cabine de faible capacité
	Collectives , Adaptée au trafic important, choisissez cette manoeuvre quelque soit le type de collective : montée , descente ou complète
Tempo lumière cabine	Adaptée aux ascenseurs en immeuble résidentiel avec une cabine de grande capacité Cette manoeuvre est identique à la manoeuvre blocage, mais les envois cabine sont enregistrés
	En mode usager, une fois la cabine disponible portes fermées, la lumière s'éteindra après cette temporisation 0s....60s
Raccourcissement tempo de stationnement	Permet de lancer la fermeture des portes dès l'appui d'un bouton en cabine sans attendre la fin de la tempo de stationnement
	OUI , NON

○ MANOEUVRES MANOEUVRE POMPIER

Paramètre	Description
Type de manoeuvre	Type de manoeuvre pompier
	Désactivée , Pas de manoeuvre pompier sur cet ascenseur
Niveau d'accès Pompier	Française NF82-207 , Manoeuvre pompier conforme aux prescriptions de la Norme Française NF82-207
	Choix du niveau de rappel automatique de la cabine à l'activation de la manoeuvre par la clé pompier au palier 0...31
Configuration de la clé	La présence de la clé pompier se configure sur une entrée d'une carte palière 328SP (voir Menu E/S 328SP); le niveau associé à cet entrée ne sera pas pris en compte, c'est le niveau configuré ci-dessus qui sera utilisé comme niveau d'accès pompier

○ **MANOEUVRES MANOEUVRE INCENDIE**

Paramètre	Description	
Type de manoeuvre	Type de manoeuvre incendie	
	Aucune , Européenne EN81-73 Française U36	Pas de manoeuvre incendie sur cet ascenseur Manoeuvre incendie conforme aux prescriptions de la Norme Européenne EN81-73. Non desserte des niveaux sinistrés conformément aux prescriptions de la réglementation française (Article U36 Arr. du 10-12-2004).
Niveau de rappel incendie	Niveau de rappel automatique de la cabine lors de l'activation de la manoeuvre par la clé de rappel au palier ou par l'activation d'un détecteur d'incendie 0...31	
Porte(s) à ouvrir	Indiquez ici la ou les portes à ouvrir au niveau de rappel pour l'évacuation des personnes Porte 1, Porte 2, Portes 1 & 2	
Niveau de remplacement	Dans le cas où le niveau de rappel est sinistré, le cabine ira au niveau défini ici en cas de manoeuvre incendie. 0...31	
Porte(s) à ouvrir	Indiquez ici la ou les portes à ouvrir au niveau de remplacement pour l'évacuation des personnes. Porte 1, Porte 2, Portes 1 & 2	
Configuration de la clé	La présence de la clé de rappel se configure sur une entrée d'une carte palière 328SP (voir Menu E/S 328SP); le niveau associé à cet entrée ne sera pas pris en compte, c'est le niveau configuré ci-dessus qui sera utilisé comme niveau de rappel	
Configuration des détecteurs d'incendie	La présence de détecteurs d'incendie se configure sur les entrées des cartes palières 328SP (voir Menu E/S 328SP).	

○ **MANOEUVRES MANOEUVRE DE CONSIGNATION**

Paramètre	Description	
Type de manoeuvre	Type de manoeuvre de consignation	
	Désactivée , Consignation portes fermées , Consignation portes ouvertes	Pas de manoeuvre de consignation sur cet ascenseur Une fois consigné , l'appareil stationnera portes fermées; les ouvertures de porte restent fonctionnelles Une fois consigné , l'appareil stationnera portes ouvertes
Niveau de consignation	Choix du niveau de consignation de l'ascenseur à l'activation de la clé associée 0...31	
Configuration de la clé	La présence de la clé de consignation se configure sur une entrée d'une carte palière 328SP (voir Menu E/S 328SP); le niveau associé à cet entrée ne sera pas pris en compte, c'est le niveau configuré ci-dessus qui sera utilisé comme niveau de consignation de l'ascenseur	

○ **MANOEUVRES MANOEUVRE SÉISME**

Paramètre	Description
Type de manoeuvre	Type de manoeuvre séisme
	Aucune , Européenne EN81-77
Configuration de entrées	Les entrées de détection d'onde primaire, de signal sismique et de remise en service, nécessaires au bon fonctionnement de cette manoeuvre , se configurent sur les entrées d'une carte 333SP (voir Menu E/S 333SP) ou d'une carte palière 328SP (voir Menu E/S 328SP).

ENTRÉES / SORTIES

Catégorie	Description
CONTRÔLEUR (400SP)	Sous menu pour configuration des E/S de la carte contrôleur
INSPECTION CABINE (410SP)	Sous menu pour configuration des E/S de la carte d'inspection cabine
EXTENSION TOIT CABINE (417SP)	Sous menu pour configuration des E/S de la carte d'extension toit de cabine
CARTES PALIÈRES (328SP)	Sous menu pour configuration des E/S des cartes palières
CARTES D'EXTENSION (333SP)	Sous menu pour configuration des E/S des cartes d'extension

○ E/S → CONTRÔLEUR → X13-14

Entrée / Sortie	Réglages	
X13-1 Bouton 0 à X14-8 Bouton 11	Activation	
	Activée, Désactivée.	Validation de l'entrée
	Polarité	
	NO. NF.	Contact normalement ouvert Contact normalement fermé
	Configuration ▶ Type	
	Envoi cabine, Appel palier montée, Appel palier descente, Consignation, Eclairage gaine, Clé pompier,incendie Niveau sinistré.	Choix du type d' entrée
	Configuration ▶ Niveau (si nécessaire)	
	0 ... 31	Choix du niveau associé
	Configuration ▶ Porte (si nécessaire)	
	1, 2, 1 & 2.	Choix de la porte ou des portes associée(s)
Configuration ▶ Ascenseur (si nécessaire)		
1 2 3 4 5 6 7 8 <input type="checkbox"/> <input type="checkbox"/> <input type="checkbox"/> <input type="checkbox"/> <input type="checkbox"/> <input type="checkbox"/> <input type="checkbox"/> <input type="checkbox"/>	Choix du ou des ascenseurs associé(s)	
<i>La configuration des sorties voyants ci dessous n'est pas accessible si les entrées boutons correspondantes ci dessus sont configurées en boutons d'appels/envois.</i>		
X13-1 Voyant 0 à X14-8 Voyant 11	Activation	
	Activée, Désactivée.	Validation de la sortie
	Polarité	
	NO, NF.	Contact normalement ouvert Contact normalement fermé
	Configuration ▶ Type	
	Voyant clé pompier/incendie, Voyant consignation, Voyant clé cabine (liftier) Présence cabine, Éclairage palier Ascenseur hors-service	Choix du type de sortie
	Configuration ▶ Niveau (si nécessaire)	
	0 ... 31	Choix du niveau associé
	Configuration ▶ Porte (si nécessaire)	
	1, 2, 1 & 2.	Choix de la porte ou des portes associée(s)
Configuration ▶ Ascenseur (si nécessaire)		
1 2 3 4 5 6 7 8 <input type="checkbox"/> <input type="checkbox"/> <input type="checkbox"/> <input type="checkbox"/> <input type="checkbox"/> <input type="checkbox"/> <input type="checkbox"/> <input type="checkbox"/>	Choix du ou des ascenseurs associé(s)	

○ E/S ➔ CARTES PALIÈRES (328SP)

Catégorie	Description
CARTE NIVEAU 0 PORTE 1	Sous menu pour configuration des E/S de carte palière du niveau 0 associée à la porte 1 (si présente)
CARTE NIVEAU 0 PORTE 2	Sous menu pour configuration des E/S de carte palière du niveau 0 associée à la porte 2 (si présente)
CARTE NIVEAU 1 PORTE 1	Sous menu pour configuration des E/S de carte palière du niveau 1 associée à la porte 1 (si présente)
....
CARTE NIVEAU 31 PORTE 1	Sous menu pour configuration des E/S de carte palière du niveau 31 associée à la porte 1 (si présente)
CARTE NIVEAU 31 PORTE 2	Sous menu pour configuration des E/S de carte palière du niveau 31 associée à la porte 2 (si présente)

▪ E/S ➔ CARTES PALIÈRES ➔ CARTE NIVEAU 0 à 31 PORTE 1 à 2

Entrée / Sortie	Réglages	
X01-3 Bouton 1 à X04-3 Bouton 4	Activation Activée, Désactivée. Validation de l'entrée	
	Polarité NO. NF. Contact normalement ouvert Contact normalement fermé	
	Configuration ▶ Type Envoi cabine, Appel palier montée, Appel palier descente, Blocage appel palier, Blocage envoi cabine, Débloccage appel palier Débloccage envoi cabine, Consignation, Eclairage gaine, Clé pompier/incendie. Signal rappel pompier, Refuge haut assuré, Refuge bas assuré, Niveau sinistré Cabine en surcharge, Cabine complète, Condamnation du niveau, Déplacement auto niveau à niveau, Ouverture des portes, Redémarrer l'armoire, Signal sismique, Onde primaire Effacement des défauts, Sonde de température en machinerie Choix du type d'entrée	
	Configuration ▶ Niveau (si nécessaire) 0 ... 31 Choix du niveau associé	
	Configuration ▶ Porte (si nécessaire) 1, 2, 1 & 2. Choix de la porte ou des portes associée(s)	
	Configuration ▶ Ascenseur (si nécessaire) 1 2 3 4 5 6 7 8 <input type="checkbox"/> <input type="checkbox"/> <input type="checkbox"/> <input type="checkbox"/> <input type="checkbox"/> <input type="checkbox"/> <input type="checkbox"/> <input type="checkbox"/> Choix du ou des ascenseurs associé(s)	
	<i>La configuration des sorties voyants ci dessous n'est pas accessible si les entrées boutons correspondantes ci dessus sont configurées en boutons d'appels/envois.</i>	
	X01-2 Voyant 1 à X04-2 Voyant 4	Activation Activée, Désactivée. Validation de la sortie
		Polarité NO, Contact normalement ouvert

Entrée / Sortie	Réglages
	NF. Contact normalement fermé
	Configuration ▶ Type
	<p>État Clé pompier/incendie, Voyant signal rappel pompier, Voyant Consignation, État clé cabine (liftier), État clé pompier en cabine, Présence cabine, Éclairage palier Voyant position, État Bouton alarme cabine, Coupure secteur, Défaut de lumière cabine, Portes palières verrouillées, Portes palières fermées, Portes cabines fermées, Chaîne de sécurité fermée Sécurités primaires établies, Ascenseur en mode usager, Ascenseur en mode inspection cabine, Ascenseur en mode inspection cuvette, Ascenseur en mode rappel, Ascenseur hors-service, Ascenseur en manoeuvre pompier, Ascenseur en manoeuvre incendie, Ascenseur en manoeuvre liftier, Cabine en montée, Cabine en descente, Cabine en déplacement , Cabine à l'arrêt en zone de porte, Cabine à l'arrêt hors zone de porte, Cabine disponible, Porte en ouverture, Porte en fermeture, Porte ouverte , Porte fermée, Choc, Cellule, Cabine en surcharge, Cabine complète, Appel(s) palier bloqué(s), Envoi(s) cabine bloqué(s), Appel(s) palier débloqué(s), Envoi(s) cabine débloqué(s), Voyant rouge refuge haut, Voyant vert refuge haut, Voyant rouge refuge bas, Voyant vert refuge bas, Ascenseur en manoeuvre séisme, Voyant signal sismique, Voyant Onde primaire, Réarmement détecteur sismique, Défaut de batterie, État bouton ouverture, État bouton fermeture, État bouton envoi cabine, État bouton appel palier,</p>
	Choix du type de sortie
	Configuration ▶ Niveau (si nécessaire)
	0 ... 31 Choix du niveau associé
	Configuration ▶ Porte (si nécessaire)
	1, 2, 1 & 2. Choix de la porte ou des portes associée(s)
	Configuration ▶ Ascenseur (si nécessaire)
	1 2 3 4 5 6 7 8 <input type="checkbox"/> <input type="checkbox"/> <input type="checkbox"/> <input type="checkbox"/> <input type="checkbox"/> <input type="checkbox"/> <input type="checkbox"/> <input type="checkbox"/> Choix du ou des ascenseurs associé(s)

○ **E/S ➔ CARTES D'EXTENSION (333SP)**

Catégorie	Description
CARTE D'EXTENSION 1	Sous menu pour configuration des E/S de la carte d'extension n°1 (si présente)
CARTE D'EXTENSION 2	Sous menu pour configuration des E/S de la carte d'extension n°2 (si présente)
....
CARTE D'EXTENSION 8	Sous menu pour configuration des E/S de la carte d'extension n°8 (si présente)

▪ **E/S ➔ CARTES D'EXTENSION ➔ CARTE D'EXTENSION 1/8 ➔ ENTRÉES X04 & X05**

Entrées	Réglages
X04-1 Entrée 1 X04-2 Entrée 2 X04-3 Entrée 3 X04-4 Entrée 4 X05-1 Entrée 5 X05-2 Entrée 6 X05-3 Entrée 7 X05-4 Entrée 8	Activation Activée, Désactivée. Validation de l'entrée
	Polarité NO. Contact normalement ouvert NF. Contact normalement fermé
	Configuration ▶ Type Envoi cabine, Appel palier montée, Appel palier descente, Blocage appel palier, Blocage envoi cabine, Déblocage appel palier Déblocage envoi cabine, Consignation, Eclairage gaine, Clé pompier/incendie. Signal rappel pompier, Refuge haut assuré, Refuge bas assuré, Niveau sinistré Cabine en surcharge, Cabine complète, Choix du type d'entrée Condamnation du niveau, Déplacement auto niveau à niveau, Ouverture des portes, Redémarrer l'armoire, Signal sismique, Onde primaire Effacement des défauts, Sonde de température en machinerie, État bobine anti-dérive, Cabine posée, Taquets de chargement rentrés, Taquets de chargement sortis, Contact de sécurité taquets de chargement.
	Configuration ▶ Niveau (si nécessaire) 0 ... 31 Choix du niveau associé
	Configuration ▶ Porte (si nécessaire) 1, 2, 1 & 2. Choix de la porte ou des portes associée(s)
	Configuration ▶ Ascenseur (si nécessaire) 1 2 3 4 5 6 7 8 □ □ □ □ □ □ □ □ Choix du ou des ascenseurs associé(s)

▪ **E/S ➔ CARTES D'EXTENSION ➔ CARTE D'EXTENSION 1 / 8 ➔ SORTIES X06 & X07**

Sorties	Réglages
X06-1 Sortie 1 X06-2 Sortie 2 X06-3 Sortie 3 X06-4 Sortie 4 X07-1 Sortie 5	Activation Activée, Désactivée. Validation de la sortie

Sorties	Réglages	
	Polarité	
	NO. NF.	Contact normalement ouvert Contact normalement fermé
	Configuration ▶ Type	
<p>X07-2 Sortie 6 X07-3 Sortie 7 X07-4 Sortie 8</p>	<p>Voyant envoi cabine, Voyant appel palier montée, Voyant appel palier descente, État Clé pompier/incendie, Voyant signal rappel pompier, Voyant Consignation, État clé cabine (liftier), État clé pompier en cabine, Présence cabine, Éclairage palier, Flèche de déplacement montée, Flèche de déplacement descente, Voyant position, État Bouton alarme cabine, Coupure secteur, Défaut de lumière cabine, Portes palières verrouillées, Portes palières fermées, Portes cabines fermées, Chaîne de sécurité fermée Sécurités primaires 3 établies (SP3), Sécurités primaires 2 établies (SP2), Sécurités primaires 1 établies (SP1), Ascenseur en mode usager, Ascenseur en mode inspection cabine, Ascenseur en mode inspection cuvette, Ascenseur en mode rappel, Ascenseur hors-service, Ascenseur en manoeuvre pompier, Ascenseur en manoeuvre incendie, Ascenseur en manoeuvre liftier, Cabine en montée, Cabine en descente, Cabine en déplacement , Cabine à l'arrêt en zone de porte, Cabine à l'arrêt hors zone de porte, Cabine disponible, Porte en ouverture, Porte en fermeture, Porte ouverte , Porte fermée, Choc, Cellule, Cabine en surcharge, Cabine complète, Voyant rouge refuge haut, Voyant vert refuge haut, Voyant rouge refuge bas, Voyant vert refuge bas, Voyant vert refuge haut et bas, Appel(s) palier bloqué(s), Envoi(s) cabine bloqué(s), Appel(s) palier débloqué(s), Envoi(s) cabine débloqué(s), Ascenseur en manoeuvre séisme, Voyant signal sismique, Voyant Onde primaire, Réarmement détecteur sismique, Défaut de batterie, État bouton ouverture, État bouton fermeture, État bouton envoi cabine, État bouton appel palier, État du bouton montée inspection cabine, État du bouton descente inspection cabine, État du bouton montée inspection cuvette,</p>	
	Choix du type de sortie	

Sorties	Réglages
	État du bouton descente inspection cuvette, État du bouton montée rappel, État du bouton descente rappel, Rentrée des taquets des taquets de chargement, Afficheur code Gray - Bit 0
	Configuration ▶ Niveau (si nécessaire)
	0 ... 31 Choix du niveau associé
	Configuration ▶ Porte (si nécessaire)
	1, 2, 1 & 2. Choix de la porte ou des portes associée(s)
	Configuration ▶ Ascenseur (si nécessaire)
	1 2 3 4 5 6 7 8 <input type="checkbox"/> <input type="checkbox"/> <input type="checkbox"/> <input type="checkbox"/> <input type="checkbox"/> <input type="checkbox"/> <input type="checkbox"/> <input type="checkbox"/> Choix du ou des ascenseurs associé(s)

- CONNEXION**

Catégorie / Paramètre	Description
Mot de passe de connexion	Vous pouvez personnaliser ici le mot de passe de connexion de l'application avec l'armoire.
	<i>...texte libre...</i>

Interface Locale

La carte contrôleur 400SP intègre plusieurs éléments d'interface pour :

- connaître l'état de l'ascenseur et de la chaîne de sécurité
- connaître le sens de déplacement de la cabine et si elle est en zone de porte
- récupérer les documents de l'armoire (fichiers journaux , diagnostics , configuration)
- effectuer une mise à jour du logiciel de l'armoire (en conservant les paramètres)
- reprogrammer intégralement l'armoire (le logiciel et les paramètres)

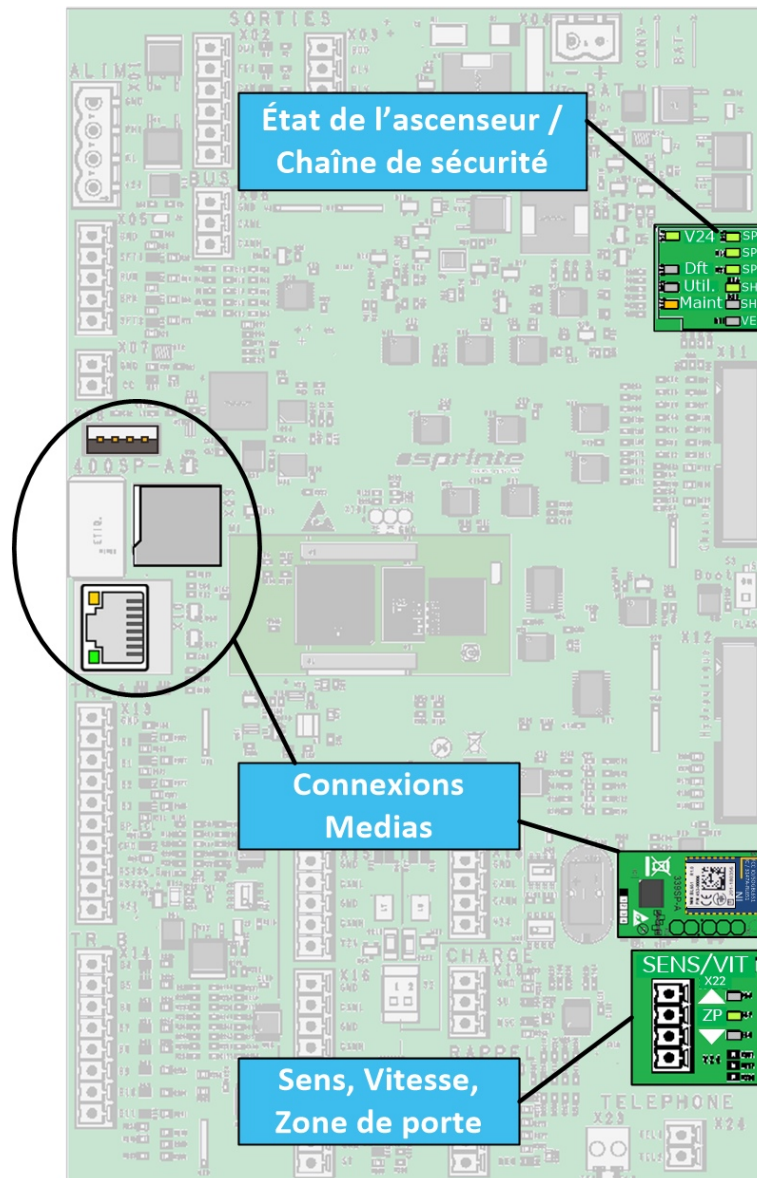

Chaîne de sécurité

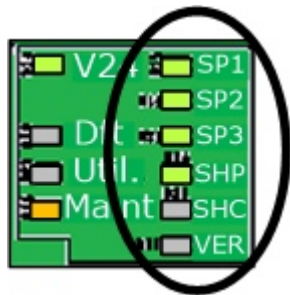

La carte 400S^P indique en permanence l'état de la chaîne de sécurité sur 6 points :

- SP1 pour les contacts de sécurités primaires en machinerie/gaine.
- SP2 pour les contacts de sécurités primaires en cabine.
- SP3 pour les contacts de sécurité primaires shuntés par la manœuvre de rappel : limiteur, parachute, fins de course, amortisseur.
- SHP pour les contacts de fermeture des portes manuelles aux paliers.
- SHC pour les contacts de fermeture des portes cabines.
- VER pour les contacts de verrouillage des portes palières.

Le tableau ci-après détaille les états possibles de la chaîne:

SP1	SP2	SP3	SHP	SHC	VER	Etat de la chaîne de sécurité
●	●	●	●	●	●	Un contact de sécurité primaire en gaine est ouvert
●	●	●	●	●	●	Un contact de sécurité primaire en cabine est ouvert
●	●	●	●	●	●	Un contact de sécurité primaire shunté par la manœuvre de rappel est ouvert
●	●	●	●	●	●	Les sécurités primaires sont correctes, une porte manuelle au palier est ouverte
●	●	●	●	●	●	Toutes les portes palières sont fermées, une porte cabine est ouverte
●	●	●	●	●	●	Toutes les portes de la cabine sont fermées, une porte palière est déverrouillée
●	●	●	●	●	●	Toutes les portes palières sont verrouillées, la cabine peut se déplacer

État de l'ascenseur

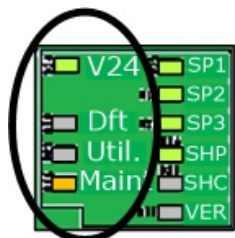

Les 3 leds **Dft**, **Util.** et **Maint.** vous indique également en permanence le mode de fonctionnement de l'ascenseur

Le tableau ci-dessous détaille les états et mode de fonctionnement de l'ascenseur selon l'état de ces leds

Dft	Util.	Maint.	Mode de fonctionnement
●	●	●	L'ascenseur est en fonctionnement normal pour les usagers
●	●	●	Une panne présente met l'ascenseur hors-service pour les usagers
●	●	●	L'ascenseur est en maintenance : rappel, inspection ou provisoire
●	●	●	Une panne empêche le déplacement en mode maintenance

La led **V24** indique la présence de la très basse tension 24V continue qui alimentent les cartes électroniques de l'armoire.

Connexions Medias



Micro SD-Card

La SDcard contient tous les fichiers de diagnostics , d'évènements et de statistiques du fonctionnement de l'ascenseur.Elle contient également les fichiers de configuration de l'armoire ainsi que les historiques de configuration.

REMARQUE

Pour le bon fonctionnement de l'armoire, la SD card ne doit jamais être retirée de son support (hormis en cas de remplacement). L'accès aux fichiers s'effectuera toujours par clé USB

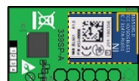

Bluetooth

L'interface Bluetooth est intégrée au boîtier contrôleur pour la connexion avec la tablette tactile (voir [chapitre précédent](#))



Ethernet

L'interface ethernet est utilisée pour la connexion d'une télésupervision dans le cas d'un simplex, ou pour la mise en batterie dans le cas d'un multiplex.(dans ce cas la télésupervision est connectée sur le routeur de la batterie d'armoire)



USB

L'interface USB est l'accès unique aux fichiers du contrôleur pour:

- récupérer les fichiers de configuration, de diagnostic, d'évènements et de statistiques de l'ascenseur.
- importer une configuration complète sur votre armoire
- mettre à jour la version du logiciel de l'armoire.

Toutes ces opérations s'effectuent depuis la tablette, dans le menu **OUTILS** ➔ **MAINTENANCE DE L'ARMOIRE**

Sens, vitesse et zone de porte

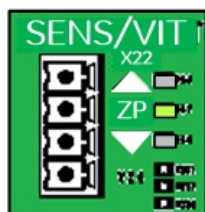

Les 2 leds (montée), et (descente), indique le sens et la vitesse de déplacement de la cabine, comme détaillé dans le tableau ci-dessous

Montée	●	●	★	●	●
Descente.	●	●	●	●	★
Sens et vitesse	La cabine est à l'arrêt	La cabine monte	La cabine monte en vitesse excessive	La cabine descend	La cabine descend à vitesse excessive

● : led OFF
 ● : led ON
 ★ : led clignotante

La led ZP (zone de porte) est allumée lorsque la cabine se trouve en zone de déverrouillage de porte

REMARQUE

Ces indications sont reportées sur les sorties 1,2 et 3 du connecteur X22 (voir carte [400SP](#))

Liste des défauts

Ce chapitre liste tous les défauts et pannes diagnostiqués par l'armoire.

Le menu **Diagnostic** -> **Defauts** de l'application Tetra affiche la liste chronologique des défauts survenus sur l'ascenseur.

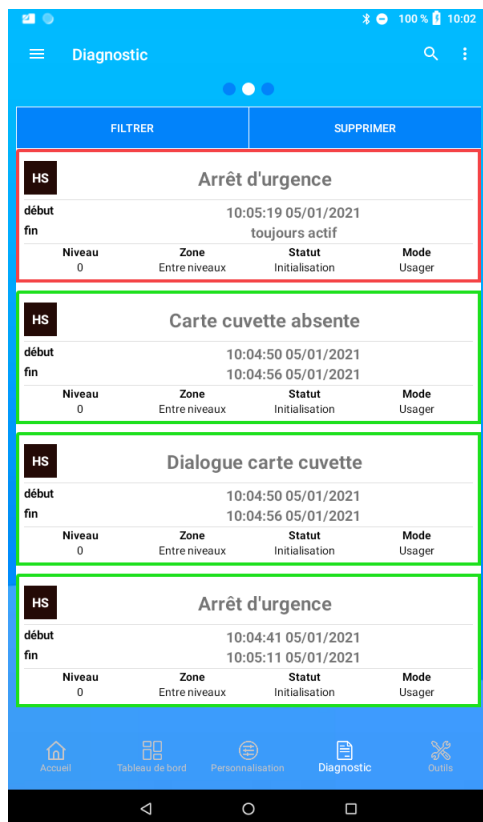

La liste des défauts détectés est détaillée dans des tableaux de cette forme :

Libellé	Gravité	Description
....
....

- Colonne **Libellé**:

Message affiché sur l'application

- Colonne **Gravité** :

Donne la gravité du défaut :

ALR (Alarme) :
une défaillance mineure a été détectée, mais n'empêche pas le fonctionnement de l'ascenseur.

HSU (Hors Service Usager) :
un défaut a mis l'ascenseur hors-service en mode usager; l'ascenseur reste fonctionnel pour les modes technicien (rappel et inspection)

HSM (Hors Service Maintenu) :
un défaut a mis l'ascenseur hors-service; l'intervention d'un technicien est obligatoire pour la remise en service, même si le défaut disparaît.

HST (Hors Service Technicien) :
un défaut a mis l'ascenseur hors-service en mode usager et technicien; seul le mode provisoire reste fonctionnel.

HS (Hors Service) :
un défaut a mis l'ascenseur hors-service pour tous les modes de fonctionnement.

- Colonne **Description**

Explication détaillée du défaut et des causes probables de son apparition.

Défauts d'alimentation

Libellé	Gravité	Description
Coupage Secteur	HS	L'alimentation principale de l'armoire est absente. <ul style="list-style-type: none"> Vérifiez le disjoncteur principal DIJ1 et les fusibles de PFS1.
Absence 24Vdc secteur	HS	L'alimentation 24Vdc fournie par la carte 404SP depuis l'alimentation secteur est absente. Les cartes sont alimentées par la batterie de secours bien que la tension secteur soit présente <ul style="list-style-type: none"> Vérifiez le fusible 22V (5AT) de la carte 404SP Vérifiez les connexions d'alimentation entre la carte 400SP (X01) et 404SP (X03) Vérifiez que la tension du secondaire du transformateur entre X05-1 et X05-2 de la carte 404SP soit bien de 22Vac.
Batterie de secours absente	HSU	La batterie est vide ou débranchée, il n'est donc pas possible d'assurer une manœuvre de secours aux usagers en cas de coupure secteur. L'ascenseur reste fonctionnel en mode inspection et en manœuvre de rappel électrique
Autonomie de la batterie de secours insuffisante	ALR	La batterie n'a plus assez d'autonomie pour permettre de réaliser la manœuvre de secours dans l'heure qui suit une éventuelle coupure secteur, conformément à l'exigence 5.9.2.3.1.b. de la norme EN81-20.
Lumière cabine	ALR	L'alimentation 230Vac pour la lumière cabine (permanente ou automatique) n'est pas présente. <ul style="list-style-type: none"> Vérifiez le disjoncteur DIJ2 et le disjoncteur différentiel DJD1
Panne du convertisseur de tension	HSU	En manœuvre de désincarcération, le 230Vac n'a pas été recréé par le convertisseur lors de son activation. <ul style="list-style-type: none"> Vérifiez le câblage du convertisseur et également que son bouton marche/arrêt soit sur "1"

Défauts d'armoire

Libellé	Gravité	Description
Carte toit cabine absente Dialogue carte toit de cabine	HST	Le contrôleur n'arrive pas à communiquer avec la carte d'inspection du toit de cabine. <ul style="list-style-type: none"> Vérifiez la connexion du bus CAN cabine en armoire (X18-400SP) et la boîte d'inspection (X28-410SP). Vérifiez que le DIP S2-2 de la carte 400SP est positionné sur ON.
Carte cuvette absente Dialogue carte cuvette	HSU	Le contrôleur n'arrive pas à communiquer avec la carte d'inspection cuvette. <ul style="list-style-type: none"> Vérifiez la connexion de bus palier CAN1 en armoire (X16-400SP), sur la carte palière du niveau le plus bas et dans la boîte d'inspection. Vérifiez la position du DIP S2-1 de la carte 400SP qui doit être à ON pour une machinerie haute, et OFF pour une machinerie basse.
Dialogue carte 328SP (n°1 à n° 32)	ALR	Le contrôleur n'arrive pas à communiquer avec la carte palière n°XX. <ul style="list-style-type: none"> Vérifiez l'identification de la carte palière Vérifiez la position du DIP S2-1 de la carte 400SP qui doit être à ON pour une machinerie haute, et OFF pour une machinerie basse
Variateur absent Dialogue variateur	HS	Le contrôleur n'arrive pas à communiquer avec le variateur de fréquence. <ul style="list-style-type: none"> Vérifiez les connexions de bus CAN entre le contrôleur (X06-400SP) et le variateur Vérifiez que le DIP S2-2 de la carte 400SP est positionné sur ON.
Erreur de configuration du variateur	HS	Le contrôleur n'arrive pas à configurer le variateur de fréquence pour le fonctionnement correct de l'ascenseur (Entrées/Sorties, fonction STO...) <ul style="list-style-type: none"> Vérifiez les connexions du bus CAN avec le variateur (voir ci dessus) puis redémarrer électriquement l'armoire et le variateur (coupure de l'alimentation principale)
Bouton coincé	ALR	Un bouton usager de l'ascenseur est maintenu enfoncé depuis plus de 2mn30s. Les informations de niveau, face de porte et cabine associées sont données dans l'outil de diagnostic
Niveau (0 à 31) sinistré	ALR	L'ascenseur ne peut plus desservir l'étage (X) car le détecteur de de sinistre (incendie, condamnation...) associé s'est déclenché
Horloge de l'armoire non réglé	ALR	La date et l'heure de l'armoire ne sont pas correctes. Ces informations sont importantes pour enregistrer correctement les journaux d'événements et l'historique des défauts et archiver les configurations.
Carte SD toit de cabine absente	ALR	La carte 410SP en toit de cabine ne détecte pas la carte SD contenant les fichiers audios. La diffusion de messages vocaux ne peut plus fonctionner.
Surchauffe en machinerie	HS	La sonde de température de la machinerie, connectée sur une carte d'extension 333SP indique un état de surchauffe.

Libellé	Gravité	Description
		<ul style="list-style-type: none"> • Vérifiez la bonne ventilation de la machinerie. • Vérifiez le câblage de la sonde sur la carte 333SP ainsi que son réglage.
Pèse-charge absent Dialogue pèse-charge	HSU	<p>Le contrôleur n'arrive pas à communiquer avec le pèse-charge connecté en bus CAN</p> <ul style="list-style-type: none"> • Vérifiez les connexions de bus CAN entre le pèse-charge et la carte 410SP (pèse charge en cabine) ou 328SP (pèse charge en gaine) • Vérifiez que la configuration (Menu EQUIPEMENTS PÈSE-CHARGE) correspond bien au matériel installé.).
Erreur de configuration du pèse-charge	HS	<p>Un pèse-charge est détecté sur le bus CAN alors qu'il est configuré en contacts secs.</p> <ul style="list-style-type: none"> • Vérifiez que la configuration (Menu EQUIPEMENTS PÈSE-CHARGE) correspond bien au matériel installé.
Carte 333SP de gestion des taquets absente	HS	<p>La carte 333SP utilisée pour gérer les informations/commande des taquets de chargement n'est pas détectée sur le bus can par le contrôleur 400SP.</p> <ul style="list-style-type: none"> • Vérifiez les positions des dips IT1-4 de la carte 333SP et S2-1 de la carte 400SP selon le plan B-PE-24-057 Connexion BUS CAN Cartes 333SP • Vérifiez que les dips IT1-1 à 3 de la carte 333SP sont bien positionnés sur ON (en haut).

Défauts de la traction

Libellé	Gravité	Description
Contrôle des contacteurs au démarrage Contrôle des contacteurs à l'arrêt	HS	<p>Un des contacteurs de puissance (LA, LB, FR , L, LD, ★ ou) est déjà collé au démarrage ou est resté collé à l'arrêt.</p> <ul style="list-style-type: none"> • Effacez le défaut (voir menu Diagnostic), et relancer une demande de déplacement, si le défaut est systématiquement détecté, remplacer le contacteur externe. et/ou la carte 405SP et/ou la carte 406SP en hydraulique
Contrôle des contacteurs en déplacement	ALR puis style="background-color: #FF0000;"> HS	<p>Un des éléments de coupure des bobines de frein (contacteurs LA, LB ou FR) , ne s'est pas collé au démarrage ou est retombé pendant le déplacement. S'il survient 5 fois consécutives, l'ascenseur est mis hors service.</p> <ul style="list-style-type: none"> • Effacez le défaut (voir menu Diagnostic), et relancer une demande de déplacement, si le défaut est systématiquement détecté remplacer le contacteur externe. et/ou la carte 405SP
Surchauffe moteur de traction	HS	<p>La sonde thermique du moteur de traction indique un état de surchauffe.</p> <ul style="list-style-type: none"> • Vérifiez la bonne ventilation du moteur. • Vérifiez le câblage de la sonde (X17-400SP, voir Câblage de la sonde)
Durée maximum de déplacement dépassée	HSU	<p>Le déplacement a dépassé la durée maximum autorisée, conformément à l'exigence 5.9.2.7.2 de la norme EN81-20.</p> <ul style="list-style-type: none"> • Vérifiez la bonne adhérence des câbles sur la poulie • Vérifiez le réglage de la vitesse nominale de déplacement.
Erreur de sens de déplacement	ALR puis style="background-color: #FF0000;"> HSU	<p>Le sens de déplacement de la cabine, est contradictoire avec le sens de déplacement ordonné au variateur.</p> <ul style="list-style-type: none"> • Vérifiez le câblage des phases moteur et du codeur moteur avec la VF(voir Câblage du moteur)
Aucun mouvement cabine détecté	HSM	<p>La cabine n'a pas ou peu bougé pendant toute la durée de la tempo d'antipatinage lors d'un déplacement entraînant la mise hors service maintenue de l'ascenseur conformément à l'exigence 5.9.2.7.1.a) de la norme EN81-20.</p> <ul style="list-style-type: none"> • Vérifiez l'adhérence des câbles, l'alimentation moteur, le lecteur de position.
Précision d'arrêt	ALR puis style="background-color: #FF0000;"> HSU	<p>La cabine a dépassé la zone d'arrêt lors de l'arrivée au niveau.Si cela se produit sur 5 déplacements consécutifs, l'ascenseur est mis hors-service.</p> <ul style="list-style-type: none"> • Vérifiez que la distance d'arrêt réglée ne soit pas trop courte. • Vérifiez que la distance de ralentissement réglée ne soit pas trop courte (en cas de profil vitesse, lecteur à écrans ou ascenseur hydraulique).
Glissement de la cabine	HSU	<p>La cabine a dépassé la zone de porte lors de l'arrivée au niveau.Si cela se produit sur 5 déplacements consécutifs, l'ascenseur est mis hors-service.</p> <ul style="list-style-type: none"> • Dans le cas d'un lecteur à écrans ,vérifiez le placement correct de l'écran de zone de porte. • Vérifiez que la distance de ralentissement réglée ne soit pas trop courte (en cas de profil vitesse, lecteur à écrans ou ascenseur hydraulique).

Défauts de la traction hydraulique

Libellé	Gravité	Description
Surchauffe huile	HS	<p>La sonde thermique de l'huile de la centrale indique un état de surchauffe.</p> <ul style="list-style-type: none"> • Vérifiez la bonne ventilation du moteur et de la centrale. • Vérifiez le câblage de la sonde de température de l'huile (X45-406SP)
Surpression centrale hydraulique	HS	<p>La centrale hydraulique indique un état de surpression sur l'entrée X45-SPR de la carte 406SP</p> <ul style="list-style-type: none"> • Vérifiez le câblage sur X45-SPR et sur la centrale. • Vérifiez la charge en cabine.
Inversion des phase secteur	HS	<p>L'armoire a détecté que 2 phases de l'alimentation triphasée du secteur sont inversées. L'ascenseur est mis immédiatement hors-service pour préserver la centrale hydraulique d'un pilotage à contresens du moteur de pompe.</p> <ul style="list-style-type: none"> • Vérifiez le bon ordre de câblage de L1, L2 L3 dans le tableau d'arrivée en machinerie. • Vérifiez le bon ordre de câblage de L1, L2 L3 sur les bornes d'arrivée dans l'armoire
Signal SMA actif au démarrage	HSM	<p>En fonctionnement normal, le signal de contrôle SMA généré par la carte iCon de Bucher s'active pendant 6s après un arrêt uniquement. Ce défaut a été enregistré car ce signal a été détecté actif sur une phase de démarrage</p> <ul style="list-style-type: none"> • Vérifiez le câblage du signal SMA sur X10 de la carte iCon de Bucher. • Vérifiez le câblage du signal SMA sur l'entréeX50-I1 de la carte 406SP.
Signal SMA actif en déplacement	HSM	<p>En fonctionnement normal, le signal de contrôle SMA généré par la carte iCon de Bucher s'active pendant 6s après un arrêt uniquement. Ce défaut a été enregistré car ce signal a été détecté actif pendant le déplacement.</p> <ul style="list-style-type: none"> • Vérifiez le câblage du signal SMA sur X10 de la carte iCon de Bucher. • Vérifiez le câblage du signal SMA sur l'entréeX50-I1 de la carte 406SP
Signal SMA inactif à l'arrêt	HSM	<p>En fonctionnement normal, le signal de contrôle SMA généré par la carte iCon de Bucher s'active pendant 6s après un arrêt uniquement. Ce défaut a été enregistré car ce signal est resté inactif lors de l'arrêt.</p> <ul style="list-style-type: none"> • Vérifiez le câblage du signal SMA sur X10 de la carte iCon de Bucher. • Vérifiez le câblage du signal SMA sur l'entréeX50-I1 de la carte 406SP
Signal SMA actif trop longtemps après l'arrêt	HSM	<p>En fonctionnement normal, le signal de contrôle SMA généré par la carte iCon de Bucher s'active pendant 6s après un arrêt uniquement. Ce défaut a été enregistré car ce signal est resté actif plus de 6s après l'arrêt.</p> <ul style="list-style-type: none"> • Vérifiez le câblage du signal SMA sur X10 de la carte iCon de Bucher. • Vérifiez le câblage du signal SMA sur l'entréeX50-I1 de la carte 406SP
Signal READY inactif à l'arrêt	HSM	<p>En fonctionnement normal, le signal de contrôle READY généré par la centrale NGV-A3 de GMV est à ON à l'arrêt et passe à OFF pendant un déplacement. Ce défaut a été enregistré car ce signal est resté à OFF lors de l'arrêt</p> <ul style="list-style-type: none"> • Vérifiez le câblage du signal READY sur X3-51 de la centrale NGV-A3. • Vérifiez le câblage du signal READY sur l'entréeX50-I1 de la carte 406SP
Signal RUN inactif en déplacement	HSM	<p>En fonctionnement normal, le signal de contrôle RUN généré par la centrale NGV-A3 de GMV est à OFF à l'arrêt et passe à ON pendant un déplacement. Ce défaut a été enregistré car ce signal est resté à OFF lors d'un déplacement</p> <ul style="list-style-type: none"> • Vérifiez le câblage du signal RUN sur X3-50 de la centrale NGV-A3. • Vérifiez le câblage du signal RUN sur l'entréeX50-I2 de la carte 406SP
Signal READY actif en déplacement	HSM	<p>En fonctionnement normal, le signal de contrôle READY généré par la centrale NGV-A3 de GMV est à ON à l'arrêt et passe à OFF pendant un déplacement. Ce défaut a été enregistré car ce signal est resté à ON lors d'un déplacement.</p> <ul style="list-style-type: none"> • Vérifiez le câblage du signal READY sur X3-51 de la centrale NGV-A3. • Vérifiez le câblage du signal READY sur l'entréeX50-I1 de la carte 406SP
Signal RUN actif à l'arrêt	HSM	<p>En fonctionnement normal, le signal de contrôle RUN généré par la centrale NGV-A3 de GMV est à OFF à l'arrêt et passe à ON pendant un déplacement. Ce défaut a été enregistré car ce signal est resté à ON lors de l'arrêt</p> <ul style="list-style-type: none"> • Vérifiez le câblage du signal RUN sur X3-50 de la centrale NGV-A3. • Vérifiez le câblage du signal RUN sur l'entréeX50-I2 de la carte 406SP
Signaux RUN/READY invalides au démarrage	HSM	<p>En fonctionnement normal, les signaux de contrôle RUN et READY générés par la centrale NGV-A3 de GMV sont respectivement à OFF et à ON avant un démarrage. Ce défaut a été enregistré car ces 2 signaux n'étaient pas dans le bon état lors d'un démarrage</p> <ul style="list-style-type: none"> • Vérifiez le câblage des signaux sur X3 de la centrale NGV-A3. • Vérifiez le câblage des signaux sur les entrées X50-I1 et I2 de la carte 406SP

Libellé	Gravité	Description
Signaux RUN/READY invalides à l'arrêt	HSM	<p>En fonctionnement normal, les signaux de contrôle RUN et READY générés par la centrale NGV-A3 de GMV passent respectivement à OFF et à ON après un déplacement.</p> <p>Ce défaut a été enregistré car ces 2 signaux n'étaient pas dans le bon état lors de l'arrêt.</p> <ul style="list-style-type: none"> • Vérifiez le câblage des signaux sur X3 de la centrale NGV-A3. • Vérifiez le câblage des signaux sur les entrées X50-I1 et I2 de la carte 406SP
Signaux RUN/READY non fonctionnels	HSM	<p>Les signaux de contrôle RUN et READY générés par la centrale NGV-A3 de GMV ne changent jamais d'état. lors des déplacements.</p> <ul style="list-style-type: none"> • Vérifiez le câblage des signaux sur X3 de la centrale NGV-A3. • Vérifiez le câblage des signaux sur les entrées X50-I1 et I2 de la carte 406SP

Défauts de la traction électrique

Libellé	Gravité	Description
Contrôle de frein en alarme	HSM	<p>Les freins ne se sont pas levés au démarrage , ou ne sont pas retombés à l'arrêt.</p> <ul style="list-style-type: none"> • Vérifiez le branchement des contacts de freins sur le variateur (voir Câblage des freins). • Vérifiez le branchement des bobines de freins sur X06 et X07 de la carte de puissance-405SP, (voir Bobines des freins). • Vérifiez également la configuration du type et de la polarité des contacts.
Contrôle SFT1 au démarrage Contrôle SFT1 à l'arrêt	HS	<p>L'entrée SFT1 de contrôle de la fonction sans-contacteur de la VF n'est pas correcte au démarrage ou à l'arrêt.</p> <ul style="list-style-type: none"> • Vérifiez le câblage de cette entrée sur la carte contrôleur (X05.2 - 400SP) et sur la VF (T3). • Effacez le défaut (voir menu Diagnostic), et relancer une demande de déplacement, si le défaut est systématiquement détecté remplacer la carte 400SP et/ou le variateur.
Contrôle SFT1 en déplacement	ALR puis HS	<p>L'entrée SFT1 de contrôle de la fonction sans-contacteur de la VF n'est pas correcte pendant un déplacement. S'il survient 5 fois consécutives, l'ascenseur est mis hors service.</p> <ul style="list-style-type: none"> • Vérifiez le câblage de cette entrée sur la carte contrôleur (X05.2 - 400SP) et sur la VF (T3). • Effacez le défaut (voir menu Diagnostic), et relancer une demande de déplacement, si le défaut est systématiquement détecté remplacer la carte 400SP et/ou le variateur.
Contrôle SFT2 au démarrage Contrôle SFT2 à l'arrêt	HS	<p>L'entrée SFT2 de contrôle de la fonction sans-contacteur de la VF n'est pas correcte au démarrage ou à l'arrêt.</p> <ul style="list-style-type: none"> • Vérifiez le câblage de cette entrée sur la carte contrôleur (X05.5 - 400SP) et sur la VF (connecteur Safety) • Effacez le défaut (voir menu Diagnostic), et relancer une demande de déplacement, si le défaut est systématiquement détecté remplacer la carte 400SP et/ou le variateur.
Contrôle SFT2 en déplacement	ALR puis HS	<p>L'entrée SFT2 de contrôle de la fonction sans-contacteur de la VF n'est pas correcte pendant un déplacement. S'il survient 5 fois consécutives, l'ascenseur est mis hors service.</p> <ul style="list-style-type: none"> • Vérifiez le câblage de cette entrée sur la carte contrôleur (X05.5 - 400SP) et sur la VF (connecteur Safety) • Effacez le défaut (voir menu Diagnostic), et relancer une demande de déplacement, si le défaut est systématiquement détecté remplacer la carte 400SP et/ou le variateur
Commande de marche VF Signal Run VF toujours actif	HS	<p>La commande de validation de marche de la VF reste activée en permanence , même après un ordre d'arrêt du contrôleur</p> <ul style="list-style-type: none"> • Vérifiez le câblage de cette entrée sur la carte contrôleur (X05.3 - 400SP) sur la VF (T3).
Commande de frein VF Signal Brake VF toujours actif	ALR puis HS	<p>La commande de validation du frein de la VF est activée alors que sa commande de validation de marche ne l'est pas.</p> <p>Au bout de 5 détections consécutives de ce défaut , l'ascenseur est mis hors service.</p> <ul style="list-style-type: none"> • Vérifiez le câblage de cette entrée sur la carte contrôleur (X05.4 - 400SP) sur la VF (T3)
Remplacement des câbles à prévoir	ALR	<p>La fonction de surveillance de l'usure des câbles a détecté que le niveau d'usure d'alerte programmé a été atteint afin d'anticiper le remplacement des câbles avant la mise hors service de l'ascenseur</p>
Câbles de traction à remplacer	HS	<p>La fonction de surveillance de l'usure des câbles a détecté que le nombre maximum d'inversions de sens de déplacement de la cabine a été atteint.</p> <p>L'appareil est mis hors service jusqu'au remplacement des câbles de traction.</p> <p>Le défaut ne sera effacé que lorsque le remplacement aura été indiqué à l'armoire : cette action se fait dans le menu Usure des câbles.</p>

Défauts du lecteur de position

• LECTEUR ABSOLU

Libellé	Gravité	Description
Lecteur de position en alarme	HSU	Le lecteur de position communique correctement avec le contrôleur mais est en défaut interne. Il doit être remplacé
Position du lecteur absolu invalide	HSU	La position de la cabine renvoyée par le lecteur est hors de la plage des altitudes enregistrées lors de la phase d'apprentissage <ul style="list-style-type: none"> • Ré-effectuer la phase d'apprentissage de gaine (voir Phase de positionnement)
Deux niveaux ont la même altitude	HSU	Après la phase d'apprentissage de gaine, deux niveaux ont la même valeur d'altitude, ce qui est un cas d'erreur pour la manœuvre. <ul style="list-style-type: none"> • Corriger manuellement les altitudes dans le menu <i>Équipements Lecteur</i> • Ou ré-effectuer la phase d'apprentissage de gaine (voir Phase de positionnement)
Deux niveaux ont des altitudes inversées	HSU	Après la phase d'apprentissage de gaine, un niveau se retrouve avec une altitude supérieure à celle d'un niveau situé plus haut dans la gaine. <ul style="list-style-type: none"> • Corriger manuellement les altitudes dans le menu <i>Équipements Lecteur</i> • Ou ré-effectuer la phase d'apprentissage de gaine (voir Phase de positionnement)
Erreur du type de lecteur	HSU	Le lecteur détecté ne correspond à celui qui est choisi dans la configuration. <ul style="list-style-type: none"> • Vérifiez cette configuration dans le menu Personnalisation -> Equipements -> Lecteur
Absence lecteur de position Erreur de communication avec lecteur de position	HSU	Le contrôleur n'arrive pas à communiquer avec le lecteur de position <ul style="list-style-type: none"> • Vérifiez la connexion de bus du lecteur de position dans la boîte d'inspection (X31-415SP) • Vérifiez la position des dips S1 qui doivent être sur ON si rien n'est connecté sur X29 et X30 de la carte 410SP

• LECTEUR À ÉCRANS

Libellé	Gravité	Description
Lecteur non recalé	ALR	Indique qu'une phase de recalage doit être effectuée avant de passer en service en mode usager
Erreur de recalage	ALR puis HSU	Le recalage du lecteur a échoué. Au bout de 3 tentatives échouées consécutives, l'ascenseur passe définitivement hors-service <ul style="list-style-type: none"> • Vérifier le bon positionnement des écrans en gaine • Vérifier la présence de l'écran de ralentisseur bas • Vérifier la présence et le câblage de chacun des capteurs (A, B, C, RB et RH)
Erreur de l'entrée XX du lecteur	ALR	L'entrée A, B ou C du lecteur n'est pas détectée correctement lors du déplacement de la cabine. Celle-ci s'arrête et une phase de recalage est effectuée <ul style="list-style-type: none"> • Vérifier la présence et le câblage de chacun du capteur concerné
Zone de porte absente	ALR	A l'arrivée au niveau, l'écran de zone de porte n'est pas détectée. <ul style="list-style-type: none"> • Vérifiez le placement de l'écran de zone de porte au niveau du défaut.
Zone de porte mal placée	ALR	L'écran de zone de porte a été détecté entre deux niveaux. La cabine s'arrête et une phase de recalage est effectuée. Ce défaut est détecté dans l'un des cas suivants : <ul style="list-style-type: none"> • L'absence d'un écran de ralentissement ou d'arrêt dans la gaine. • Deux écrans de ralentissement ou d'arrêt sont trop proches, c.à.d à une distance inférieure de l'écartement entre les capteurs A et B. • Un écran d'arrêt reste actif en dehors de la zone de déverrouillage.
Zone de porte toujours inactive	ALR	Sur un déplacement de plusieurs niveaux, aucun écran de zone de porte n'a été détecté. La cabine s'arrête et une phase de recalage est effectuée <ul style="list-style-type: none"> • Vérifiez la présence du capteur C sur son support et son câblage • Vérifiez également son alignement face à l'aimant.
Ralentisseurs extrêmes détectés simultanément	HSU	Les capteurs RH et RB (connectés sur X12 de la carte 410SP) de détection des zones de ralentissement extrêmes sont tous les deux activés. <ul style="list-style-type: none"> • Vérifiez la présence des écrans RH et RB sur leur support dans la gaine • Vérifiez également l'alignement des capteurs face à l'aimant.

Défauts de nivelage et d'isonivelage

Libellé	Gravité	Description
Mouvement incontrôlé de la cabine	HSM	La cabine est sortie de la zone de déverrouillage pendant une phase d'isonivelage ou de nivelage. <ul style="list-style-type: none"> • Vérifiez le placement en gaine des aimants de zones de déverrouillage. • Contrôlez le système de freinage.(cas du nivelage)
Relais de sécurité activé	HSU	Le relais de sécurité est fermé hors zone de déverrouillage. L'ascenseur repassera en service dès que le relais sera dans l'état correct <ul style="list-style-type: none"> • Vérifiez le câblage du relais de sécurité • Vérifiez l'état du capteur magnétique et de son câble • Vérifiez le câblage du capteur magnétique sur X11 de la carte 415SP
Relais de sécurité désactivé	ALR	Le relais de sécurité ne s'est pas refermé sur une demande de nivelage ou d'isonivelage <ul style="list-style-type: none"> • Vérifiez le placement en gaine des aimants de zones de déverrouillage • Vérifiez le câblage du relais de sécurité
Isonivelage trop long	HSU	La cabine n'a pas pu être ramené au niveau dans le délai configuré <ul style="list-style-type: none"> • Augmenter la temporisation d'isonivelage • Vérifiez la vitesse d'isonivelage
Isonivelage répété	HSU	Le nombre d'isonivelage consécutifs à un niveau a dépassé le nombre autorisé , en moins de 2 minutes. <ul style="list-style-type: none"> • Vérifiez les distances configurées de déclenchement et d'arrêt de l'isonivelage • Augmentez le compteur d'isonivelage
Erreur de zone de déverrouillage	HS	La zone de déverrouillage est détectée à plus de 1m du niveau le plus proche <ul style="list-style-type: none"> • Vérifiez le placement en gaine des aimants de zones de déverrouillage • Vérifiez le câblage du capteur magnétique sur X11 de la carte 410SP

Défauts de taquets de chargement

Libellé	Gravité	Description
Taquets de chargement non sortis	ALR puis HSU	Lors de la phase de sortie des taquets à l'arrivée au niveau, l'information "taquets sortis" n'est pas apparue dans le temps imparti (configurable). <i>Au bout du nombre (configurable) d'essais échoués consécutifs, l'ascenseur est mis hors-service</i> <ul style="list-style-type: none"> • Vérifiez les contacts des taquets et leurs câblages • Vérifiez le câblage de l'information "Taquets sortis" sur X04-2 de la carte 333SP en armoire. • Vérifiez le câblage de la commande "Rentrée des taquets" sur X06-1 de la carte 333SP en armoire
Taquets de chargement non rentrés	ALR puis HST	Lors de la phase de rentrée des taquets en partant du niveau, l'information "taquets rentrés" n'est pas apparue dans le temps imparti (configurable). <i>Au bout du nombre (configurable) d'essais échoués consécutifs, l'ascenseur est mis hors-service</i> <ul style="list-style-type: none"> • Vérifiez les contacts des taquets et leurs câblages • Vérifiez le câblage de l'information "Taquets rentrés" sur X04-3 de la carte 333SP en armoire. • Vérifiez le câblage de la commande "Rentrée des taquets" sur X06-1 de la carte 333SP en armoire
Pas d'information de cabine posée	HSU	Après la sortie des taquets au-dessus du niveau, la cabine redescend pour être posée sur ces taquets. Ce défaut est enregistré si l'information "Cabine posée" n'est pas apparue et que la cabine est descendu en dessous de la zone d'arrêt, ou si l'information n'est pas apparue dans les 15 secondes après la redescente. <ul style="list-style-type: none"> • Vérifiez le placement en gaine des butées de pose des taquets. • Vérifiez le câblage de l'information "Cabine posée" sur X04-1 de la carte 333SP côté armoire et sur la sortie "Pression zéro" côté centrale hydraulique.
Information erronée de cabine posée	HSU	L'information "Cabine posée" est apparue avant de démarrer la phase de descente pour poser la cabine sur les taquets, ou bien elle est active en permanence. <ul style="list-style-type: none"> • Vérifiez le placement en gaine des butées de pose des taquets • Vérifiez le câblage de l'information "Cabine posée" sur X04-1 la carte 333SP côté

Libellé	Gravité	Description
		<p>armoire et sur la sortie "Pression zéro" côté centrale hydraulique.</p> <ul style="list-style-type: none"> • Vérifiez que le paramètre "Distance de sortie des taquets" n'est pas trop faible.
Shuntage impossible du contact de sécurité des taquets	HSU	<p>Lors de la phase de rentrée des taquets, leurs contacts de sécurité est d'abord shunté par un relais de sécurité pour pouvoir se déplacer en montée. Ce défaut est enregistré si la chaîne de sécurité ne se referme pas sur X12 de la carte 405SP quand le relais de sécurité est activé</p> <ul style="list-style-type: none"> • Vérifiez le câblage du relais sur le toit de cabine et sur le connecteur X12-405SP en armoire.
Absence de l'aimant en zone de déverrouillage	HSU	<p>L'aimant de validation du relais de sécurité n'est pas détecté dans la zone de déverrouillage. Le shuntage des contacts de sécurité des taquets n'est donc pas possible.</p> <ul style="list-style-type: none"> • Vérifiez le placement en gaine des aimants de zones de déverrouillage • Vérifiez le câblage du capteur magnétique sur X11 de la carte 410SP
Relais de sécurité de shuntage des taquets toujours actif	HSU	<p>Le relais de sécurité shunte constamment le contact de sécurité des taquets même lorsqu'il n'est pas piloté</p> <ul style="list-style-type: none"> • Vérifiez le câblage du relais sur le toit de cabine et sur le connecteur X12-405SP en armoire.

Autres défauts

Libellé	Gravité	Description
Anti-dérive toujours active	HSM	<p>Ce défaut ne concerne que les limiteurs de vitesse avec bobine parking pour assurer l'anti-dérive de la cabine.</p> <p>Il est enregistré lorsque la bobine est pilotée pour pouvoir se déplacer mais l'entrée de surveillance de son état indique que le limiteur n'est pas libéré.</p> <ul style="list-style-type: none"> • Vérifiez le câblage de l'entrée de retour sur la carte extension 433SP ou 428SP. • Vérifiez la configuration de cette entrée et sa polarité qui doit être NF. • Vérifiez le bon fonctionnement de la bobine.
Anti-dérive toujours inactive	HSM	<p>Ce défaut ne concerne que les limiteurs de vitesse avec bobine parking pour assurer l'anti-dérive de la cabine.</p> <p>Il est enregistré lorsque la bobine n'est plus pilotée pour maintenir la cabine arrêtée mais l'entrée de surveillance de son état indique que le limiteur est libéré.</p> <ul style="list-style-type: none"> • Vérifiez le câblage de l'entrée de retour sur la carte extension 433SP ou 428SP. • Vérifiez la configuration de cette entrée et sa polarité qui doit être NF. • Vérifiez le bon fonctionnement de la bobine.

Défauts de portes

Libellé	Gravité	Description
Fin de course fermeture porte (1 ou 2) défectueux	ALR puis HSU	Le fin de course fermeture n'est pas détecté lors de la fermeture de la porte. <ul style="list-style-type: none"> Vérifiez le câblage (X08.2-415SP pour la porte 1, X44.2-417SP pour la porte 2).
Fin de course ouverture porte (1 ou 2) défectueux	ALR	Le fin de course ouverture n'est pas détecté lors de l'ouverture de la porte. <ul style="list-style-type: none"> Vérifiez le câblage (X08.3-415SP pour la porte 1, X44.3-417SP pour la porte 2).
Surchauffe moteur de porte (1 ou 2)	ALR puis HSU	La sonde thermique du moteur de porte indique un état de surchauffe. <ul style="list-style-type: none"> Vérifiez que le moteur n'est pas alimenté en permanence. Vérifiez le câblage de la sonde (X08.5-415SP pour la porte 1, X44.5-417SP pour la porte 2).

Défauts de chaîne de sécurité

Libellé	Gravité	Description
Sécurité primaire enclenchée mémorisée	HSM	Un contact de sécurité primaire qui est shunté par la manoeuvre de rappel (Limiteur, parachute, fin de course...) est ou a été ouvert..
Arrêt d'urgence enclenché	HST	Un contact de sécurité primaire (tous les stops, balustrades, volant mobile, garde-pieds...) est ouvert
Défaut d'alimentation de chaîne de sécurité	HS	La tension d'alimentation de la chaîne de sécurité n'est pas présente <ul style="list-style-type: none"> Vérifiez le disjoncteur DJD4 dans le coffret armoire
Contact de fermeture de porte cabine défectueux	HSU	Après plusieurs tentatives de fermeture de porte cabine, la chaîne de sécurité ne se ferme pas au niveau du contact de fermeture des portes cabine
Contact de fermeture des portes palières défectueux	HSU	Après plusieurs tentatives de fermeture des portes, la chaîne de sécurité ne se ferme pas au niveau du contact de fermeture des portes palières
Contact de verrouillage des portes palières défectueux	HSU	Après plusieurs tentatives de fermeture des portes, la chaîne de sécurité ne se ferme pas au niveau du contact de verrouillage des portes palières
Rupture de verrouillage en déplacement	ALR	Le contact de verrouillage des portes palières s'est ouvert pendant un déplacement. <ul style="list-style-type: none"> Vérifiez les serrures des portes palières et le sabre de la porte cabine.
DBD activé	HSU	Le dispositif de shuntage des contacts de porte (DBD) est activé alors que l'ascenseur n'est pas en mode maintenance (Rappel / Inspection / Provisoire). <ul style="list-style-type: none"> Vérifiez la position des connecteurs du DBD sur la carte 405SP, connexions X13 à X16
Chaîne de sécurité fermée avec une porte ouverte	HS	En fonctionnement normal, la chaîne de sécurité est restée fermée une fois la porte complètement ouverte. <ul style="list-style-type: none"> Vérifiez que le contact de verrouillage des portes palières ne soit pas shunté sur la carte 405SP connecteur X19
Chaîne de sécurité fermée à l'arrêt en mode maintenance	ALR	En mode Rappel, Inspection ou Provisoire, la chaîne de sécurité reste fermée même lorsque la cabine est arrêtée. <ul style="list-style-type: none"> Vérifiez que les contacts de sécurité primaires ne sont pas shuntés
Chaîne de sécurité fermée avec came non pilotée	HSU	En mode usager, avec la cabine à l'arrêt et au niveau, le contact de verrouillage des portes palières est établi alors que la came n'est pas pilotée. <ul style="list-style-type: none"> Vérifiez que le contact de verrouillage des portes palières ne soit pas shunté sur la carte 405SP connecteur X19
Chaîne de sécurité fermée avec taquets de chargement sortis	HSU	En mode usager, avec la cabine à l'arrêt, la chaîne de sécurité est fermée alors que les taquets de chargement sont sortis. <ul style="list-style-type: none"> Vérifiez que le contact des taquets de chargement ne soit pas shunté sur la carte 405SP connecteur X12
Erreur de câblage du garde-pieds	ALR	La chaîne de sécurité est fermée dans la zone basse de la gaine, alors que le garde-pieds rétractable automatique n'est pas shunté. <ul style="list-style-type: none"> Vérifiez le câblage du culbuteur de shuntage sur X07 de la carte 415SP Vérifiez le câblage du contact de sécurité du garde pieds sur X08 (et X09 si un deuxième garde-pieds) de la carte 415SP
Contact du garde-pieds shunté hors de la zone basse	HS	Le contact de sécurité du garde-pieds rétractable automatique est shunté alors que la cabine n'est pas dans la zone basse et que le garde pieds n'est pas rétracté <ul style="list-style-type: none"> Vérifiez le câblage du culbuteur de shuntage sur X07 de la carte 415SP

Dispositifs de sécurité

Chaîne de sécurité

Ci-dessous une représentation simplifiée de la chaîne de sécurité de l'armoire TETRA.

La tension d'alimentation de chaîne est connectée sur X02 de la carte 405SP, et lorsque tous les contacts de sécurité sont établis, cette tension se retrouve sur les sorties du connecteur X03 de la carte 405SP pour les contacteurs.

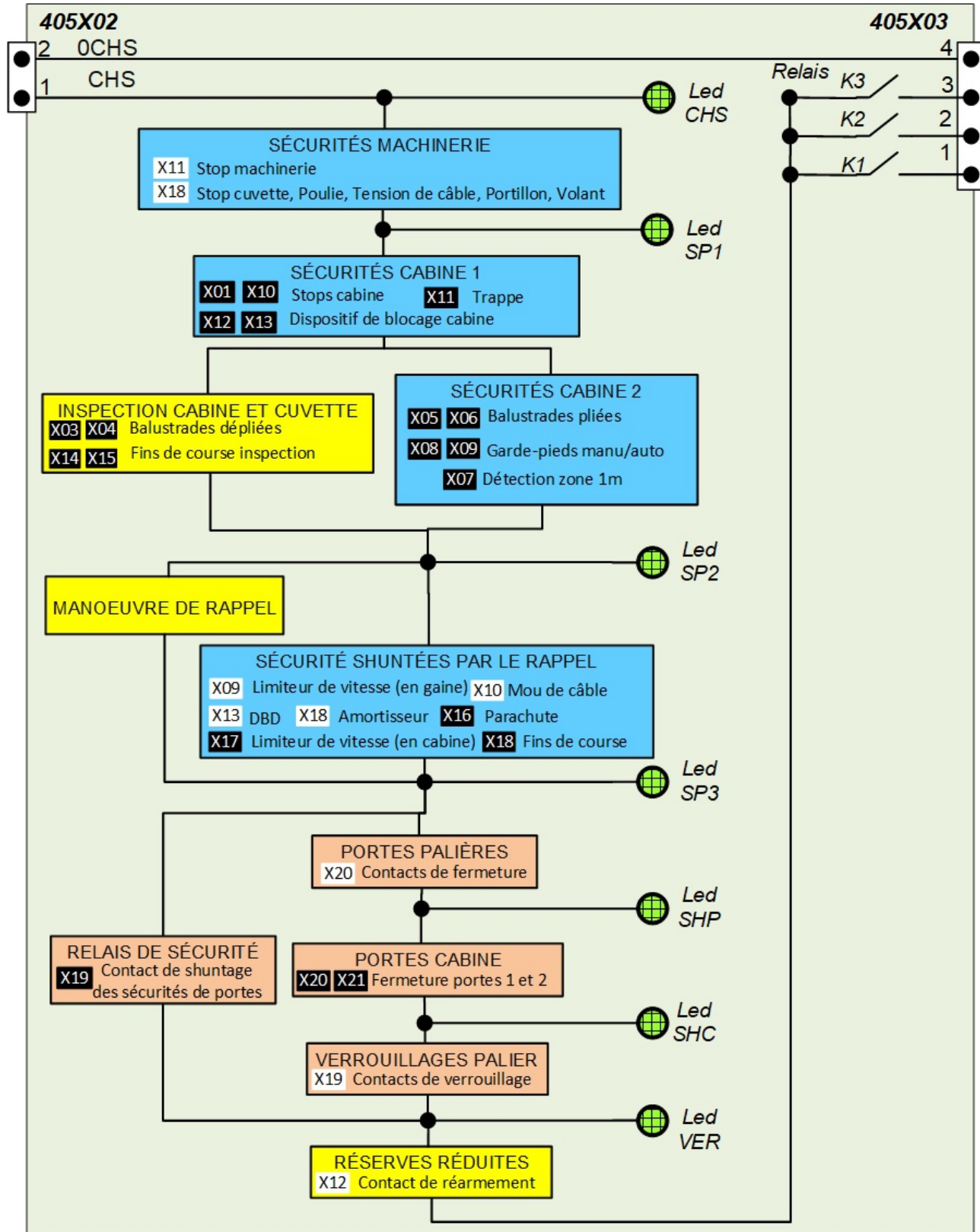

LEGENDE :

Boîtiers technicien

X.. Connexions sur carte 405SP (Machinerie)

Sécurités primaires

X.. Connexions sur carte 415SP (Toit de cabine)

Sécurités de porte

Protection UCM

Dans le cas où l'ascenseur doit être équipé d'un dispositif de protection contre le mouvement incontrôlé de la cabine (cas fixé par le constructeur de l'ascenseur), l'armoire TETRA est certifiée composant de sécurité selon la directive 2014/33/UE pour assurer les fonctions des sous systèmes suivants de ce dispositif de protection:

- le sous système de détection du mouvement incontrôlé, constitué du relais de sécurité associé aux capteur+aimants ,qui ouvre la chaîne de sécurité dès la sortie de la zone de déverrouillage portes ouvertes.
- le sous système d'activation du mécanisme d'arrêt, constitué de l'ensemble de contacteurs qui vont retomber dès l'ouverture de la chaîne de sécurité, coupant ainsi l'alimentation de ce mécanisme d'arrêt qui peut être:
 - les freins de sécurité pour les ascenseurs électriques,
 - le moteur de pompe pour les ascenseurs hydrauliques en montée.
 - les soupapes de descente pour les ascenseurs hydrauliques en descente.

Les caractéristiques de l'armoire TETRA sur cette protection sont les suivantes

- Pour les ascenseurs électriques à adhérence:

Temps de réponse	Nominal : 40ms ; Maximum : 45ms
Moyens d'arrêt associés	Freins de machine de sécurité certifiés CE comme mécanisme d'arrêt du mouvement incontrôlé de la cabine(2 x 3A -600W max)

- Pour les ascenseurs hydrauliques:

Temps de réponse	Nominal : 42ms ; Maximum : 47ms
Moyens d'arrêt associés	Centrales hydrauliques équipées d'un sous-système d'arrêt auto-surveillé du mouvement incontrôlé de la cabine.

IMPORTANT

*Le temps d'arrêt total du dispositif correspond au temps de réponse donné ici auquel il faut rajouter le temps de réaction du mécanisme d'arrêt (freins de sécurité CE).
Il est de la responsabilité du fabricant de l'ascenseur de s'assurer que les distances d'arrêt en fonction de ce temps d'arrêt total , sont conformes aux prescriptions de la norme EN81-20 chapitre 5.6.7.5*

IMPORTANT

*Le bon fonctionnement de la détection et l'activation du dispositif de protection doit être vérifié à la mise en service. Utilisez pour cela le **Test de l'isonivelage** documenté Annexe A9 du manuel d'installation (ref B-DP-23-003)*

IMPORTANT

*Le bon fonctionnement des freins (moyen d'arrêt de ce dispositif de protection) doit être vérifié à la mise en service. Utilisez pour cela le **Test de l'efficacité des freins** documenté en Annexe A8 du manuel d'installation référence B-DP-23-003*

IMPORTANT

*Le bon fonctionnement de l'auto-surveillance des freins doit être vérifié à la mise en service. Utilisez pour cela le **Test de l'autocontrôle des freins** documenté en Annexe A2 du manuel d'installation référence B-DP-23-003*

Cartes électroniques

Les connexions de toutes les cartes électroniques de l'armoire sont données dans ce chapitre.

Associé au visuel de la carte, un tableau donnera pour chacune d'entre elles, les informations de chacun des points de connexion. Ces tableaux se présentent sous cette forme

Connecteur	Broche	Type	Description
....

- Colonne **Connecteur** :

Label du connecteur donné sur le visuel de la carte

- Colonne **Broche**

Indique la broche du connecteur qui est décrite. Sur le visuel, la broche n°1 est toujours celle où se trouve le label du connecteur. Voir l'exemple ci-dessous sur les connecteurs X13 et X17 de la carte 304SP

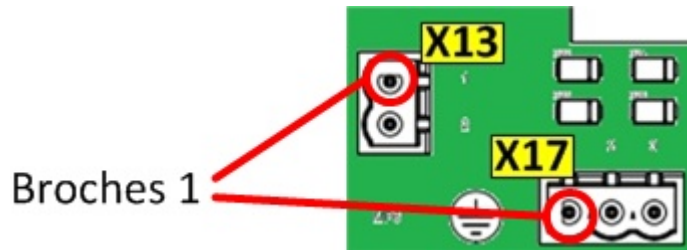

- Colonne **Type**

Donne la nature du signal de la broche selon la légende ci-dessous :

Entrée : signal entrant sur la carte

Sortie : signal de commande sortant de la carte

Bus : signal bidirectionnel de bus industriel (CANopen, RS485...)

Alim : signal d'alimentation très basse tension (inférieur à 120Vdc ou 50Vac)

Arrivée : alimentation basse tension (inférieur à 500Vac) à amener sur la carte

Départ : alimentation basse tension (inférieur à 500Vac) fournie par la carte.

CCS : contact de chaîne de sécurité.

Media : connexion standardisée pour périphérique media

Autre : connexion spécifique.

- Colonne **Description**

Détail du signal de la broche de connexion.

400SP

La carte 400SP est le contrôleur principal de l'armoire TETRA.

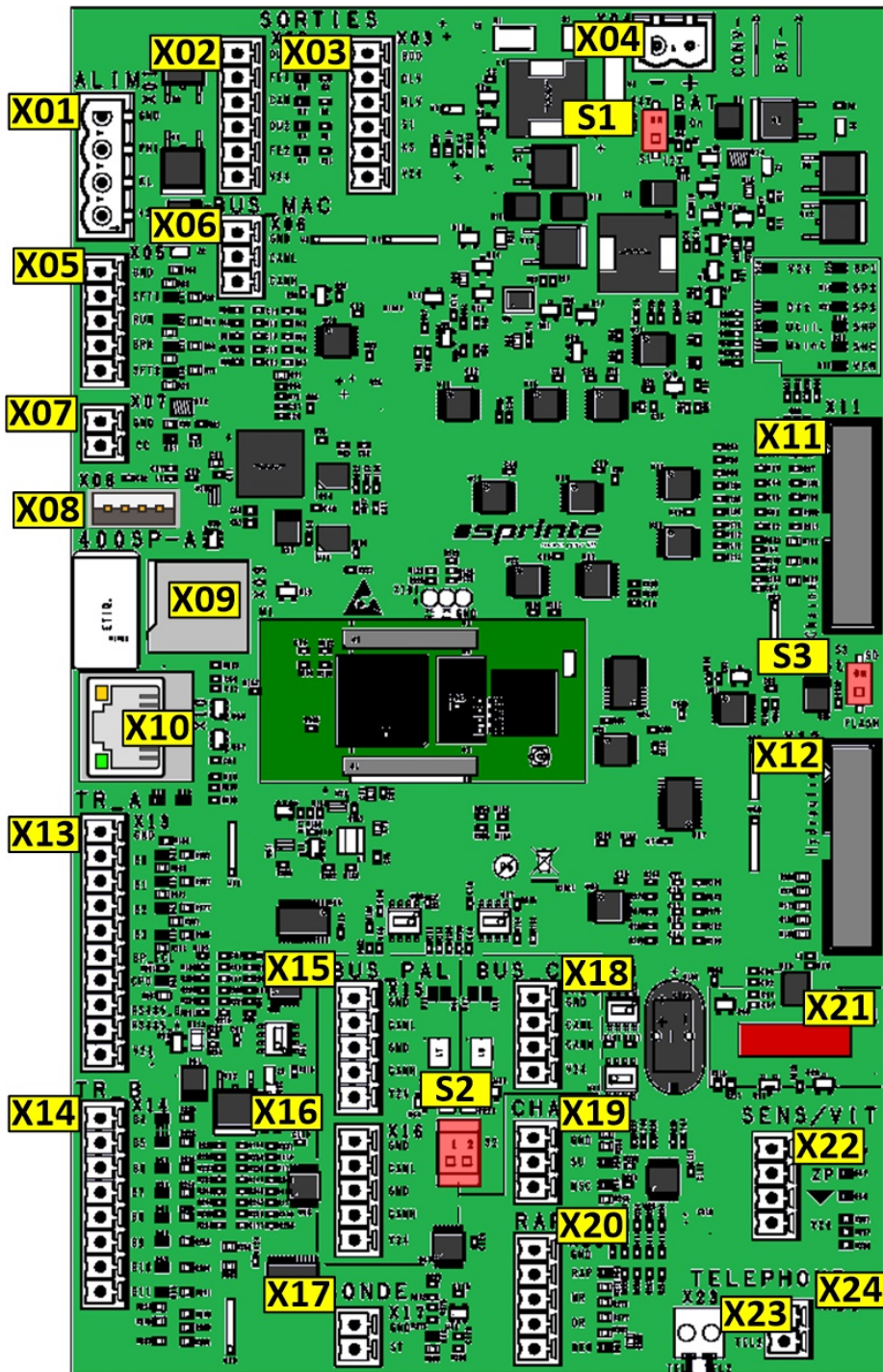

Synoptique de câblage :

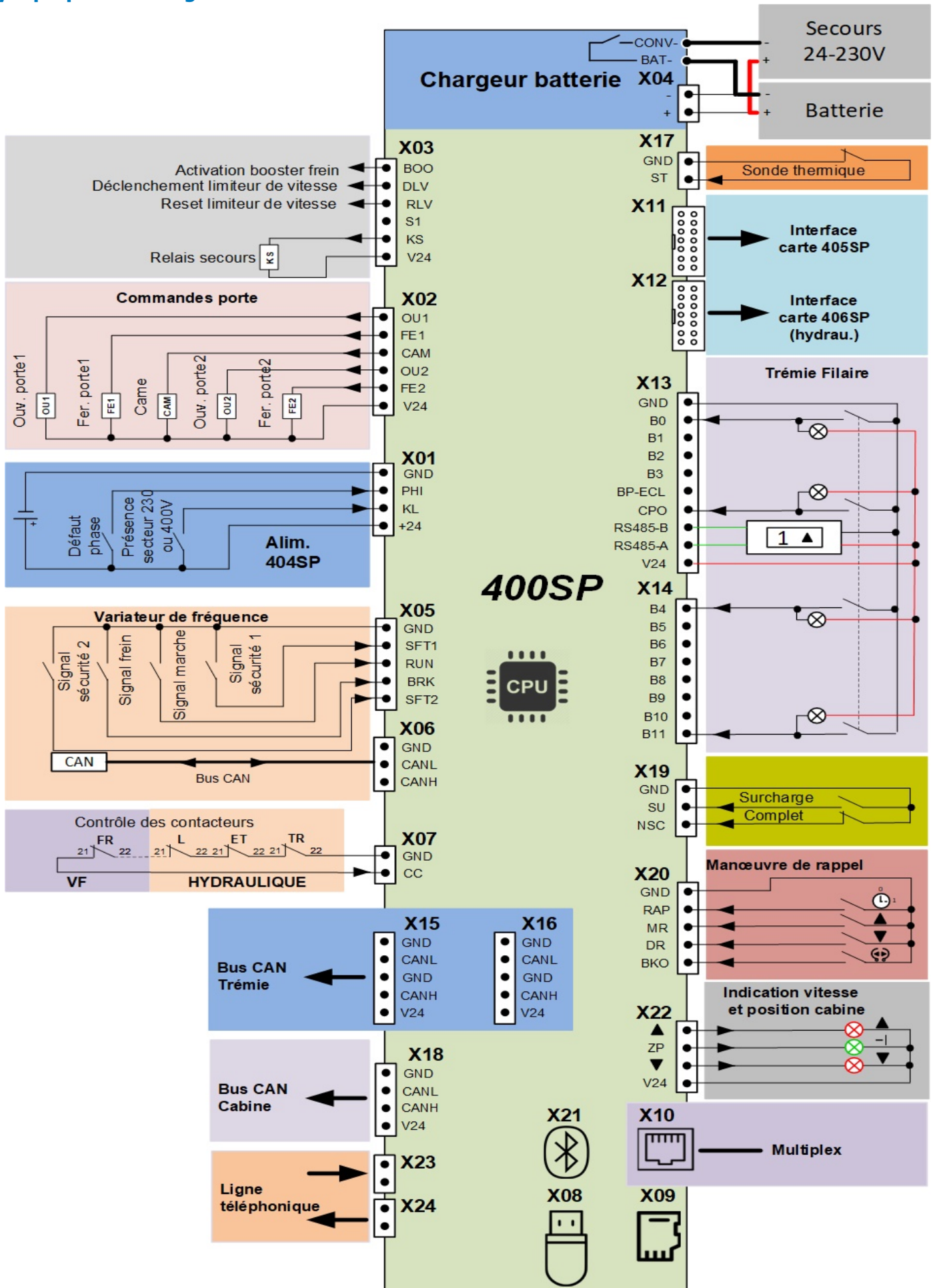

Détails des connexions :

Connecteur	Broche	Type	Description
X01	1 (GND)	Alim	GND
	2 (PHI)	Entrée	Information défaut de phase
	3 (KL)	Entrée	Information présence tension secteur
	4 (+24V)	Alim	Arrivée +24V transformateur
X02	1 (OU1)	Sortie	Commande contacteur ouverture porte 1
	2 (FE1)	Sortie	Commande contacteur fermeture porte 1
	3 (CAM)	Sortie	Commande contacteur came mobile
	4 (OU2)	Sortie	Commande contacteur ouverture porte 2
	5 (FE2)	Sortie	Commande contacteur fermeture porte 2
	6 (V24)	Alim	V24
X03	1 (BOO)	Sortie	Commande boost tension des bobines de frein
	2 (DLV)	Sortie	Commande de déclenchement du limiteur de vitesse
	3 (RLV)	Sortie	Commande de réarmement du limiteur de vitesse
	4 (S1)	Sortie	Commande de sortie générique
	5 (KS)	Sortie	Commande du relais d'activation de l'Alimentation de secours
	6 (V24)	Alim	V24
X04	1 (-)	Alim	0V Batterie de secours
	2 (+)	Alim	24V Batterie de secours
X05	1 (GND)	Alim	GND
	2 (SFT1)	Entrée	Signal sécurité 1 du VF
	3 (RUN)	Entrée	Signal de marche du VF
	4 (BRK)	Entrée	Signal de frein du VF
	5 (SFT2)	Entrée	Signal sécurité 2 du VF
X06	1 (GND)	Alim	GND
	2 (CANL)	Bus	Ligne basse du Bus CAN connecté au variateur
	3 (CANH)	Bus	Ligne haute du Bus CAN connecté au variateur
X07	1 (GND)	Alim	GND
	2 (CC)	Entrée	Contrôle des contacteurs
X08		Media	Port USB
X09		Media	Support micro SD card
X10		Media	Port ethernet RJ45
X11	1 à 20	Autre	Connexion avec carte de sécurité/puissance 405SP
X12	1 à 20	Autre	Connexion avec carte d'interface hydraulique 406SP
X13	1 (GND)	Alim	GND
	2 à 5 (B0 à B3)	Entrée/Sortie	Boutons/Voyants d'appel usager 0 à 3
	6 (BP-ECL)	Entrée	Bouton éclairage de gaine
	7 (CPO)	Entrée/Sortie	Clé de rappel pompier
	8 (RS485B)	Bus	Ligne B du bus RS485 pour afficheurs TFT
	9 (RS485A)	Bus	Ligne A du bus RS485 pour afficheurs TFT
	10 (V24)	Alim	V24
X14	1 à 10 (B4 à B11)	Entrée/Sortie	Boutons/Voyants d'appel usager 4 à 11
X15 X16	1 (GND)	Alim	GND
	2 (CANL)	Bus	Ligne basse du Bus CAN des cartes palières
	3 (GND)	Alim	GND
	4 (CANH)	Bus	Ligne haute du Bus CAN des cartes palières
	5 (V24)	Alim	V24
X17	1 (GND)	Alim	GND
	2 (ST)	Entrée	Sonde thermique moteur de traction
X18	1 (GND)	Alim	GND
	2 (CANL)	Bus	Ligne basse du Bus CAN de la cabine
	3 (CANH)	Bus	Ligne haute du Bus CAN de la cabine
	4 (V24)	Alim	V24

Connecteur	Broche	Type	Description
X19	1 (GND)	Alim	GND
	2 (SU)	Entrée	Cabine en surcharge
	3 (NSC)	Entrée	Cabine pleine
X20	1 (GND)	Alim	GND
	2 (RAP)	Entrée	Commutateur de manoeuvre de rappel
	3 (MR)	Entrée	Bouton montée de la manoeuvre de rappel
	4 (DR)	Entrée	Bouton descente de la manoeuvre de rappel
	5 (BKO)	Entrée	Bouton d'ouverture des freins
X21	1 à 10	Autre	Connexion avec carte Bluetooth 339SP
X22	1 (▲)	Sortie	Indication de cabine en montée
	2 (ZP)	Sortie	Indication de cabine en zone de porte
	3 (▼)	Sortie	Indication de cabine en descente
	4 V24	Alim	V24
X23	1 à 2 (TEL1, TEL2)	Bus	Arrivée ligne téléphonique du bâtiment
X24	1 à 2 (TEL1, TEL2)	Bus	Départ ligne téléphonique vers la cabine (par le pendentif)
S1	1	Autre	Dip switch de configuration de la tension de batterie : OFF: Batterie 12Vdc ON : Batterie 24Vdc
S2	1	Autre	Dip-switch d'activation de la résistance de 120ohms du bus CAN Palier
	2	Autre	Dip-switch d'activation de la résistance de 120ohms du bus CAN Cabine
S2	1	Autre	Dip switch de reprogrammation forcée de l'armoire Voir procédure en annexe du manuel d'installation

404SP

La carte 404SP est la carte d'alimentation .

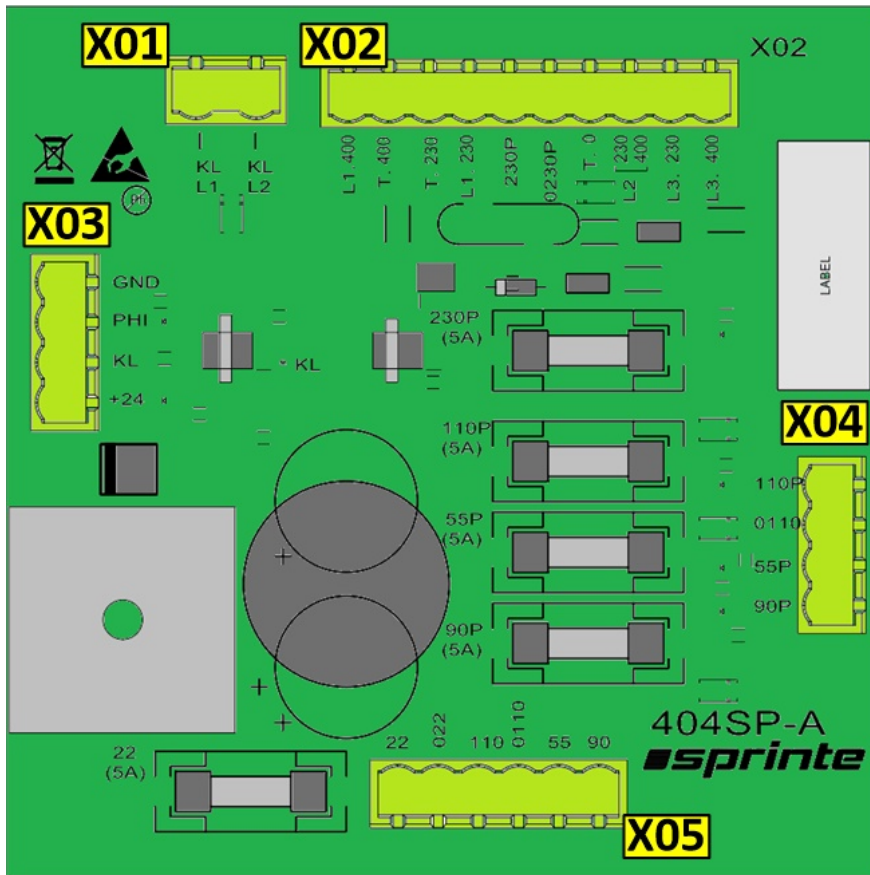

Synoptique de câblage :

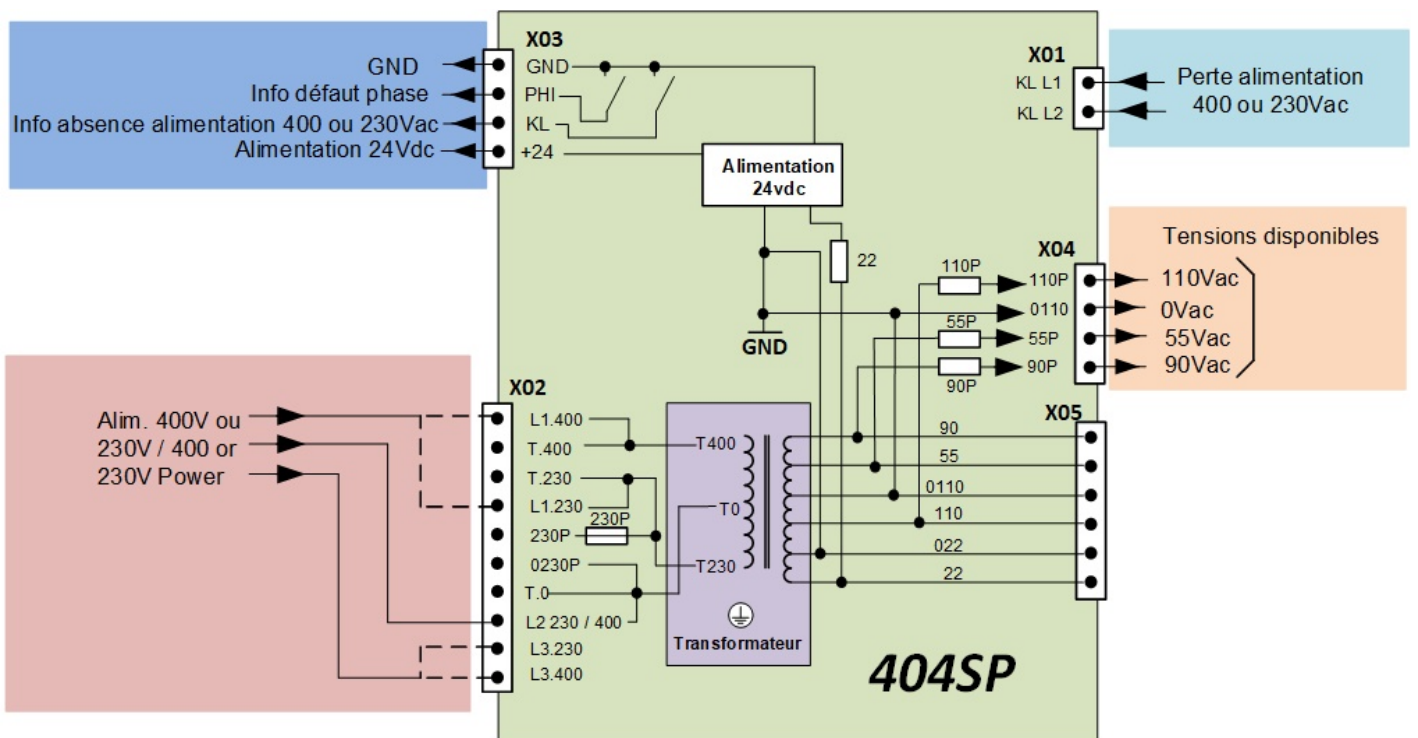

Détails des connexions :

Connecteur	Broche	Type	Description
X01	1 KL L1 2 KL L2	Arrivée	Détection perte alimentation 400Vac ou 230Vac
X02	1 L1.400 2 T.400 3 T.230 4 L1.230 5 230P 6 0230P T .0 L2.230/400 L3.230 L3.400	Arrivée Départ Départ Arrivée Départ Départ Arrivée Arrivée Arrivée	Alimentation principale 400Vac Phase1 Enroulement primaire 400Vac du transformateur Enroulement primaire 230Vac du transformateur Alimentation principale 230Vac triphasée Phase1 Alimentation principale armoire 230VAc protégée (fusible) Enroulement primaire 0Vac du transformateur Alimentation principale 400Vac ou 230Vac triphasée Phase 2 Alimentation principale 230Vac triphasée Phase 3 Alimentation principale 400Vac triphasée Phase 3
X03	1 (GND) 2 (PHI) 3 (K3) 4 (+24)	Alim Sortie Sortie Alim	GND Information défaut/absence de phase Information absence secteur 24Volts créé depuis la tension secteur
X04	1 (110P) 2 (0110) 3 (55P) 3 (90P)	Départs	Tension 110Vac protégée Commun des tensions 0Vac Tension 55Vac protégée Tension 90Vac protégée
X05	1 (90) 2 (55) 3 (0110) 4 (110) 5 (022) 6 (22)	Arrivées	Enroulements secondaires du transformateur

405SP

La carte 405SP est la carte des contacts de sécurité et des commandes de puissance.

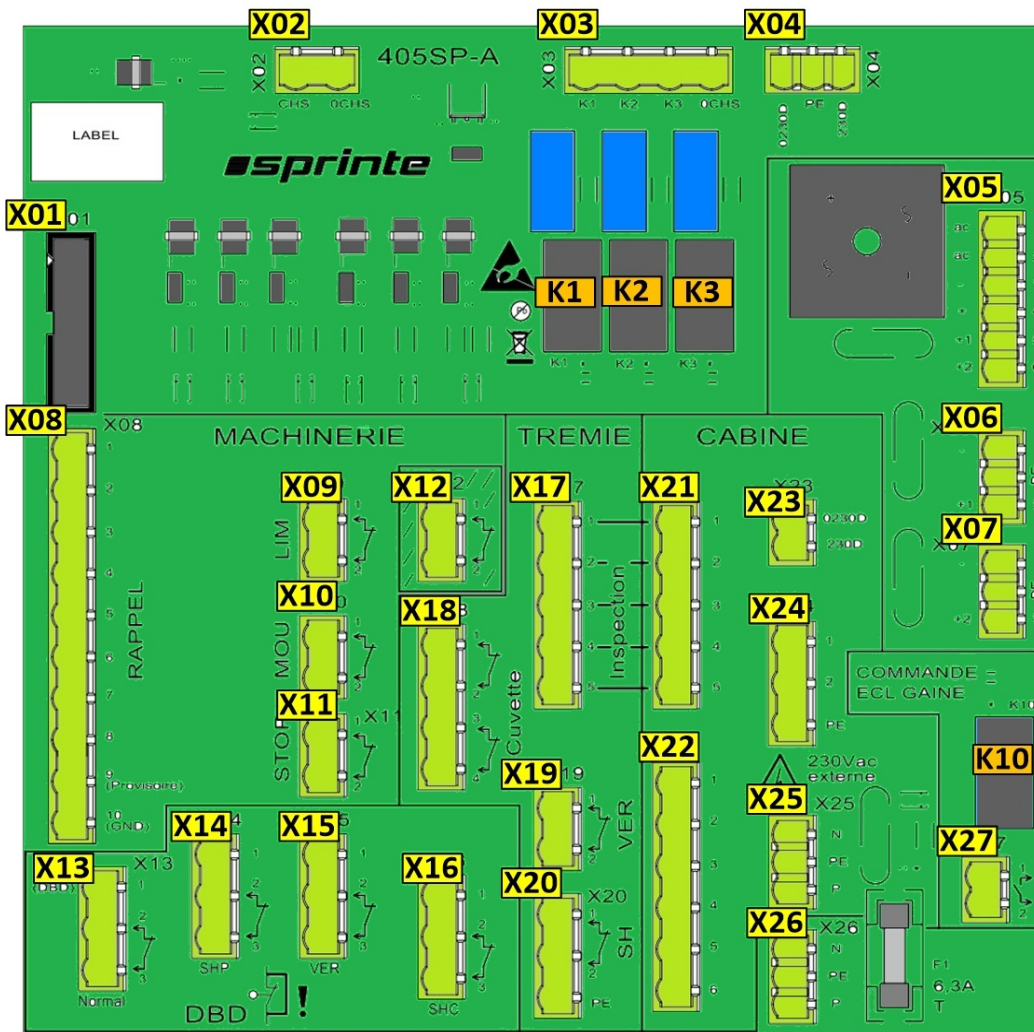

Synoptique de câblage :

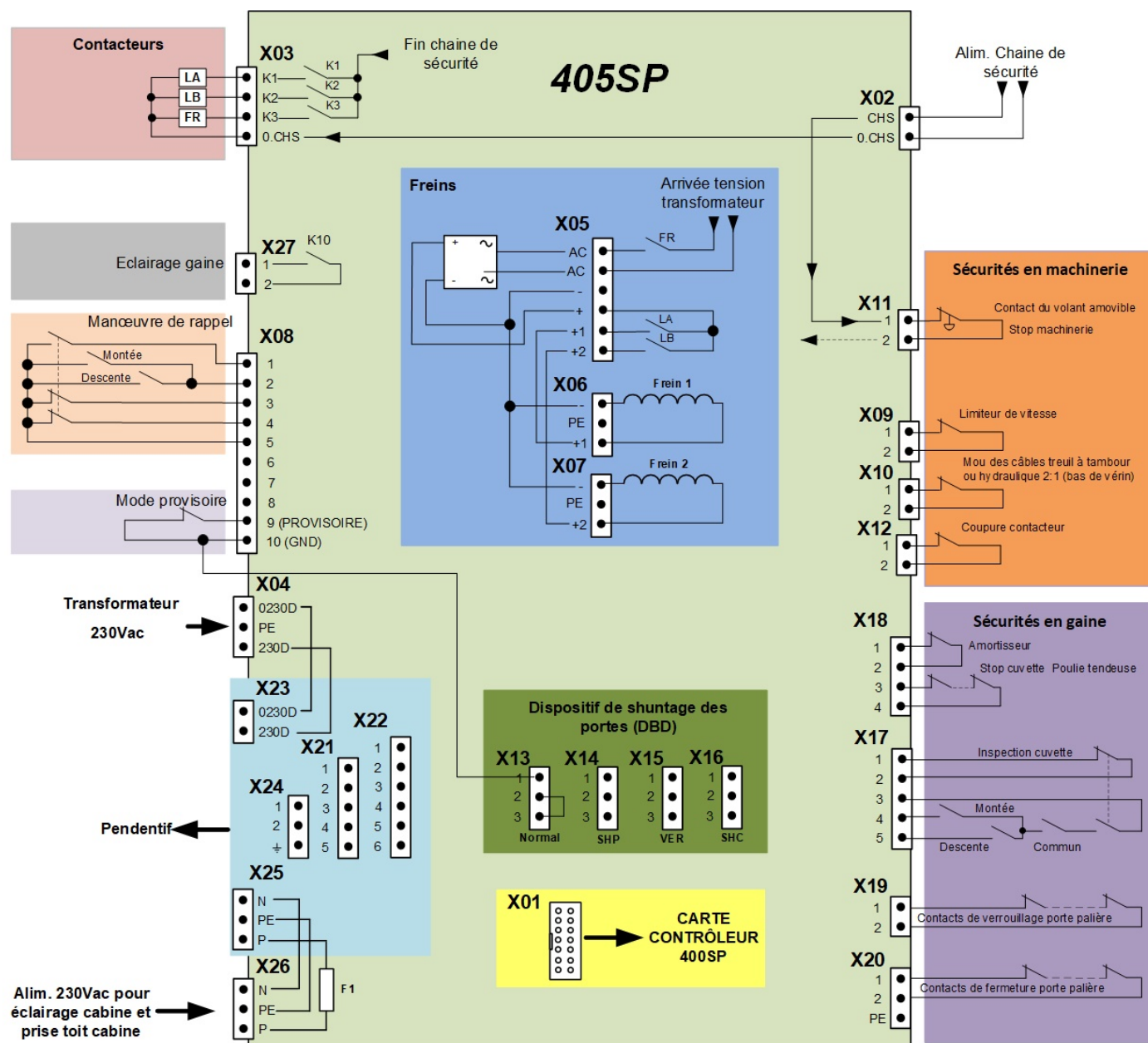

Détails des connexions :

Connecteur	Broche	Type	Description
X01	1 à 20	Autre	Connexion avec la carte contrôleur 400SP
X02	1 (CHS) 2 (0CHS)	Arrivée	Alimentation chaîne de sécurité
X03	1 (K1) 2 (K2) 3 (K3) 4 (0.CHS)	Sortie Sortie Sortie Départ	Commande bobine contacteur K1 Commande bobine contacteur K2 Commande bobine contacteur K3 Commun bobines contacteur K1,K2,K3
X04	1 (0230D) 2 (PE) 3 (230D)	Arrivée	230Vac protégée par différentiel (point 0) Protection électrique 230Vac protégée par différentiel
X05	1 (AC) 2 (AC)	Arrivée	Source d'alimentation alternative des freins

Connecteur	Broche	Type	Description
	3 (-) 4 (+) 5 (+1) 6 (+2)	Départ Arrivée	Borne négative tension continue des freins en amont des contacteurs Borne positive tension continue des freins en amont des contacteurs Borne positive tension continue du frein 1 en aval des contacteurs Borne positive tension continue du frein 2 en aval des contacteurs
X06	1 (-) 2 (PE) 3 (+)	Départ	Borne négative tension continue bobine de frein 1 Protection électrique Borne positive tension continue bobine de frein 1
X07	1 (-) 2 (PE) 3 (+)	Départ	Borne négative tension continue bobine de frein 2 Protection électrique Borne positive tension continue bobine de frein 2
X08	1 2 3 4 5 6 7 8 9 10	CCS CCS CCS CCS CCS CCS CCS CCS Entrée Alim	Point de chaîne SP3 Point de chaîne SP2 DBD en position normal Point de chaîne clé réarmement Point de chaîne en amont du limiteur de vitesse Point de chaîne verrouillage des portes palières Alimentation d'entrée de la chaîne Point de chaîne SP1 Information mode provisoire GND
X09	1 à 2	CCS	Contact du limiteur de vitesse
X10	1 à 2	CCS	Contact du mou de câble pour un treuil à tambour, ou du bas de vérin pour un ascenseur hydraulique en 2:1
X11	1 à 2	CCS	Contact du stop machinerie
X12	1 à 2	Autre	Ouverture des contacteurs par bouton d'ouverture manuelle des freins
X13	1 2 à 3	Entrée CCS	Information de dispositif de shuntage(DBD) des portes activé Contact dispositif de shuntage(DBD) des portes activé
X14	1 2 à 3	Autre CCS	Non connecté Contacts de sécurité de fermeture des portes palières shuntés
X15	1 2 à 3	Autre CCS	Non connecté Contacts de sécurité de verrouillage des portes palières shuntés
X16	1 2 à 3	Autre CCS	Non connecté Contacts de sécurité de fermeture des portes cabine shuntés
X17	1 à 2 3 4 5	CCS CCS CCS CCS	Contact NF du commutateur d'inspection cuvette (arrivée depuis cuvette) Point de chaîne amont du contact NO du commutateur d'inspection cuvette (arrivée depuis cuvette) Point de chaîne aval du bouton montée de l'inspection cuvette (arrivée depuis cuvette) Point de chaîne aval du bouton descente de l'inspection cuvette (arrivée depuis cuvette)
X18	1 à 2 3 à 4	CCS CCS	Contact amortisseur en gaine Contact du stop gaine/poulie tendeuse
X19	1 à 2	CCS	Contacts de verrouillage des portes palières
X20	1 à 2 3 (PE)	CCS Autre	Contacts de fermeture des portes palières Protection électrique
X21	1 à 2 3 4 5	CCS CCS CCS CCS	Contact NF du commutateur d'inspection cuvette (départ vers cabine) Point de chaîne amont du contact NO du commutateur d'inspection cuvette (départ vers cabine) Point de chaîne aval du bouton montée de l'inspection cuvette (départ vers cabine) Point de chaîne aval du bouton descente de l'inspection cuvette (départ vers cabine)
X22	1 2 3 4 5	CCS CCS CCS CCS CCS	Point de chaîne SP1 Point de chaîne aval du contact d'amortisseur Point de chaîne SHC Point de chaîne SHP Point de chaîne SP3

Connecteur	Broche	Type	Description
	6	CCS	Point de chaîne VER
X23	1 (0230D) 2 (230D)	Départ	230Vac protégée par différentiel (point 0) 230Vac protégée par différentiel
X24	1 2 3 (PE)	CCS CCS Autre	Point de chaîne SP1 Point de chaîne aval clé de réarmement réserve réduite Protection électrique
X25	1 (N) 2 (PE) 3 (P)	Départ	Neutre 230Vac éclairage cabine/prise cabine Protection électrique Phase 230Vac éclairage cabine/prise cabine
X26	1 (N) 2 (PE) 3 (P)	Arrivée	Neutre 230Vac éclairage cabine/prise cabine Protection électrique Phase 230Vac éclairage cabine/prise cabine
X27	1 2	Sortie	Contact sec relais pour télérupteur éclairage de gaine

406SP

La carte 406SP est la carte de gestion des centrales hydrauliques.

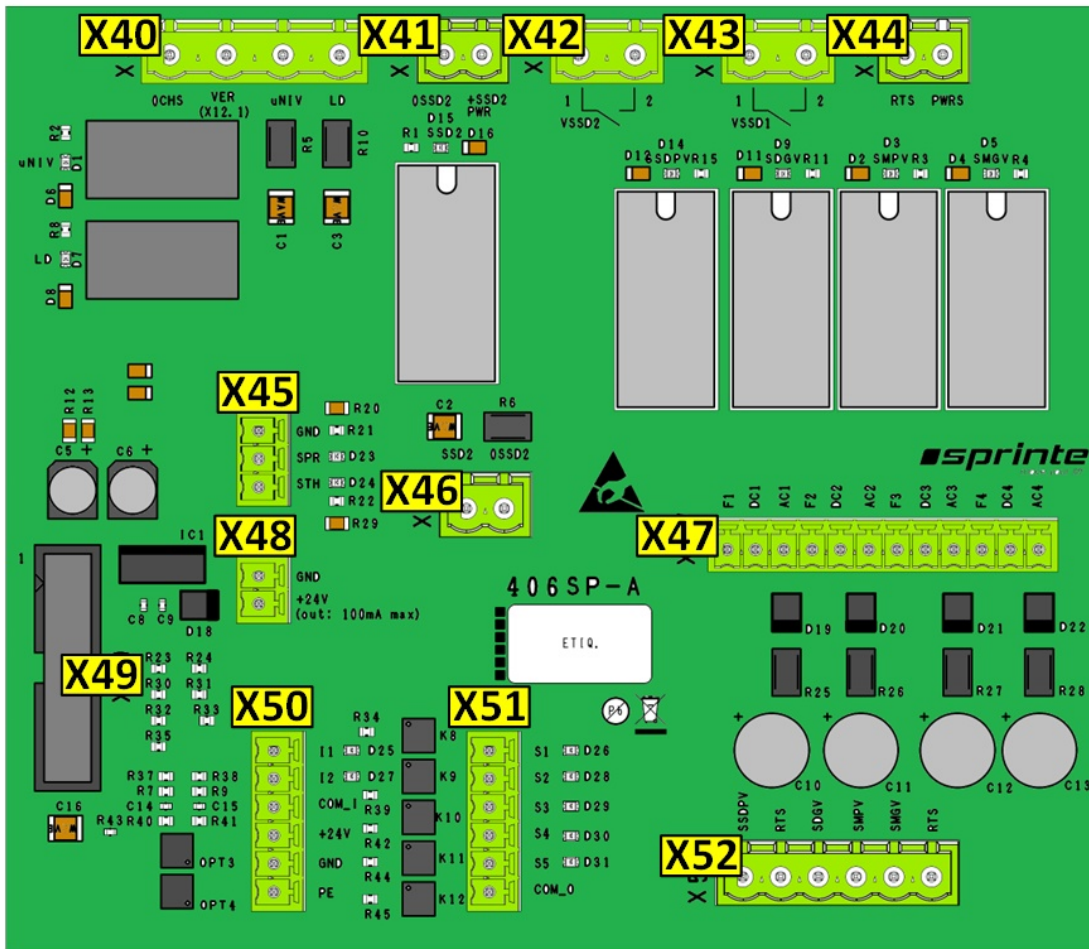

Synoptique de câblage :

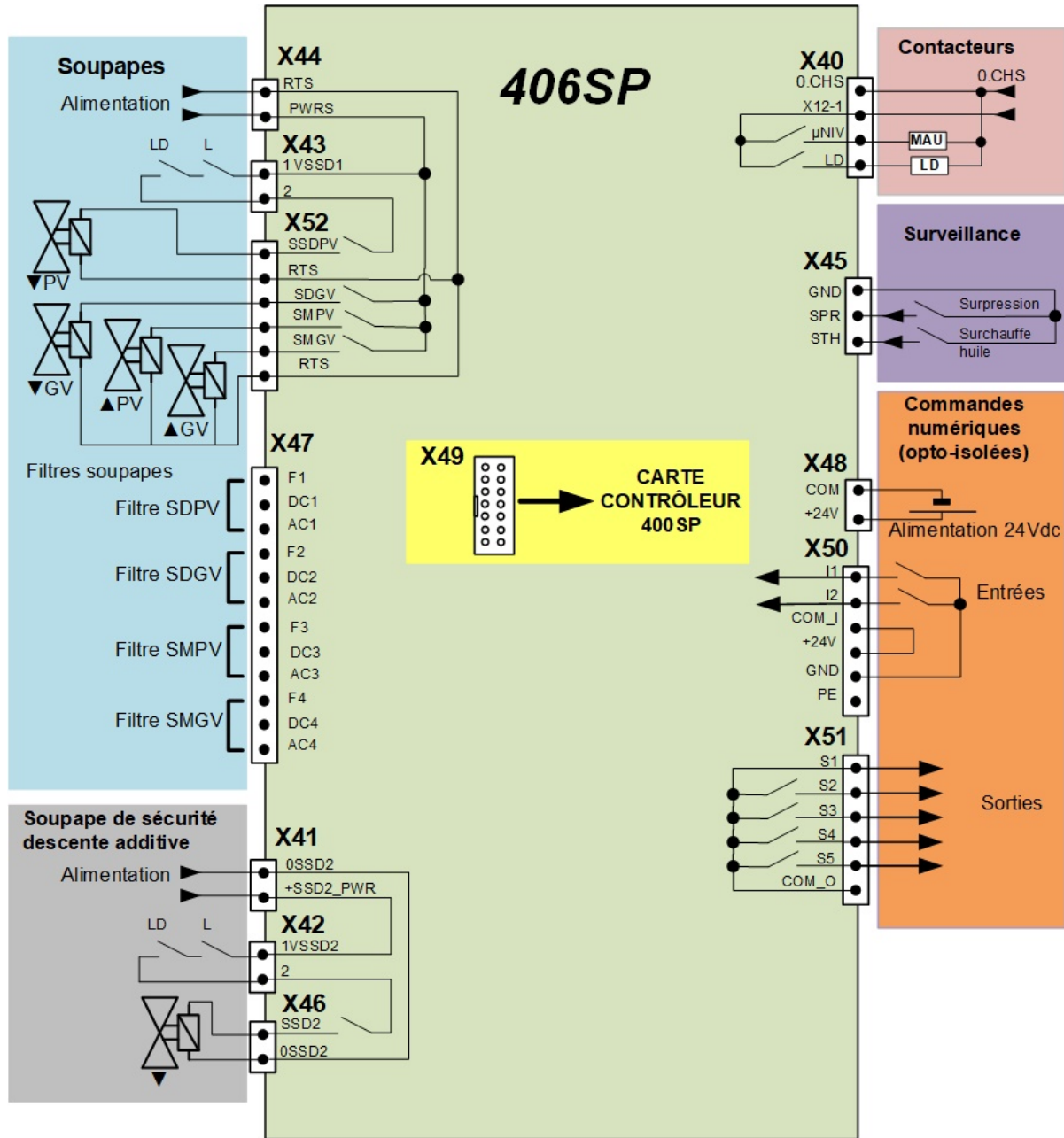

Détails des connexions :

Connecteur	Broche	Type	Description
X40	1 0CHS	Arrivée	Tension de fin de chaîne de sécurité
	2 X12-1	Sortie	Commande contacteur du moteur micro-nivelage
	3 μNIV	Sortie	Commande contacteur des soupapes descente PV et additive
	4 LD	Sortie	
X41	1 0SSD2	Arrivée	Tension d'alimentation de la soupape descente de sécurité additive
	2 +SSD2_PWR		
X42	1 VSSD2	Départ	Sortie de l'alimentation positive de la soupape descente de sécurité additive
	2	Arrivée	Retour de l'alimentation positive de la soupape additive après les contacts de ligne
X43	1 VSSD1	Départ	Sortie de l'alimentation positive de la soupape descente de sécurité PV
	2	Arrivée	Retour de l'alimentation positive de la soupape de sécurité PV après les contacts de ligne
X44	1 RTS	Arrivée	Tension d'alimentation des soupapes
	2 PWRS		
X45	1 GND	Alim	GND
	2 SPR	Entrée	Suppression huile de la centrale

Connecteur	Broche	Type	Description
	3 STH	Entrée	Surchauffe huile de la centrale
X46	1 SSD2	Sortie	Commande de la soupape descente de sécurité additive
	2 0SSD2	Départ	Sortie de l'alimentation négative de la soupape descente de sécurité additive
X47	1 F1	Autre	Filtre pour soupape de descente PV
	2 DC1		Option filtre pour soupape SDPV en continu
	3 AC1		Option filtre pour soupape SDPV en alternatif
	4 F2		Filtre pour soupape de descente GV
	5 DC2		Option filtre pour soupape SDGV en continu
	6 AC2		Option filtre pour soupape SDGV en alternatif
	7 F3		Filtre pour soupape de montée PV
	8 DC3		Option filtre pour soupape SMPV en continu
	9 AC3		Option filtre pour soupape SMPV en alternatif
	10 F4		Filtre pour soupape de moté GV
	11 DC4		Option filtre pour soupape SMGV en continu
	12 AC4		Option filtre pour soupape SMGV en alternatif
X48	1 GND	Alim	GND
	2 +24V		En entrée: 24Vdc pour les commandes numériques d'interface avec la centrale En sortie : 24Vdc disponible 100ma max, si commandes numériques inutilisées
X49	1 à 20	Autre	Connexions avec la carte contrôleur 400SP
X50	1 I1	Entrée	Entrée optocouplée numérique 1 d'interface avec la centrale
	2 I2	Entrée	Entrée optocouplée numérique 2 d'interface avec la centrale
	3 COM_I	Autre	Commun des entrées numériques
	4 +24V	Alim	24Vdc pour la carte d'interface de la centrale (depuis X48)
	5 GND	Alim	GND
	6 PE	Autre	Protection électrique
X51	1 S1	Sortie	Sortie optocouplée numérique 1 d'interface avec la centrale
	2 S2	Sortie	Sortie optocouplée numérique 2 d'interface avec la centrale
	3 S3	Sortie	Sortie optocouplée numérique 3 d'interface avec la centrale
	4 S4	Sortie	Sortie optocouplée numérique 4 d'interface avec la centrale
	5 S5	Sortie	Sortie optocouplée numérique 5 d'interface avec la centrale
	6 COM_O	Autre	Commun des sorties numériques
X52	1 SSDPV	Sortie	Commande de la soupape descente de sécurité PV
	2 RTS	Départ	Sortie de l'alimentation négative des soupapes
	3 SDGV	Sortie	Commande de la soupape descente GV
	4 SMPV	Sortie	Commande de la soupape montée PV
	5 SMGV	Sortie	Commande de la soupape montée GV
	6 RTS	Départ	Sortie de l'alimentation des soupapes

410SP

La carte 410SP est la carte des gestions des équipements de la cabine

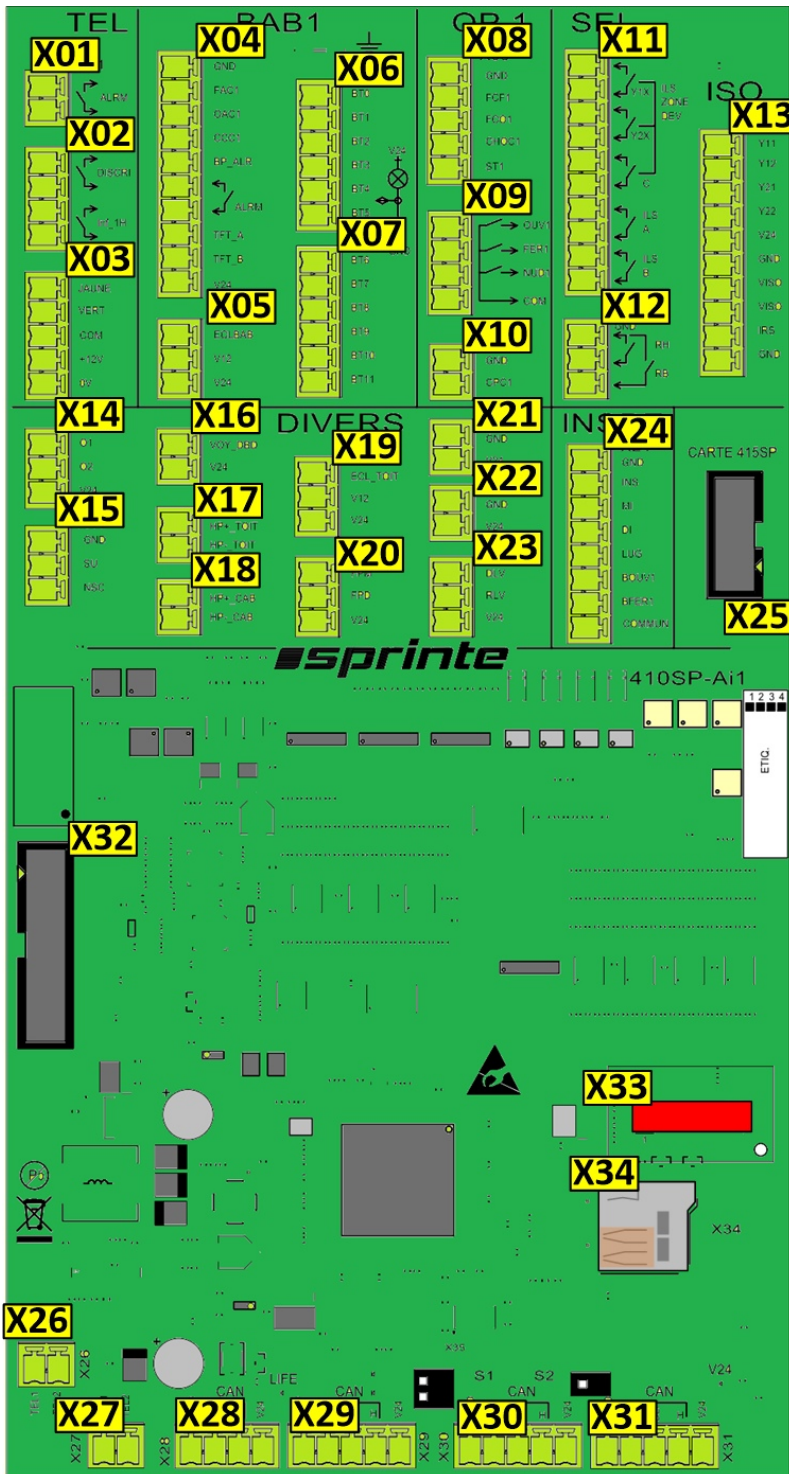

Synoptique de câblage :

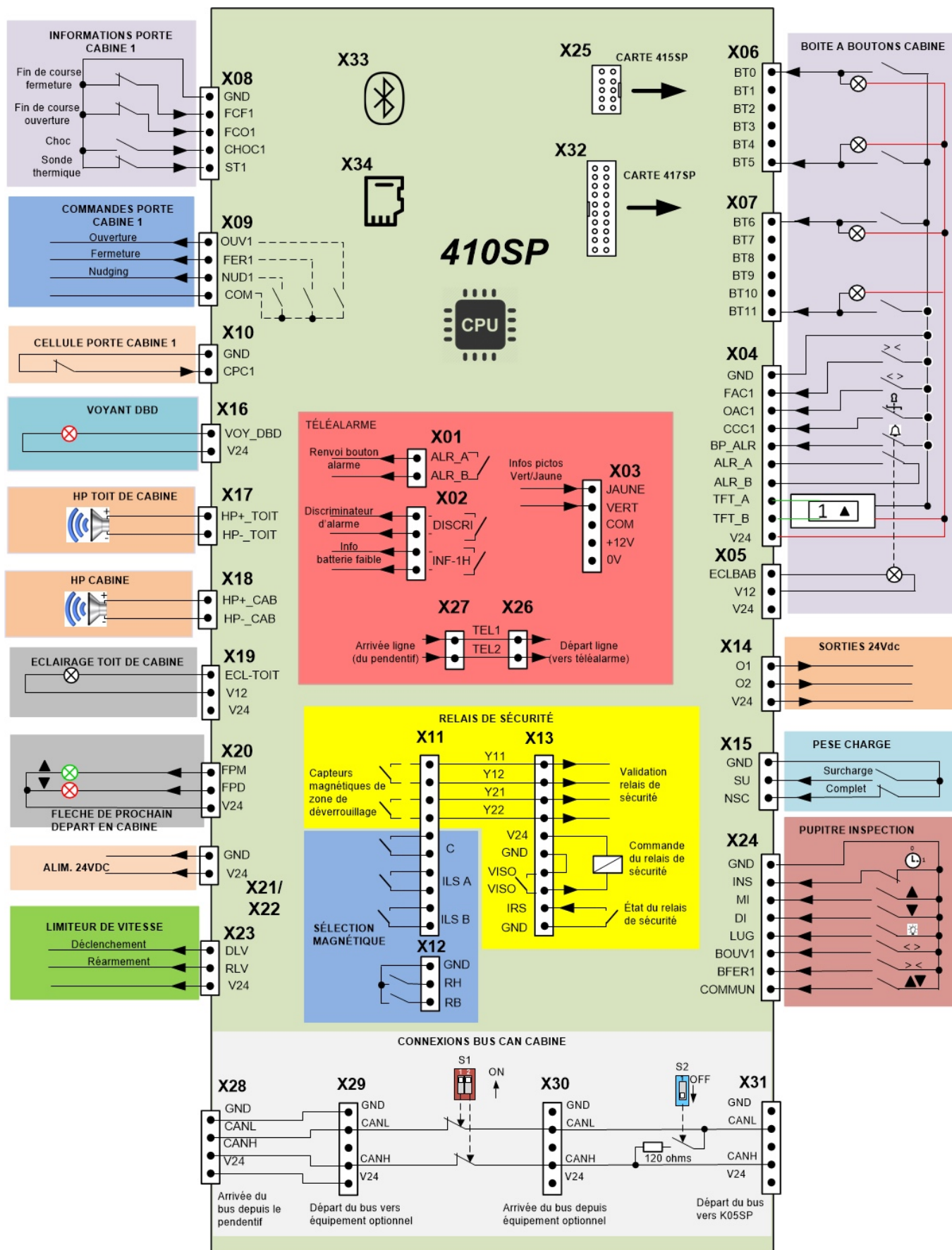

Détails des connexions :

Connecteur	Broche	Type	Description
X01	1 à 2	Autre	Renvoi du bouton alarme depuis la BAB (depuis X04) vers la téléalarme
X02	1 et 2	Sortie	Sortie opto-isolée de filtrage d'alarme
	3 et 4	Sortie	Sortie opto-isolée d'information de batterie faible
X03	1	Entrée	Entrée opto-isolée d'activation du pictogramme jaune
	2	Entrée	Entrée opto-isolée d'activation du pictogramme vert
	3	Autre	Commun des entrées opto-isolées
	4	Alim	V12
	5	Alim	GND
X04	1	Alim	GND
	2	Entrée	Bouton fermeture de la porte 1 (FAC1)
	3	Entrée	Bouton ouverture de la porte 1 (OAC1)
	4	Entrée	Clé priorité en cabine (CCC1)
	5	Entrée	Bouton alarme (premier contact)
	6 et 7	Autre	Deuxième contact du bouton alarme pour renvoi vers téléalarme sur X01
	8 et 9	Bus	Liaison RS485 avec afficheur TFT en cabine (TFT_A, TFT_B)
	10	Alim	V24
X05	1	Sortie	Pilotage éclairage secours en cabine
	2	Alim	V12
	3	Alim	V24
X06	1 à 6	Entrée	Bouton usager configurable 1 à 6 (BT0 , ... BT5)
X07	1 à 6	Entrée	Bouton usager configurable 7 à 11 (BT6 , ... BT11)
X08	1	Alim	GND
	2	Entrée	Fin de course fermeture porte 1 (FCF1)
	3	Entrée	Fin de course ouverture porte 1 (FCO1)
	4	Entrée	Choc porte 1 (CHOC1)
	5	Entrée	Sonde thermique porte 1 (ST1)
X09	1	Sortie	Commande ouverture porte 1 (OUV1)
	2	Sortie	Commande fermeture porte 1 (FER1)
	3	Sortie	Commande de nudging porte 1 (NUD1)
	4	Autre	Commun de sorties des commandes de porte 1 (COM)
X10	1	Alim	GND
	2	Entrée	Cellule porte 1 (CPC1)
X11	1 et 2	Autre	Arrivée contact capteur 1 pour renvoi vers le relais de sécurité sur X13
	3 et 4	Autre	Arrivée contact capteur 2 pour renvoi vers le relais de sécurité sur X13
	5	Entrée	Capteur de zone de déverrouillage (C)
	6	Alim	GND
	7	Entrée	Capteur de position (A)
	8	Alim	GND
	9	Entrée	Capteur de position (B)
	10	Alim	GND
X12	1	Alim	GND
	2	Entrée	Ralentisseur haut (RH)
	3	Entrée	Ralentisseur bas (RB)
X13	1 et 2	Autre	Renvoi du contact du capteur 1 pour validation du relais de sécurité
	3 et 4	Autre	Renvoi du contact du capteur 2 pour validation du relais de sécurité
	5	Alim	V24
	6	Alim	GND
	7 et 8	Sortie	Commande du relais de sécurité (VISO)
	9	Entrée	État du relais de sécurité (IRS)
	10	Alim	GND
X14	1	Sortie	Sortie générique 1 (O1)
	2	Sortie	Sortie générique 2 (O2)

Connecteur	Broche	Type	Description
	3	Alim	GND
X15	1	Alim	GND
	2	Entrée	Cabine en surcharge (SU)
	3	Entrée	Cabine plein (NSC)
X16	1	Sortie	Voyant DBD (VOY_DBD)
	2	Alim	V24
X17	1 et 2	Autre	Connexion haut-parleur toit de cabine
X18	1 et 2	Autre	Connexion haut-parleur en cabine
X19	1	Sortie	Pilotage éclairage toit de cabine
	2	Alim	V12
	3	Alim	V24
X20	1	Sortie	Flèche prochain départ en montée (FPM)
	2	Sortie	Flèche prochain départ en descente (FPD)
	3	Alim	V24
X21	1	Alim	GND
X22	2		V24
X23	1	Sortie	Déclenchement du limiteur (DLV)
	2	Sortie	Réarmement du limiteur (RLV)
	3	Alim	V24
X24	1	Alim	GND
	2	Entrée	Commutateur d'inspection(INS)
	3	Entrée	Bouton montée inspection (MI)
	4	Entrée	Bouton descente inspection(DI)
	5	Entrée	Bouton lumière gaine (LUG)
	6	Entrée	Bouton ouverture porte 1 (BOUV1)
	7	Entrée	Bouton fermeture porte 1 (BFER1)
	8	Entrée	Bouton commun (COMMUN)
X25	1 à 10	Autre	Connexion avec la carte de sécurité 415SP
X26	1 et 2	Autre	Départ ligne téléphonique vers téléalarme
X27	1 et 2	Autre	Arrive ligne téléphonique depuis le pendentif
X28	1	Alim	GND
	2	Bus	Bus CAN Low (arrivée du pendentif) (CANL)
	3	Bus	Bus CAN High (arrivée du pendentif) (CANH)
	4	Alim	V24
X29 X30	1	Alim	GND
	2	Bus	Bus CAN Low (CANL) pour équipements optionnels (aller X29-retour X30)
	3	Alim	GND
	4	Bus	Bus CAN High (CANH) pour équipements optionnels (aller X29-retour X30)
	5	Alim	V24
S2	1 et 2	Autre	Dip-switches d'activation du bus CAN des équipements optionnels
X31	1	Alim	GND
	2	Bus	Bus CAN Low (CANL) pour connexion K05SP
	3	Alim	GND
	4	Bus	Bus CAN High (CANH) pour connexion K05P
	5	Alim	V24
S1	1	Autre	Dip- switch d'activation de la résistance de terminaison du bus CAN
X32	1 à 20	Autre	Connexion avec carte d'extension 417SP
X33	1 à 10	Autre	Connexion avec module bluetooth 339SP
X34	1 à 8	Autre	Connecteur micro SD card

415SP

La carte 415SP est la carte de connexions des alimentations des équipements et des contacts de chaîne de sécurité du toit de la cabine (chaîne de sécurité , Opérateurs de porte, Pèse charge, Bus, pendentif, etc...)

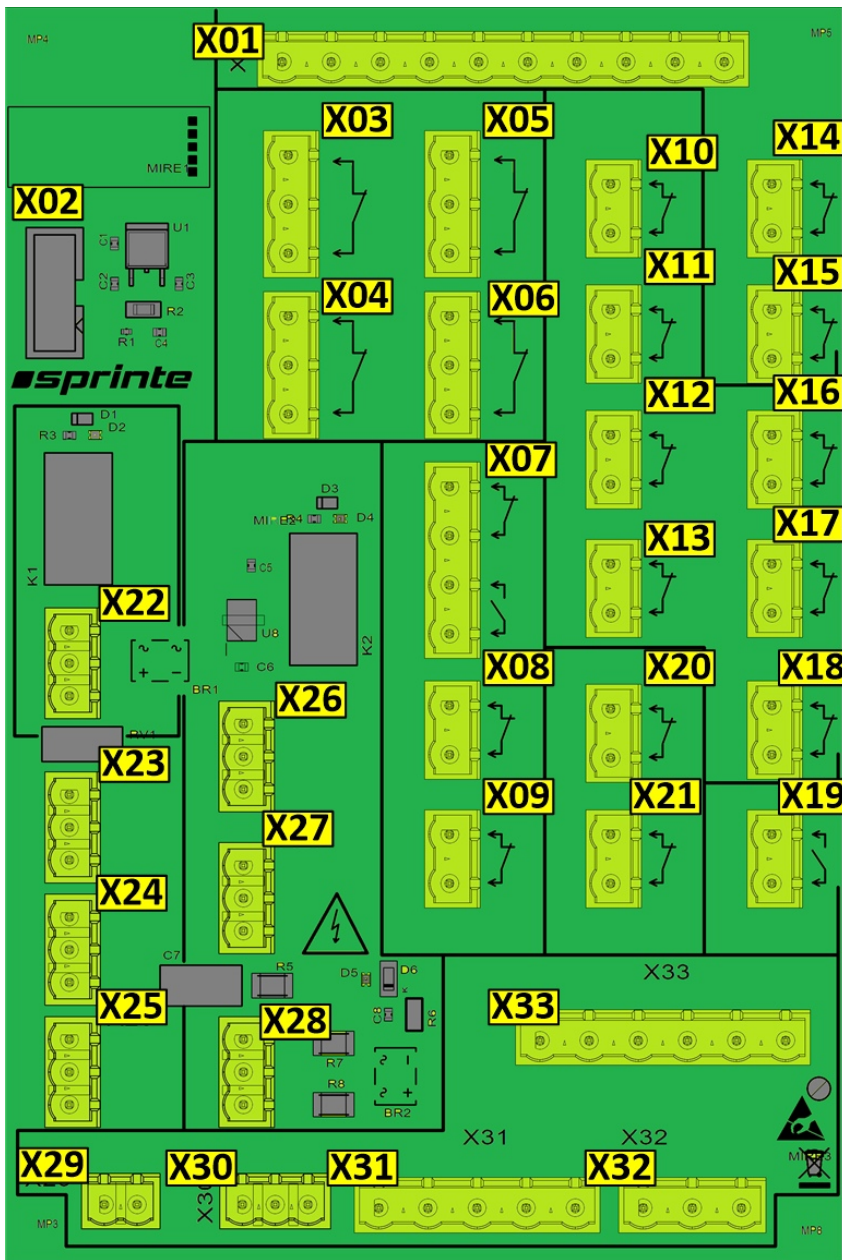

Synoptique de câblage :

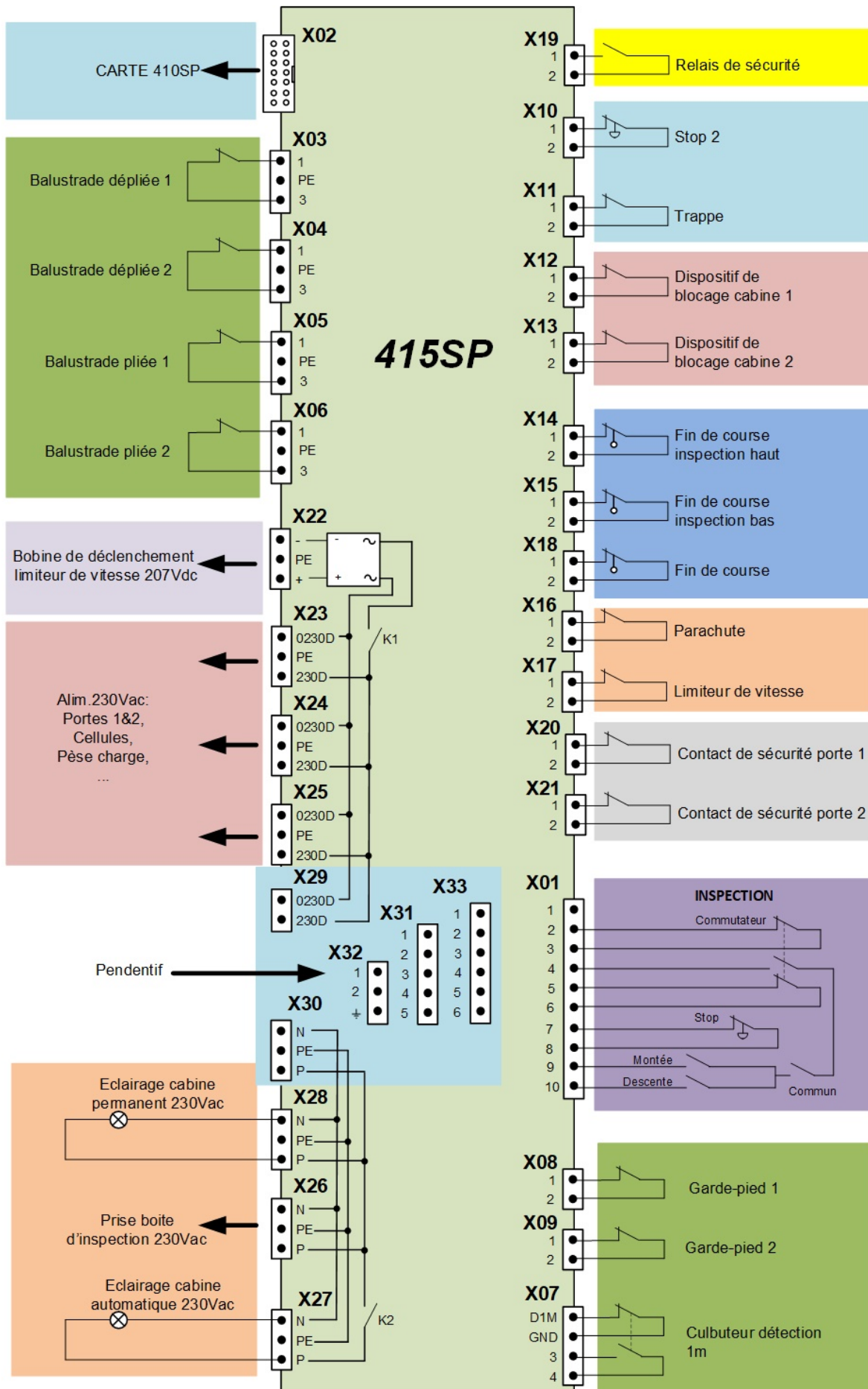

Détails des connexions :

Connecteur	Broche	Type	Description
X01	2 à 3	CCS	Contact NF du commutateur de la manœuvre d'inspection
	4	CCS	Contact NO du commutateur de la manœuvre d'inspection
	5 à 6	CCS	Contact NF du commutateur de la manœuvre d'inspection
	7 à 8	CCS	Dispositif d'arrêt (Stop) d'inspection
	9	CCS	Bouton montée (en série avec bouton commun et contact NO du commutateur d'inspection)
	10	CCS	Bouton descente (en série avec bouton commun et contact NO du commutateur d'inspection)
X02	1 à 10	Autre	Connexion avec la carte de gestion toit de cabine 410SP
X03	1 et 3	CCS	Balustrade 1 dépliée
	2	Autre	Terre
X04	1 et 3	CCS	Balustrade 2 dépliée
	2	Autre	Terre
X05	1 et 3	CCS	Balustrade 1 pliée
	2	Autre	Terre
X06	1 et 3	CCS	Balustrade 2 pliée
	2	Autre	Terre
X07	1	Entrée	Détection zone 1m
	2	Alim	GND
	3 à 4	CCS	Shuntage des garde-pieds
X08	1 à 2	CCS	Garde-pieds automatique porte 1 (GP1)
X09	1 à 2	CCS	Garde-pieds automatique porte 2 (GP2)
X10	1 à 2	CCS	Deuxième dispositif d'arrêt -sur le toit (STOP2)
X11	1 à 2	CCS	Trappe de cabine (TRAP)
X12	1 à 2	CCS	Dispositif mécanique 1 de blocage de la cabine (DM1)
X13	1 à 2	CCS	Dispositif mécanique 2 de blocage de la cabine (DM2)
X14	1 à 2	CCS	Fin de course inspection montée (FCMI)
X15	1 à 2	CCS	Fin de course inspection descente (FCDI)
X16	1 à 2	CCS	Parachute (PARA)
X17	1 à 2	CCS	Limiteur de vitesse (LIM)
X18	1 à 2	CCS	Fin de course normale (FCE)
X19	1 à 2	CCS	Relais de sécurité (ISO)
X20	1 à 2	CCS	Fermeture de porte 1 (SHC1)
X21	1 à 2	CCS	Fermeture de porte 2 (SHC2)
X22	1 et 3	Sortie	Déclenchement d'un limiteur en 190-210Vdc
	2	Autre	Terre
X23	1	Départ	Neutre 0Vac circuit armoire (0230D)
X24	2		Terre
X25	3		Phase 230Vac circuit armoire (230D)
X26	1	Départ	Neutre 0Vac circuit secondaire pour prise de courant inspection
	2		Terre
	3		Phase 230Vac circuit secondaire pour prise de courant inspection
X27	1	Départ	Neutre 0Vac circuit secondaire pour la lumière automatique en cabine
	2		Terre
	3		Phase 230Vac circuit secondaire pour la lumière automatique en cabine
X28	1	Départ	Neutre 0Vac circuit secondaire pour la lumière permanente en cabine
	2		Terre
	3		Phase 230Vac circuit secondaire pour la lumière permanente en cabine
X29	1	Arrivée	Neutre 0Vac circuit armoire (arrivée du pendentif)
	2		Phase 230Vac circuit armoire (arrivée du pendentif)
X30	1	Arrivée	Neutre 0Vac circuit secondaire (arrivée du pendentif) pour lumière cabine et prise
	3		Phase 230Vac circuit secondaire (arrivée du pendentif) pour lumière cabine et prise
X31	1 à 5	CCS	Contacts de chaîne de sécurité de la cabine (via le pendentif)
X32	1 à 2	CCS	Contacts de chaîne de sécurité de la cabine (via le pendentif)
	3	Autre	Terre
X33	1 à 6	CCS	Contacts de chaîne de sécurité de la cabine (via le pendentif)

417SP

La carte 417SP est la carte d'extension pour la deuxième porte en cabine et les boutons usagers supplémentaires

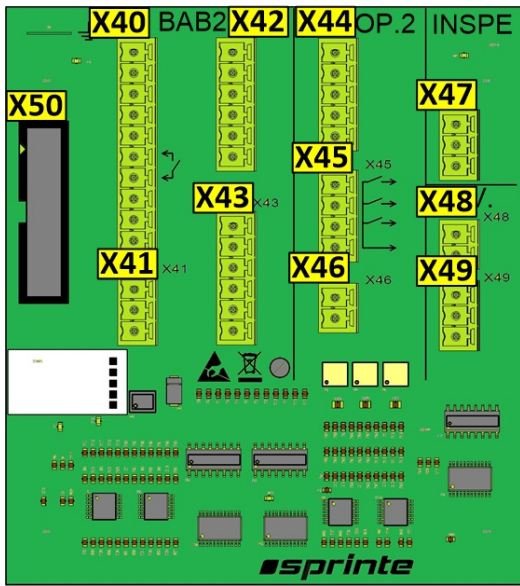

Synoptique de câblage :

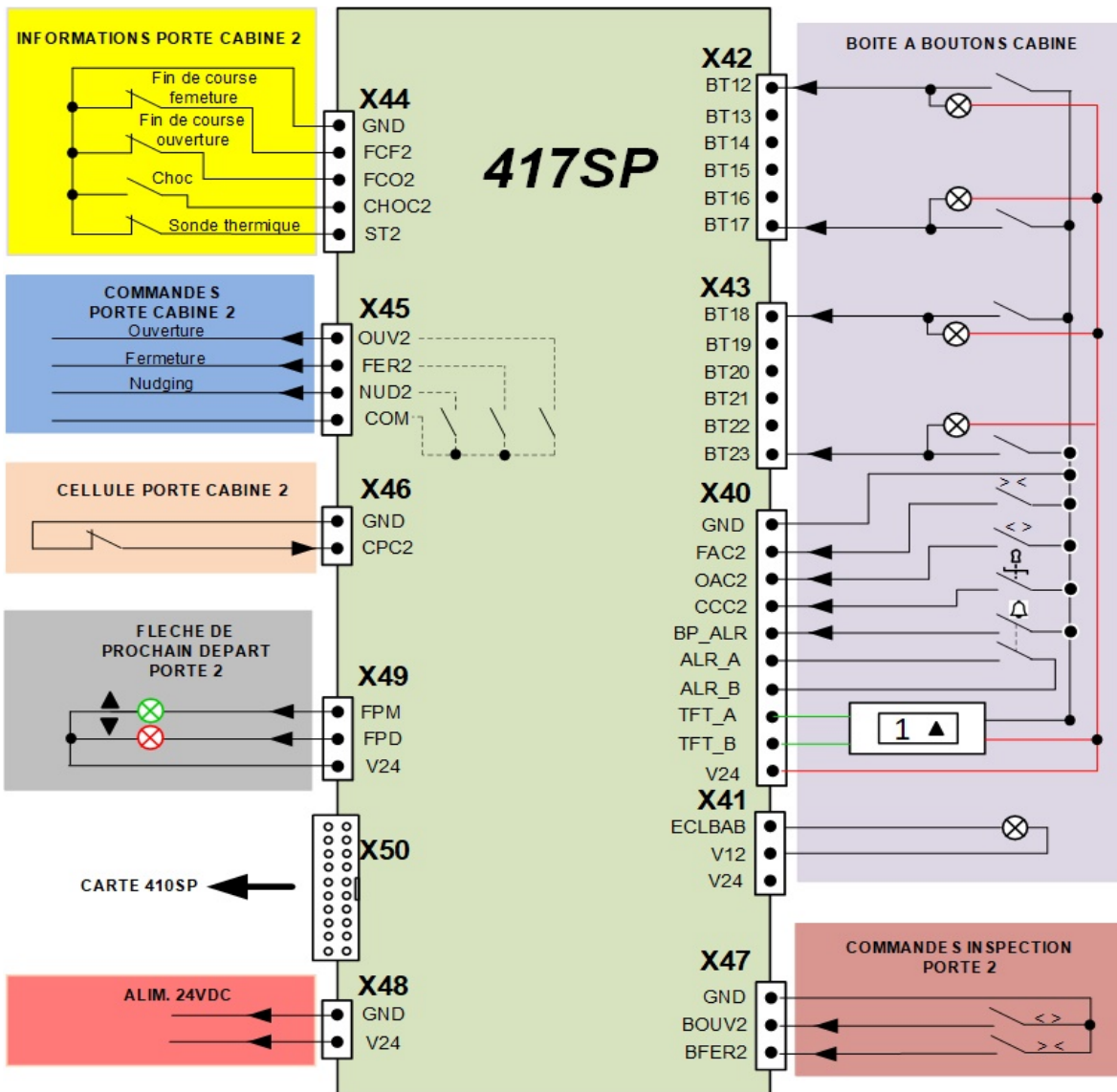





Détails des connexions :

Connecteur	Broche	Type	Description	
X40	1	Alim	GND	
	2	Entrée	Bouton fermeture de la porte 2 (FAC2)	
	3	Entrée	Bouton ouverture de la porte 2 (OAC2)	
	4	Entrée	Clé priorité en cabine (CCC2)	
	5	Entrée	Bouton alarme (premier contact)	
	6 et 7	Autre	Deuxième contact du bouton alarme pour renvoi vers téléalarme sur X50	
	8 et 9	Bus	Liaison RS485 avec afficheur TFT en cabine (TFT_A, TFT_B)	
	10	Alim	V24	
	X41	1	Sortie	Pilotage éclairage secours en cabine
		2	Alim	V12
3		Alim	V24	
X42	1 à 6	Entrée	Bouton usager configurable 12 à 17 (BT12 , ... BT17)	
X43	1 à 6	Entrée	Bouton usager configurable 18 à 23 (BT18 , ... BT23)	
X44	1	Alim	GND	
	2	Entrée	Fin de course fermeture porte 2 (FCF2)	
	3	Entrée	Fin de course ouverture porte 2 (FCO2)	
	4	Entrée	Choc porte 2 (CHOC2)	
	5	Entrée	Sonde thermique porte 2 (ST2)	
X45	1	Sortie	Commande ouverture porte 2 (OUV2)	
	2	Sortie	Commande fermeture porte 2 (FER2)	
	3	Sortie	Commande de nudging porte 2 (NUD2)	
	4	Autre	Commun de sorties des commandes de porte 2 (COM)	
X46	1	Alim	GND	
	2	Entrée	Cellule porte 2 (CPC2)	
X47	1	Alim	GND	
	2	Entrée	Bouton ouverture porte 2 (BOUV2)	
	3	Entrée	Bouton fermeture porte 2 (BFER2)	
X48	1	Alim	GND	
	2		V24	
X49	1	Sortie	Flèche prochain départ en montée (FPM)	
	2	Sortie	Flèche prochain départ en descente (FPD)	
	3	Alim	V24	
X50	1 à 20	Autre	Connexion avec carte 410SP	

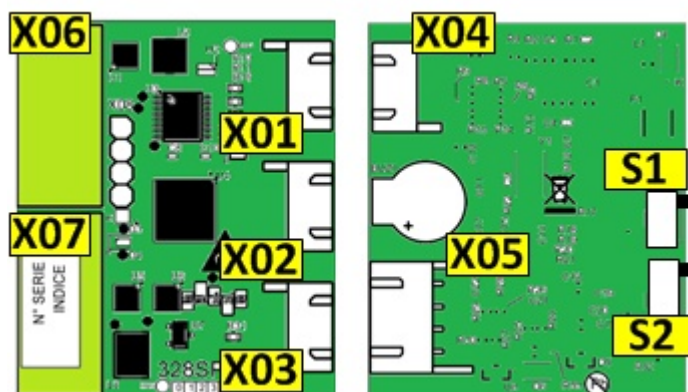
328SP / 428SP

La carte 328SP ou 428SP est la carte bus des connexions afficheurs/boutons usagers à chaque palier.
C'est également la carte de la boîte d'inspection en cuvette.



Connecteur	Broche	Type	Description Carte palière	Description Carte inspection cuvette
X01	1	Alim	24Vdc	
	2	Sortie	Voyant appel palier montée	
	3	Entrée	Bouton appel palier montée	Bouton montée inspection
	4	Alim	GND	
X02	1	Alim	24Vdc	
	2	Sortie	Voyant appel palier descente	
	3	Entrée	Bouton appel palier descente	Bouton commun inspection
	4	Alim	GND	
X03	1	Alim	24Vdc	
	2	Sortie	Voyant présence cabine	
	3	Entrée	Bouton éclairage gaine (au niveau le plus bas) ou configurable (autres niveaux)	Commutateur inspection
	4	Alim	GND	
X04	1	Alim	24Vdc	
	2	Sortie	Voyant Hors Service	
	3	Entrée	Clé Pompier ou Clé Hors-service	Bouton descente inspection
	4	Alim	GND	
X05	1	Bus	RS485 B (Bus afficheur)	
	2	Bus	RS485 A (Bus afficheur)	
	3	Alim	GND	
	4	Alim	24Vdc	
X06 X07	1	Alim	GND	
	2	Bus	CAN1 Low (Bus palier)	
	3	Alim	CAN Gnd	
	4	Bus	CAN1 High (Bus palier)	
	5	Alim	24Vdc	
S1		Entrée	Dip d'activation du mode identification de la carte (Niveau/Face associés)	Dip sur OFF  Dip sur ON 
S2		Entrée	Dip d'activation résistance 120ohms CAN1 (Bus palier)	Dip sur OFF  Dip sur ON 

333SP / 433SP

La carte 333SP ou 433SP est la carte d'extension d'ES configurables (niveaux sinistrés, télésurveillance),...Elle est située généralement dans le coffret du contrôleur (sur la carte contrôleur 400SP) mais peut être installée partout ailleurs dans l'ascenseur (gaine, cabine trémie, palier...) grâce à sa connexion par bus CAN. 8 cartes d'extension maximum peuvent être installées, offrant ainsi jusqu'à 64 entrées et 64 sorties supplémentaires.

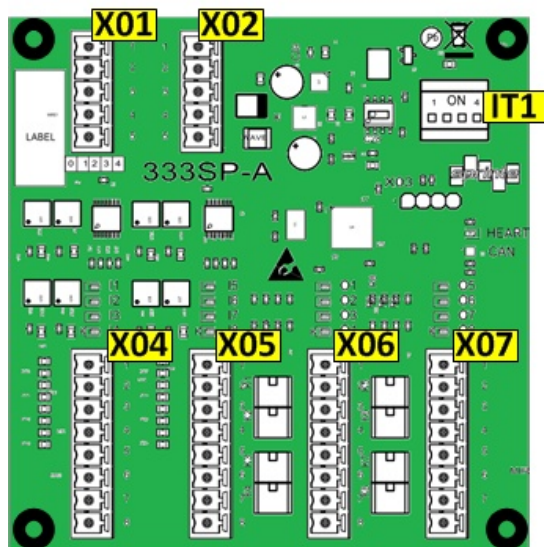

La carte 333SP s'installe sur la carte contrôleur 400SP à la place de la plaque métallique de protection.

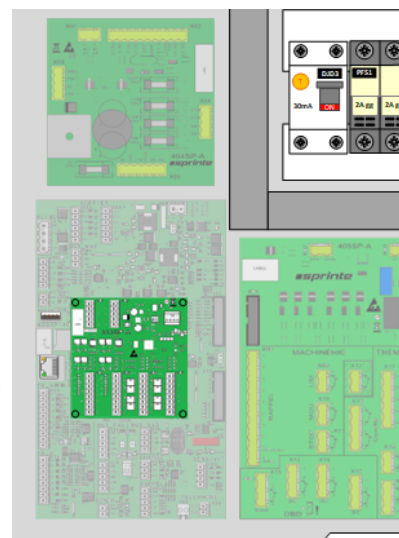

Connecteur	Broche	Type	Description
X01 X02	1	Alim	GND
	2	Bus	CAN Low (Bus palier ou cabine)
	3	Alim	CAN Gnd
	4	Bus	CAN High (Bus palier ou cabine)
	5	Alim	24Vdc
X04	1 à 4	Entrée	Entrées opto isolées 1 à 4
	5	Entrée	Commun des entrées opto-isolées 1 à 4 (à relier au 24VDC ou au GND)
	6		<i>non connectée</i>
	7	Alim	24Vdc
	8	Alim	GND
X05	1 à 4	Entrée	Entrées opto-isolées 5 à 8
	5	Entrée	Commun des entrées opto-isolées 5 à 8 (à relier au 24VDC ou au GND)
	6		<i>non connectée</i>
	7	Alim	24dc
	8	Alim	GND
X06	1 à 4	Sortie	Sorties opto-isolées 1 à 4
	5	Sortie	Commun des sorties opto-isolées 1 à 4 (à relier au 24VDC ou au GND)
	6		<i>non connectée</i>
	7	Alim	24Vdc
	8	Alim	GND
X07	1 à 4	Sortie	Sorties opto-isolées 5 à 8
	5	Sortie	Commun des sorties opto-isolées 5 à 8 (à relier au 24VDC ou au GND)
	6		<i>non connectée</i>
	7	Alim	24Vdc
	8	Alim	GND
IT1	1 à 3	Entrée	Dips d'identification de la carte (1 à 8)
	4	Entrée	Dip d'activation résistance 120ohms du bus CAN

ANNEXES : Procédures

Cette annexe détaille les différentes procédures à suivre pour assurer des fonctions requises de l'ascenseur et également des fonctions de maintenance de l'armoire. -

Réarmement inspection cuvette

Cette procédure de remise en marche normale de l'ascenseur en sortie d'inspection cuvette est requise au chapitre 5.12.1.5.2.2.c) de la norme EN81-20

ÉTAPE 1

Une fois votre intervention en cuvette terminée, appuyez sur le stop près de l'accès en gaine et repassez en mode normal. Les portes cabine se referment si elles étaient ouvertes

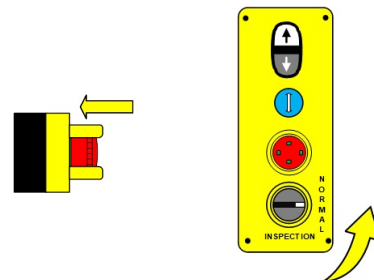

ÉTAPE 2

Ouvrez la porte palière et sortez de la gaine

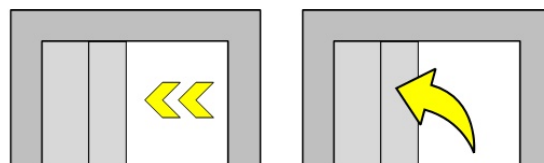

ÉTAPE 3

Une fois hors de la gaine et porte palière toujours ouverte, retirer le stop près de l'accès en gaine.

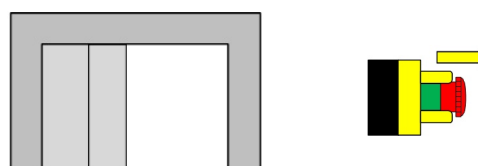

ÉTAPE 4

Refermez la porte palière en vous assurant qu'elle soit bien verrouillée.

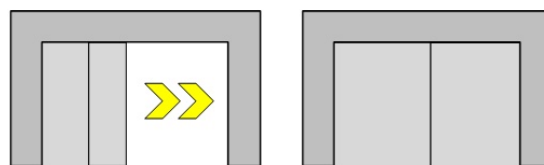

ÉTAPE 5

Vous avez alors 15s pour maintenir le bouton appuyé pendant 5s minimum.



ÉTAPE 6

Quand le bouton bippe, la remise en marche normale de l'ascenseur a **réussi**

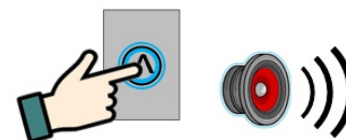

ÉCHEC

Si le bouton ne bippe pas après 5s, la remise en marche normale a **échoué**. Rouvrez la porte palière et reprenez à l' **ÉTAPE 4**

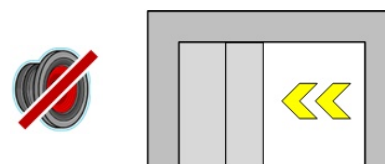

Accès en gaine avec réserve haute réduite

REMARQUE

Cette procédure ne s'applique que pour un système de gestion de réserves réduites par butées mécaniques

ÉTAPE 1

Accédez d'abord en gaine par la porte palière du niveau le plus bas et appuyez sur le stop dès votre entrée en cuvette.

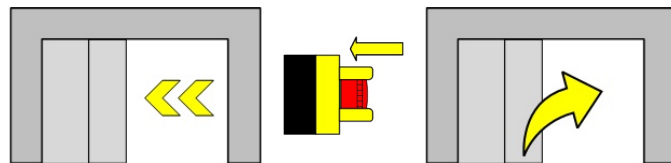

ÉTAPE 2

Le voyant rouge est allumé vous indiquant que les zones de refuge ne sont pas assurées



ÉTAPE 3

Déployer toutes les butées existantes en cuvette. Une fois les butées déployées, le voyant vert doit s'allumer indiquant que les zones de refuge sont assurées.

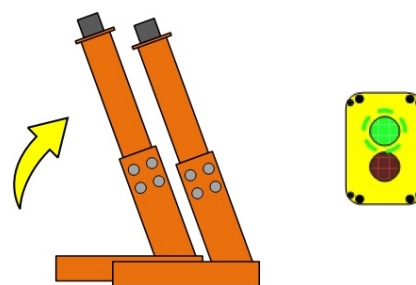

ÉTAPE 4

Ressortez de la gaine, et enlevez le stop avant de refermer les portes.

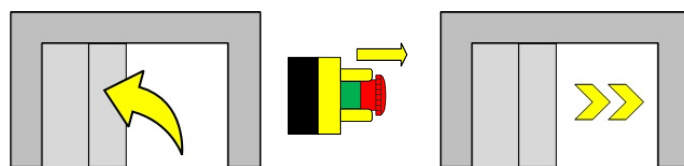

ÉTAPE 5

Ouvrez ensuite la porte palière vous donnant accès au toit de cabine, le voyant vert doit être allumé.

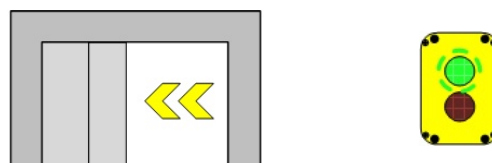

DANGER



Ne jamais accéder en gaine, si l'indicateur est allumé en rouge : les zones de refuge ne sont pas assurées, il y a risque d'écrasement !!!



ÉTAPE 6

Une fois sur le toit, passez en manoeuvre d'inspection et déployez votre balustrade.



REMARQUE

Vous pouvez maintenant vous déplacer en inspection en toute sécurité: la butée déployée en cuvette empêche la cabine de se déplacer en haut de la gaine vous créant un espace de refuge.

ÉTAPE 7

Une fois votre intervention terminée, repliez la balustrade et repasser en mode normal. Vous devez retourner en cuvette pour replier les butées

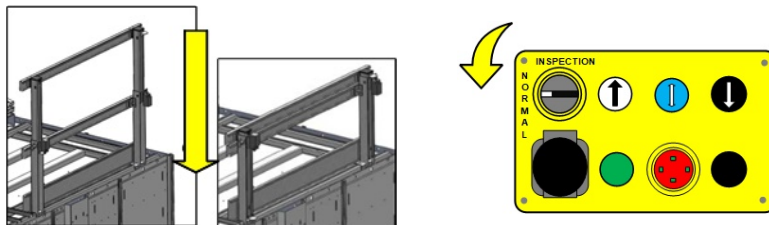

ÉTAPE 8

Retournez au niveau le plus bas et appuyez sur le stop dès votre entrée en cuvette

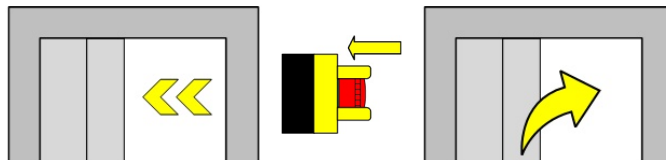

ÉTAPE 9

Le voyant vert est allumé vous indiquant que les zones de refuge sont toujours assurées



ÉTAPE 10

Repliez toutes les butées existantes en cuvette. Une fois les butées repliés, le voyant rouge s'allume indiquant que les zones de refuge ne sont plus assurées.

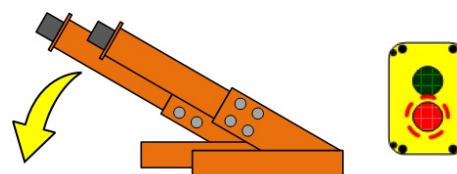

ÉTAPE 11

Ressortez de la gaine, et enlevez le stop avant de refermer les portes.

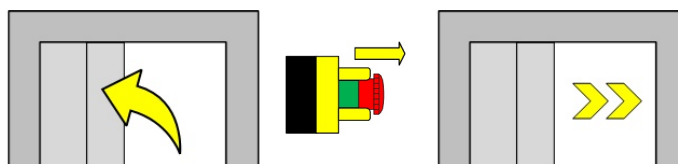

IMPORTANT

Pour que l'ascenseur repasse en mode normal de fonctionnement, vous devez retourner en machinerie pour effectuer la remise en service. Voir la procédure "Réarmement réserves réduites".

Accès en gaine avec réserve basse réduite

REMARQUE

Cette procédure ne s'applique que pour un système de gestion de réserves réduites par butées mécaniques

ÉTAPE 1

Accédez d'abord en gaine par la porte palière du niveau le plus bas et appuyez sur le stop dès votre entrée en cuvette

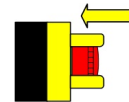

ÉTAPE 2

Le voyant rouge est allumé vous indiquant que les zones de refuge ne sont pas assurées



ÉTAPE 3

Déployer toutes les butées existantes en cuvette. Une fois les butées déployées, le voyant vert doit s'allumer indiquant que les zones de refuge sont assurées.

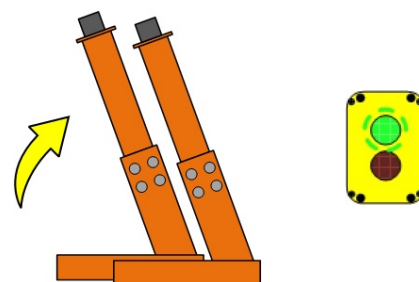

DANGER



Ne rester pas dans la en gaine , si le voyant rouge reste allumé : les zones de refuge ne sont pas assurées, il y a risque d'écrasement !!!



ÉTAPE 6

Passez en manœuvre d'inspection et retirez le stop près de l'accès en gaine

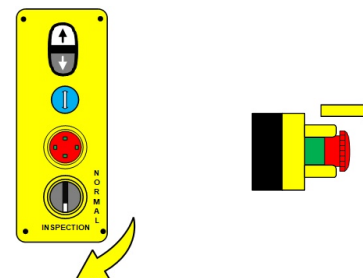

REMARQUE

Vous pouvez maintenant vous déplacer en inspection en toute sécurité: la butée déployée en cuvette empêche la cabine de se déplacer en bas de la gaine vous créant un espace de refuge.

ÉTAPE 7

Une fois votre intervention terminée, appuyez sur le stop près de l'accès en gaine et repassez en mode normal

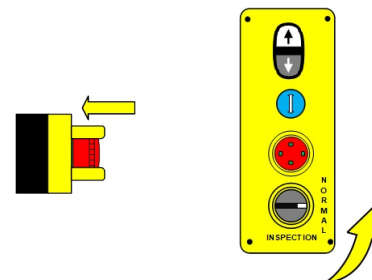

ÉTAPE 8

Repliez toutes les butées existantes en cuvette.
Une fois les butées repliés, le voyant rouge s'allume indiquant que les zones de refuge ne sont plus assurées.

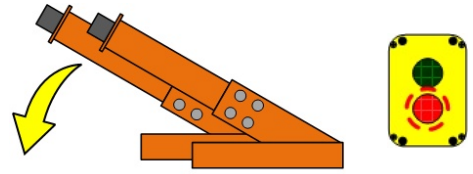

ÉTAPE 9

Ressortez de la gaine, et enlevez le stop avant de refermer les portes.

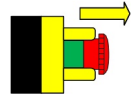

IMPORTANT

Pour que l'ascenseur repasse en mode normal de fonctionnement, vous devez retourner en machinerie pour effectuer la remise en service. Voir la procédure "Réarmement réserves réduites".

Remise en service après accès en gaine avec réserves réduites

REMARQUE

Cette procédure ne s'applique que pour un système de gestion de réserves réduites par butées mécaniques

ÉTAPE 1

Sur la carte contrôleur 400SP, les leds de la chaîne de sécurité sont OFF à partir du point SP2. L'ascenseur est en hors-service (led Dft rouge ON) en mode usager (led Util. verte ON)

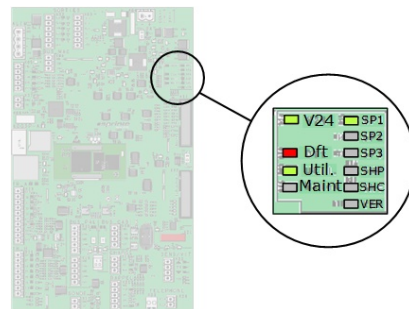

ÉTAPE 2

Passez en manoeuvre de rappel et maintenez la clé Set activée

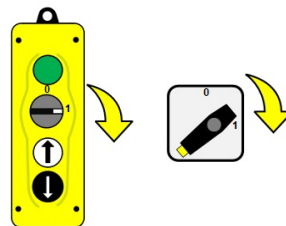

ÉTAPE 3

Appuyez sur Montée (ou Descente selon la position de la cabine) pour effectuer un déplacement
L'armoire demande la fermeture des portes.

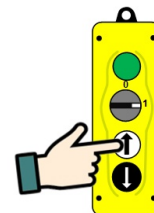

ÉTAPE 4

Quand les portes sont fermées, les leds de chaîne de sécurité sont toutes sur ON.
Le déplacement va démarrer.

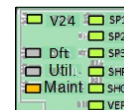

ÉTAPE 5

Vous pouvez relâcher la clé set et le bouton de la manoeuvre de rappel

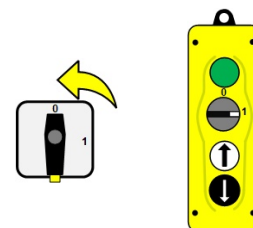

ÉTAPE 6

Quitter la manoeuvre de rappel; après 5s ,l'ascenseur est en service (led Dft rouge OFF) en mode usager (led Util. verte ON). La chaîne de sécurité est fermée jusqu'au contacts de porte (led SP3)

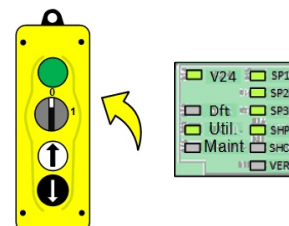

Mise à jour du logiciel TETRA

Pour mettre à jour le logiciel de l'armoire TETRA , télécharger le fichier **UpdateTetra_vXXXX.YY.tar.gz.gpg** sur notre site internet <https://www.sprinte.eu/lift/index.php/docs-fr/#164-122-tetra-1762181675> ou en flashant le QR code ci-contre .

(Vous pouvez également contacter notre SAV à l'adresse technique@sprinte.eu pour vous procurer ce fichier).

Par souci de sécurité, l'armoire n'accepte pour les mises à jour que les fichiers de ce type qui sont authentifiés et fournis par Sprinte



REMARQUE

Si le fichier que vous avez téléchargé ou qui vous a été transmis est au format ZIP , vous devrez impérativement le décompresser avant de pouvoir l'utiliser. Le fichier de mise à jour doit obligatoirement porter l'extension .GPG pour être reconnu par la carte contrôleur 400SP.

ÉTAPE 1

Copiez le fichier à la racine d'une clé USB vide, et insérez la clé sur le port USB de la carte 400SP; patientez quelques secondes pour qu'elle soit détectée.

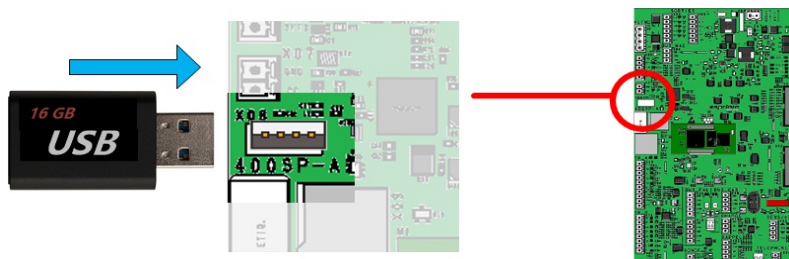

ÉTAPE 2

Lancez la mise à jour depuis l'application Sprinte Control. Allez pour cela dans le menu

OUTILS MAINTENANCE ARMOIRE

et sélectionnez "Mise à jour de l'armoire" puis confirmer.



ÉTAPE 3

Après environ 40s l'armoire redémarre.

Lorsque les leds de sens restent allumées fixes et que la led du voyant de zone de porte clignote sur la carte 400SP (X22), le processus de mise à jour a commencé;

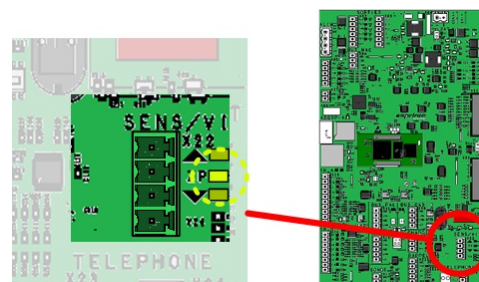

REMARQUE

A titre indicatif , la mise à jour complète dure environ 5 minutes pour un ascenseur 2 niveaux et 8 min pour un ascenseur 8 niveaux

ÉTAPE 4

Quand les leds de sens sur la carte 400SP (X22) clignotent alternativement, la mise à jour est terminée.

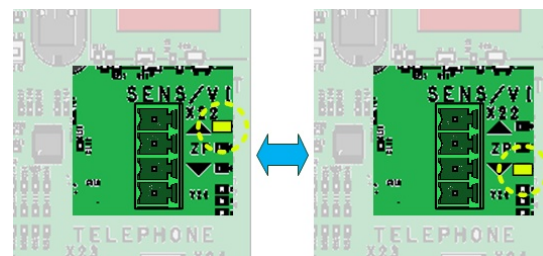

ÉTAPE 5

Après quelques secondes les leds s'éteignent, l'armoire est opérationnelle avec la nouvelle version de logiciel.

Vous pouvez retirer la clé USB.

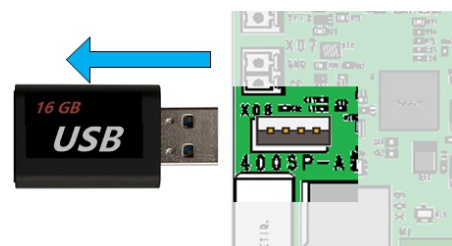

Reprogrammation forcée du contrôleur

La reprogrammation forcée d'un contrôleur 400SP efface le programme et la configuration courante pour recharger le programme et les paramètres contenus sur la SDcard

Cette reprogrammation forcée permet ainsi le remplacement d'un contrôleur défectueux par un nouveau tout en conservant la configuration de votre ascenseur.

REMARQUE

La reprogrammation forcée ne marche qu'avec une carte SD fournie par Sprinte : soit celle récupérée du contrôleur défectueux, soit celle envoyée par notre SAV

ÉTAPE 1

Déconnectez la batterie et mettez l'armoire hors-tension (couper DIJ1)

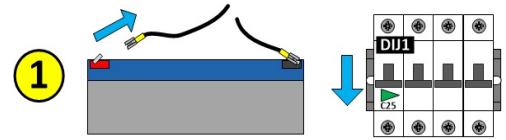

ÉTAPE 2

Insérez la carte SD sur le contrôleur 400SP

ÉTAPE 3

Positionnez le Dip switch S3 sur ON

ÉTAPE 4

Déconnectez de X11 la nappe de liaison avec la carte 405SP

ÉTAPE 5

Passez en manœuvre de rappel.
Si vous n'avez pas de boîtier de rappel, reliez les bornes 1 et 2 du connecteur X20.

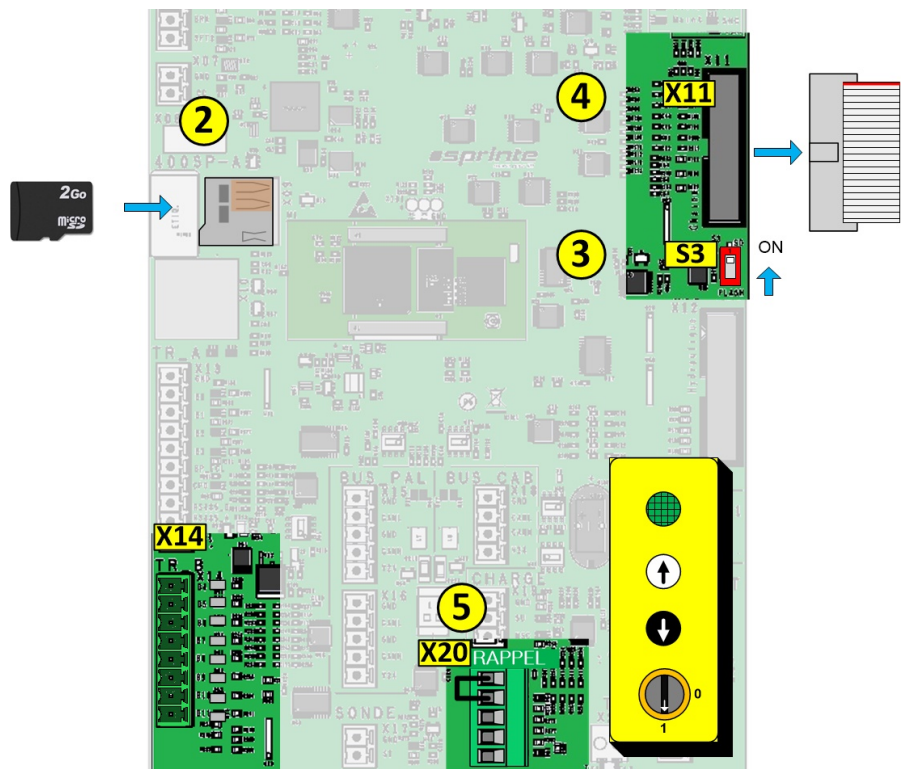

ÉTAPE 6

Remettez l'armoire sous tension (remonter DIJ1), la led de Rappel doit s'allumer.
La carte s'initialise pendant une vingtaine de secondes.

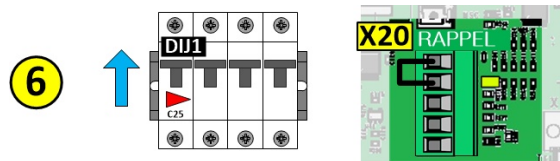

ÉTAPE 7

Après 20 secondes, les leds B4 à B11 du connecteur X14 défile : la programmation a commencé. Le défilement s'accélère au fur et à mesure du processus qui dure environ 1 minute.

ÉTAPE 8

Après 1 minute, les leds clignotent simultanément, la programmation est terminée

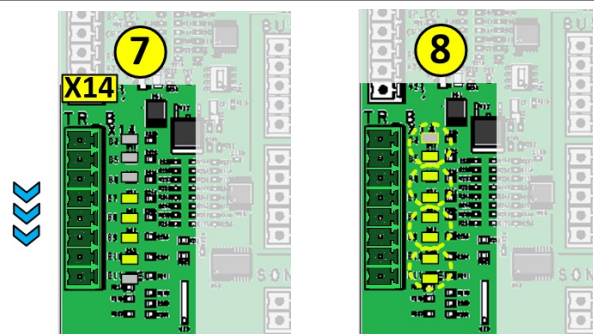

ÉTAPE 9

Remettez l'armoire hors-tension (couper DIJ1)

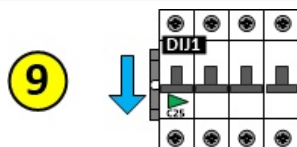

ÉTAPE 10

Repositionnez le dip-switch S3 sur OFF et reconnectez la nappe de liaison sur X11.
Laissez la carte SD dans son support qui est maintenant la carte SD de référence du contrôleur 400SP

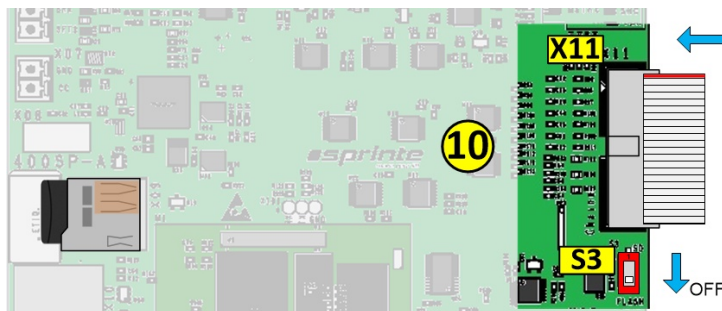

ÉTAPE 11

Remettez l'armoire sous tension (remonter DIJ1), et reconnectez la batterie.

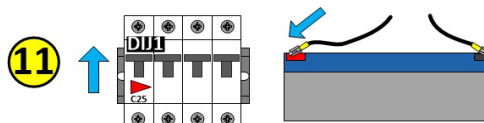

FIN

La reprogrammation est terminée, l'armoire démarre normalement et effectue une mise à jour et reprogrammation des autres cartes si nécessaire (voir procédure de mise à jour)

REMARQUE

A titre indicatif , la mise à jour complète dure environ 5 minutes pour un ascenseur 2 niveaux et 15 min pour un ascenseur 12 niveaux

Siège social Le Pouzin

8 route du Barrage
07250 Le Pouzin

Tel. : +33 4 75 63 77 77

contact@sprinte.eu

www.sprinte.eu

The logo for Sprinte features a blue square icon to the left of the word "sprinte" in a bold, italicized, white sans-serif font. Below "sprinte" is the tagline "move your lift" in a smaller, lowercase, italicized white sans-serif font.

sprinte
move your lift